

Правила эксплуатации и ухода за мебелью.

Мебель необходимо хранить и эксплуатировать в сухих и теплых помещениях, имеющих отопление и вентиляцию, при температуре от +5⁰ до +40⁰С при относительной влажности воздуха 50-60%.

Удаление пыли с поверхности мебели следует производить сухой мягкой тканью (фланель, миткаль). Не допускается применение соды, порошков и других материалов, не предназначенных для ухода за мебелью.

Поверхность изделия следует предохранять от попадания на неё влаги (во избежание разбухания), различных растворителей, кислот, щелочей и механических повреждений.

Помните, что сохранность и долговечность изделия зависит не только от её конструкции и качества материалов, но и от правильной эксплуатации и ухода за ней.

Гарантии изготовителя

Приобретая изделия мебели, убедитесь в полной комплектности набора и отсутствии механических повреждений комплектующих, облицовки и стеклянных элементов мебели.

Претензии от покупателей принимаются магазинами, продавшими товар, в течение 24 месяцев со дня приобретения мебели, с обязательным приложением товарного чека, этикетки и паспорта изделия.

Предприятие не рассматривает претензии, поступающие непосредственно от потребителей, без обращения в торговую организацию.

Предприятие не отвечает по дефектам, появившимся из-за несоблюдения покупателем правил эксплуатации, сборки, транспортировки и ухода за мебелью.

Предприятие не несет ответственности по повреждениям, возникшим в результате транспортировки мебели в собранном виде.

В процессе производства изготовитель считает возможным производить конструктивные и технологические изменения, направленные на улучшение качества мебели и удовлетворение спроса населения.

Дата комплектовки фурнитуры _____

Комплектовщик фурнитуры _____

УВАЖАЕМЫЙ ПОКУПАТЕЛЬ!

Благодарим за покупку и надеемся, что Вы примите во внимание наши рекомендации, и тогда мебель будет служить для Вас длительное время

Россия, 308513, Белгородская обл.,
Белгородский р-н, с. Пушкарное,
ул. Народная, д. 60
ООО «Мебель Стиль»
www.mebelmarket31.ru
тел./факс: (4722) 31-63-52

Прихожая «Машенька» Тумба с зеркалом

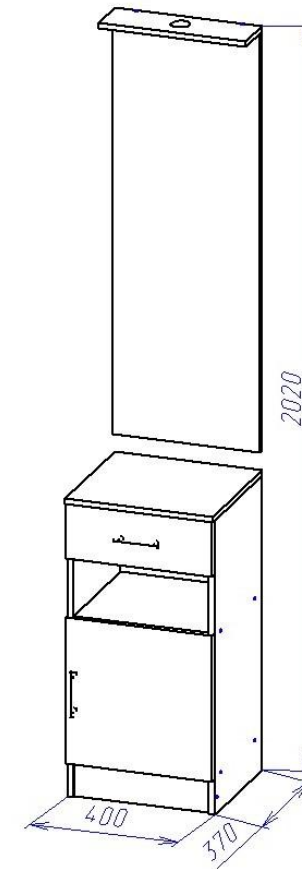

Паспорт

и инструкция по сборке и эксплуатации мебели

Общие технические указания по сборке

1. Освободить детали от упаковки.
2. Проверить наличие деталей и фурнитуры по комплекточным ведомостям. **При обнаружении дефектов или некомплектности к сборке не приступать. Обратитесь к продавцу.**
3. Во избежание порчи деталей, сборку необходимо производить вдвоем в горизонтальном положении на ровном полу, покрытом тканью или бумагой.

Таблица 1 Детали ящика

Наименование детали	Размеры, мм	Кол-во	№ по схеме	№ пакета
Фасад ящика	146*396	1	Я.4	1
Бок ящика	300*86	2	Я.1, Я.2	1
Панель ящика	310*86	1	Я.3	1
Дно ящика (ДВП необлагороженное)	340*304	1	Я.5	1

Таблица 2 Комплекточная ведомость

Наименование детали	Размеры, мм	Кол-во	№ по схеме	№ пакета
Крыша	400*370	1	4	1
Крыша	400*120	1	6	1
Бок	800*350	2	1	1
Горизонт	368*350	2	2	1
ДВП необлагороженное	722*398	1	9	1
Фасад	396*396	1	5	1
Панель	1134*400	1	7	1
Зеркало	1050*360	1	10	
Цоколь	368*92	1	3	1

8. Зеркало (10) крепится к панели (собранный в пункте 6) с помощью двухстороннего скотча и кляймеров, а затем с помощью подвесов крепится непосредственно к стене.

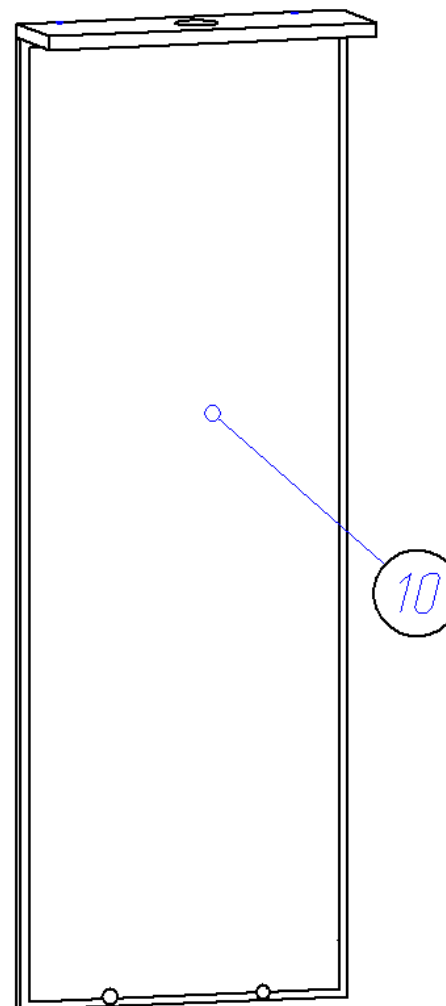

5. К фасадам прикручиваем саморезами 3,5*16 петли, после этого навешиваем фасад на бок каркаса по наколам.

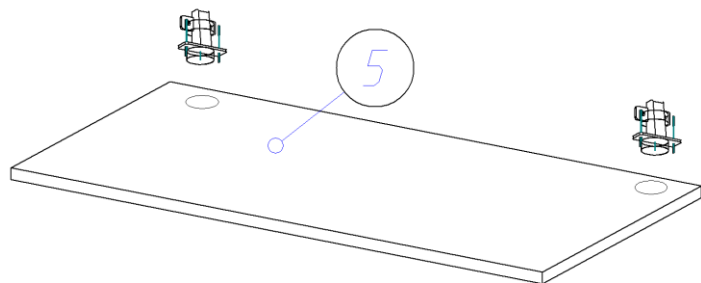

6. После того как навесили фасад (5) произвести регулировку его положения при помощи регулировочных и установочных винтов (рис).

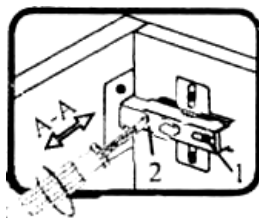

Если фасад наклонен вправо или влево относительно вертикали корпуса, нужно выправить наклон фасада в направлении А-А винтом 2.

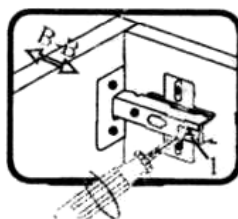

Если нижняя или верхняя часть фасада отстает от корпуса, нужно ослабить винт 1 и сдвинуть фасад в направлении В-В, а затем затянуть винт 1.

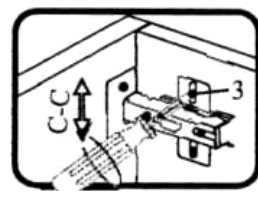

Если необходимо отрегулировать фасад по высоте, нужно ослабить винт 3, отрегулировать фасад в направлении С-С, а затем затянуть винт 3.

7. Далее собирается панель зеркала из панели (7) и крышки (6) евроинтами.











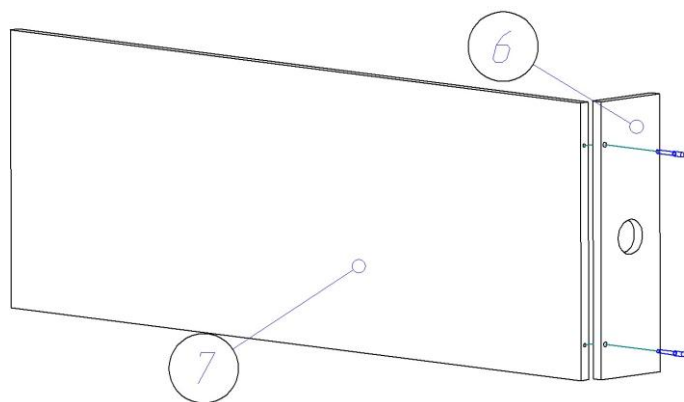



Таблица 2 Комплектующая ведомость на фурнитуру

№	Наименование	Ед. изм.	Кол-во
1	Евровинт 6,3*50 	шт.	14
2	Заглушка к евровинту 	шт.	14
3	Подпятник 	шт.	4
4	Шканты 30*8 	шт.	4
5	Саморез 4*16 	шт.	20
6	Стяжка эксцентриковая	шт.	6
7	Заглушка к эксцентрику	шт.	6
8	Стяжка межсекционная	шт.	2
9	Направляющие для ящика 300 мм 	шт.	1
10	Петля накладная 90 	шт.	2
11	Гвозди 1,2*20 	шт.	28
12	Ручка-скоба 96-148 мм С-17 металл-металлик (для цвета Ясень шимо темный/Ясень шимо светлый)	шт.	2
	Ручка-скоба 96-148 мм С-17 металл-венге (Для цвета Дуб молочный/Венге)	шт.	2
	Ручка 96 мебельная (С-2) Золото (Для цвета Миланский орех)	шт.	2
13	Ключ под евровинт 	шт.	1
14	Шайба под ручку 	шт.	4
15	Саморез 3*20 	шт.	4
16	Зажим для стекла (кляймер) 	шт.	4
18	Подвеска на 2 шурупа	шт.	2
19	Скотч двухсторонний	м.п.	4,2
21	Инструкция по сборке	шт.	1

Инструкция по сборке.

1. Сборку необходимо начинать с нижней секции (тумбы) из боков (1), горизонтов (2) и цоколя (3) с помощью евровинтов 6,3*50. Далее снизу на бока (1) прибаваем подпятники по 2 шт.

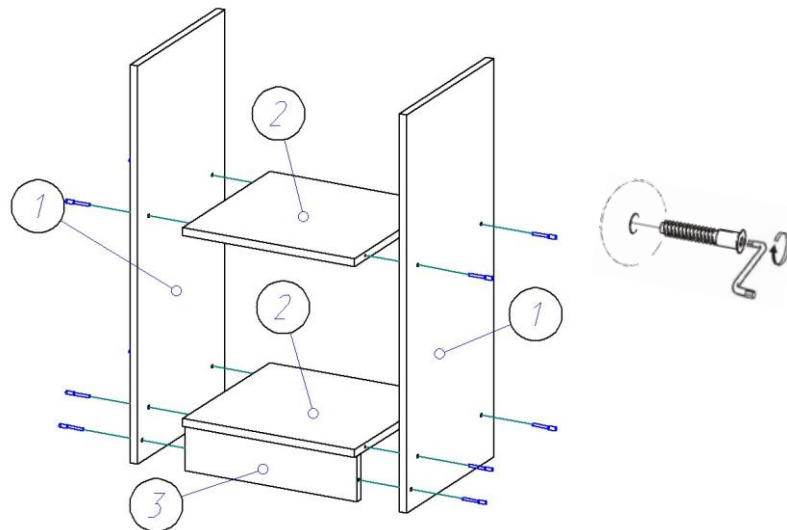

2. К собранной конструкции с помощью шкантов 30*8 крепим крышу (4)

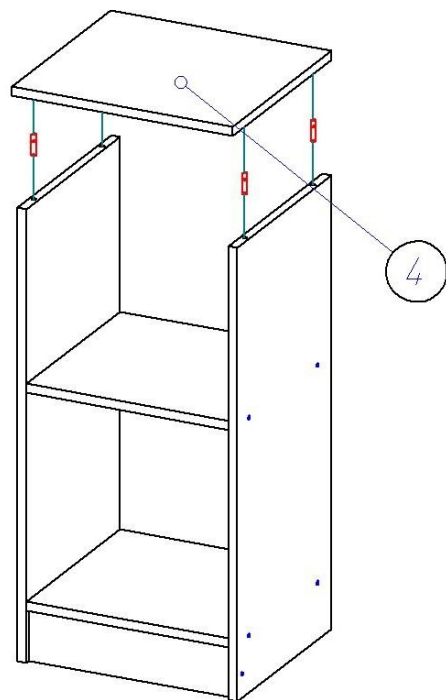

3. Для монтажа задней стенки изделие необходимо положить на пол лицевой частью вниз, замерить и уровнять диагонали. Положить сверху заднюю стенку ДВП (9), аккуратно выровнять углы и закрепить ДВП гвоздями 1,2*20.

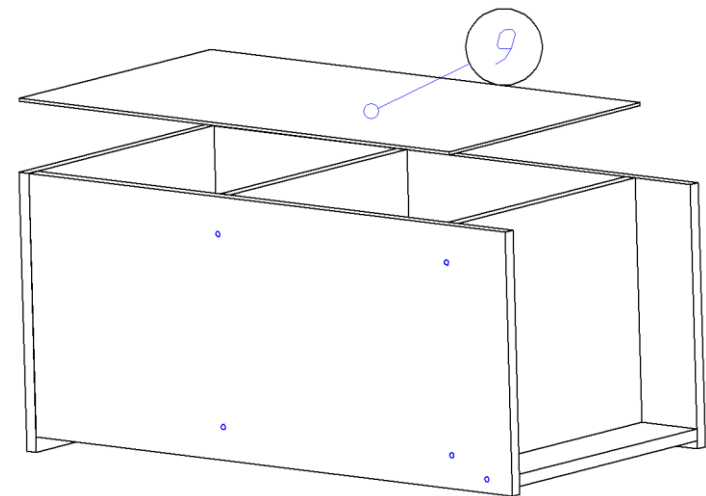

4. Соберем ящик. Евровинтами скрепляем бока ящика (Я.1, Я.2) и панель ящика (Я.3), прибаваем дно ящика ДВП (Я.5) (свес ДВП с незакромлённой стороны 6 мм). С помощью эксцентриковой стяжки крепим фасад (Я.4) к коробу ящика (ДВП попадает в паз фасада). Прикручиваем с помощью саморезов 3,5*16 направляющие на ящики.

