

ООО “Глазовская мебельная фабрика”
Удмуртская Республика, г. Глазов
ул. Сибирская, 42

Модульная серия корпусной мебели “Paola”
Paola 3 (гостиная) Тумба ТВ

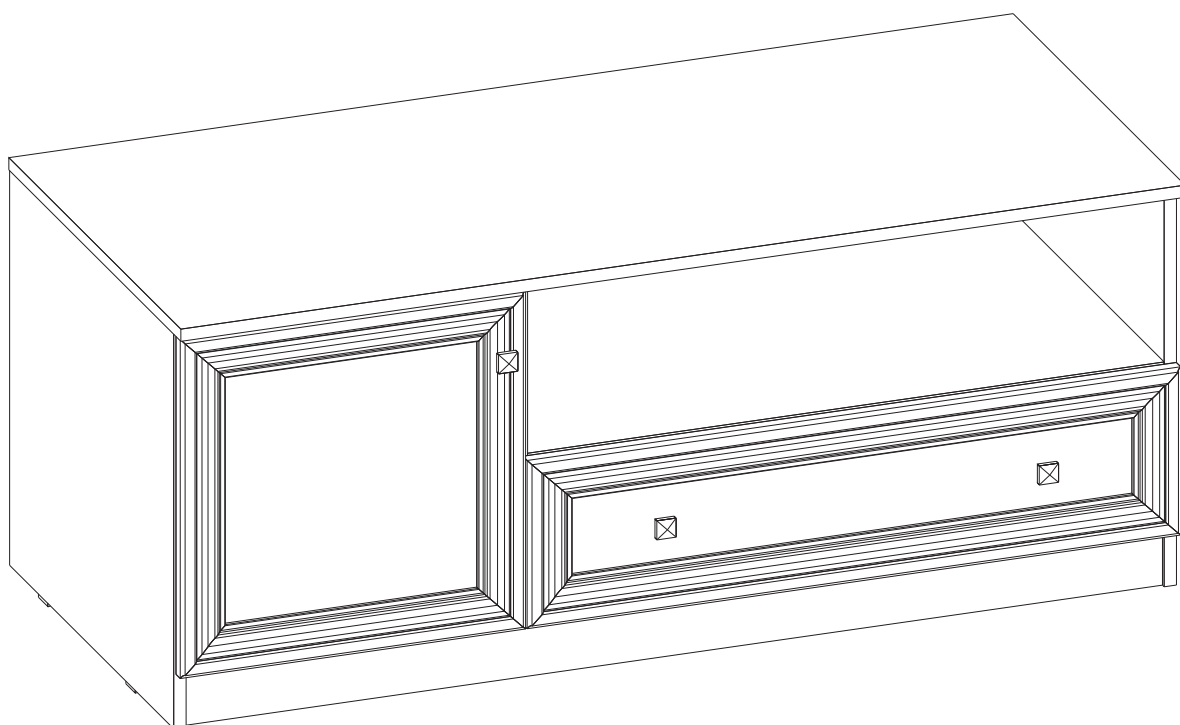

Габаритные размеры в мм,
1200x590x533
ИНСТРУКЦИЯ ПО СБОРКЕ









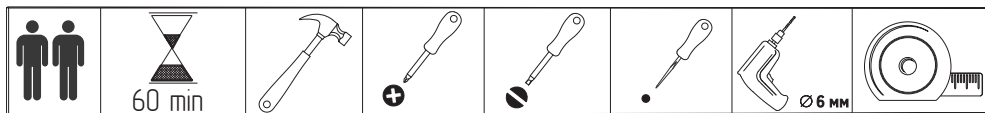



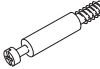



Уважаемый покупатель, обращаем Ваше внимание на то, что внешний вид изделия во многом зависит от качества сборки.

1. Распаковать упаковки (при этом сохранить упаковочные ярлыки).
2. Ознакомиться с данной инструкцией по сборке.
3. Подготовить инструмент: молоток, набор отверток, рулетку, сверло диаметром 6мм, дрель.
4. Подготовить место для сборки.
5. Прямоугольность собранных каркасов проверять рулеткой по диагонали.

ПРИМЕЧАНИЕ

1. Задние стенки крепить гвоздями с шагом 200мм.
2. Донья ящиков крепить гвоздями с шагом 100мм.
3. Изделия набора соединить между собой межсекционной стяжкой, предварительно просверлив под нее отверстие диаметром 6мм.
4. Заглушки устанавливать после полной сборки изделия.
5. С целью сохранения долговечности изделия необходимо раз в три месяца производить подтяжку эксцентриков.



 Конфирмат 7x50 19шт	 Ключ для конфирмата 1шт	 Эксцентрик 10шт	 Шток эксцентрика 10шт	 Стяжка межсекционная 1шт	 Шуруп 4x16 16шт	 Полкодержатель 4шт
 Заглушка эксцентрика d15 10шт	 Подъемник 6шт	 Винт с прессшайбой M4x20 1шт	 Винт с прессшайбой M4x10 2шт	 Гвоздь 16x25 37шт	 Заглушка 7шт	
 Шуруп 3,5x13 14шт	 Направляющая шариковая L=300мм 1компл.	 Ручка 3шт	 Шайба металлическая 8шт	 Петля накладная 2шт		

Изв. №46К-18

Схема сборки изделия

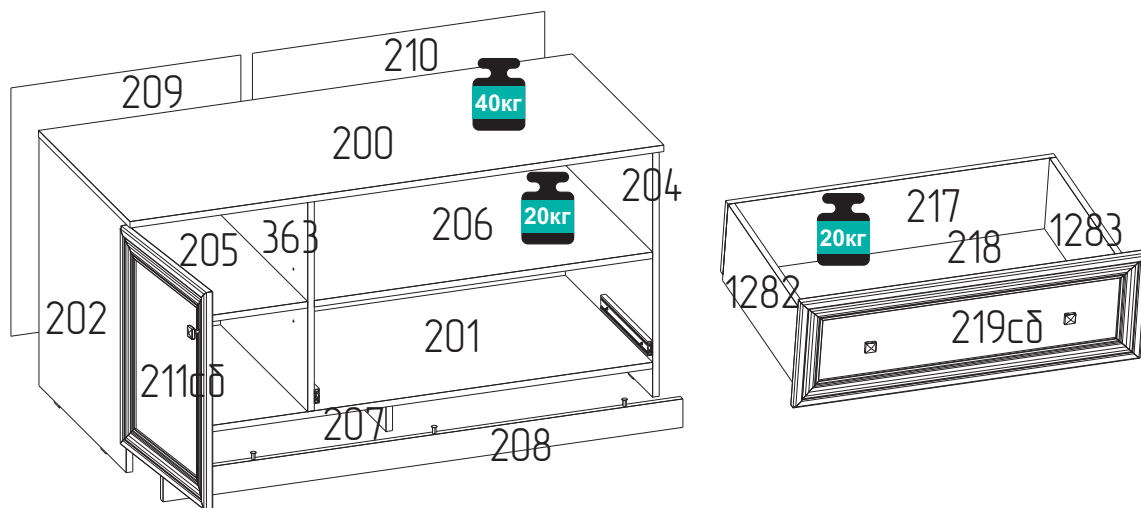

№ детали	Деталь	Длина,мм	Ширина,мм	Кол-во
209	Стенка задняя	459	453	1
210	Стенка задняя	220	840	1
207	Планка цокольная	70	538	1
208	Планка цокольная	70	1266	1
363	Стенка вертикальная	431	560	1
202,204	Стенка вертикальная	517	560	2
205	Стенка горизонтальная	426	560	1
206	Стенка горизонтальная	824	560	1
201	Стенка горизонтальная	1266	560	1
200	Стенка горизонтальная	1300	587	1
1282,1283	Стенка боковая ящика	500	140	2
218	Дно ящика	783	522	1
217	Стенка задняя ящика	799	125	1
219сд	Стенка лицевая ящика	447	220	1
211сд	Дверь	443	446	1

Сборка изделия

1 Разобрать направляющую

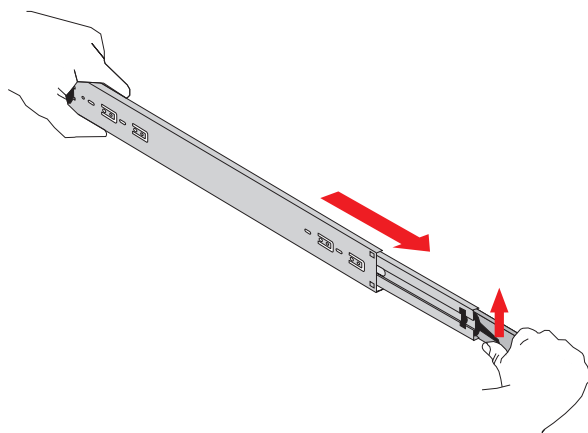

2 Установить направляющие на стенки вертикальные.



3 Установить направляющие на стенки вертикальные.

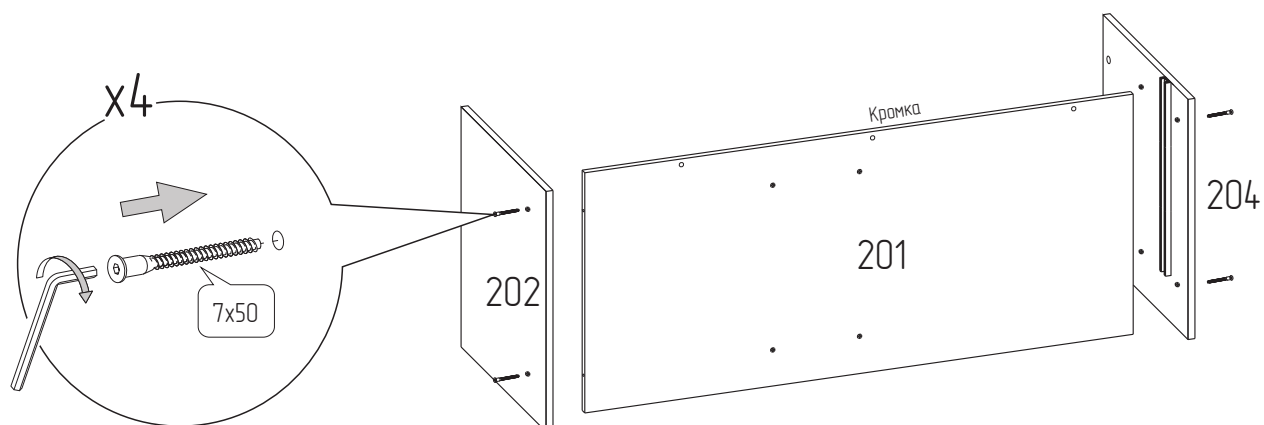

4 Соединить детали

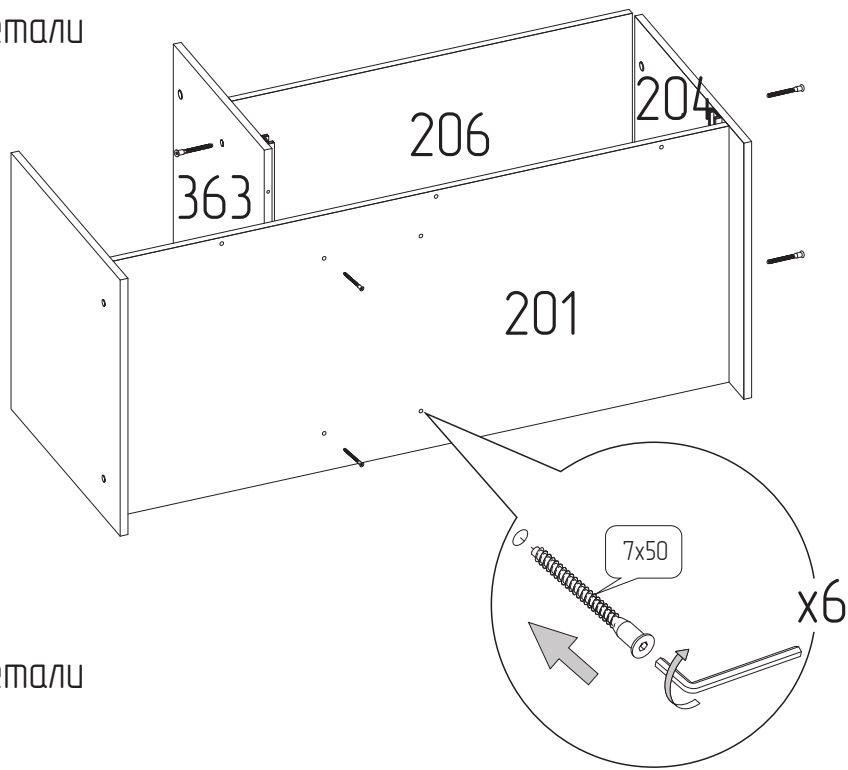

5 Соединить детали

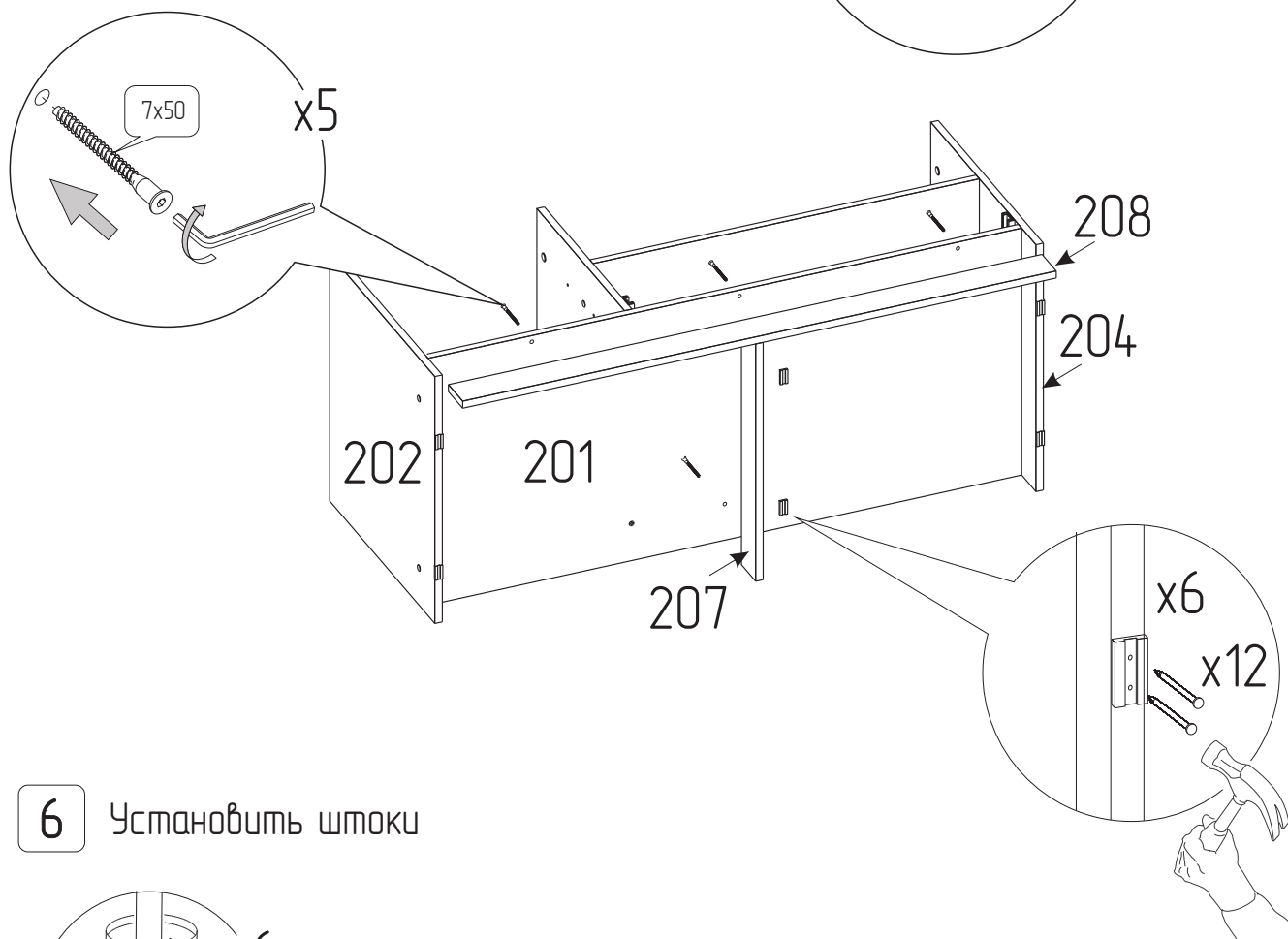

6 Установить штоки

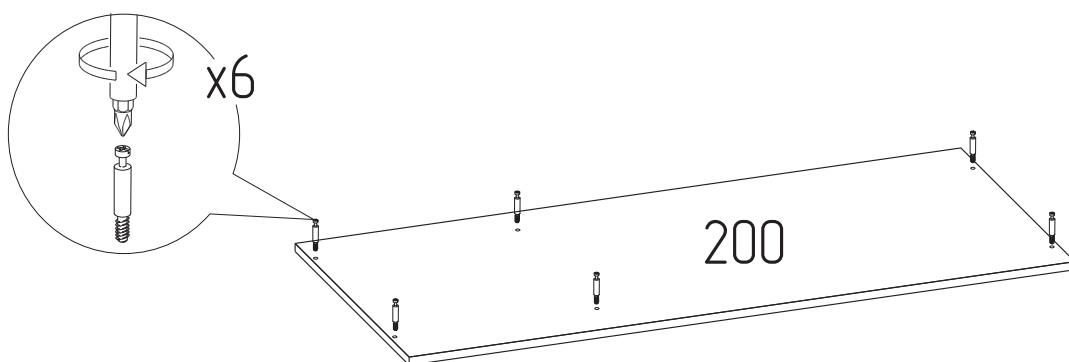

7

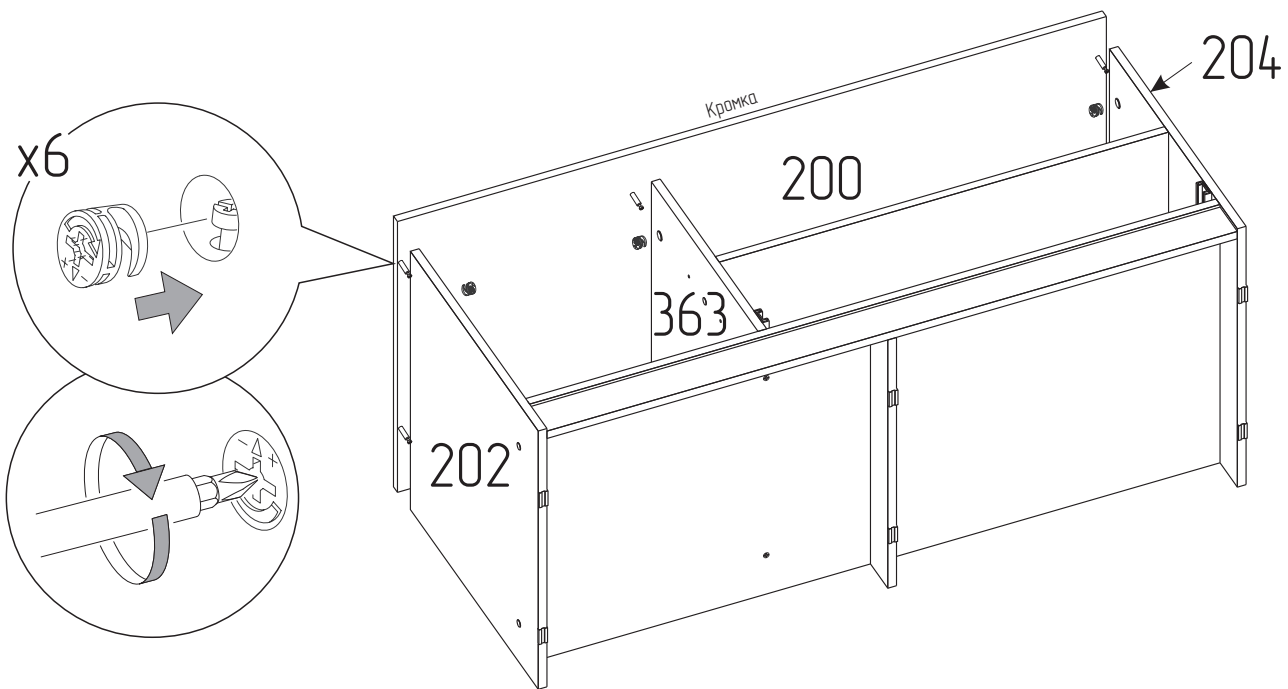

8 Прямоугольность собранного каркаса проверить рулеткой по диагонали.

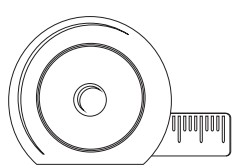

A=B

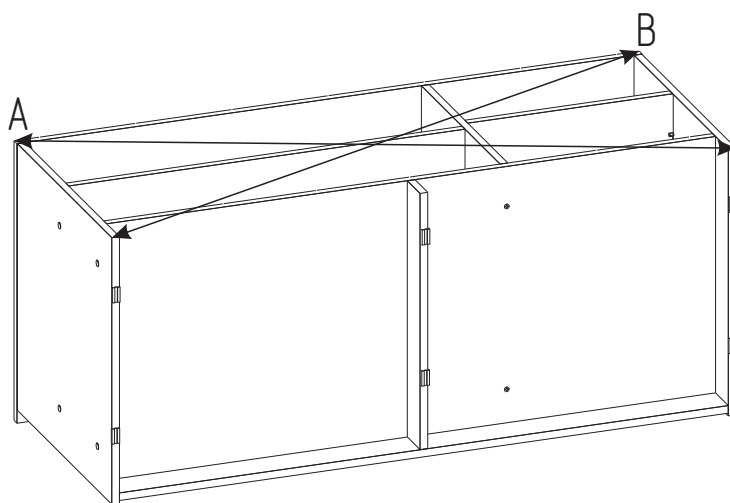

9 Установка задней стенки.

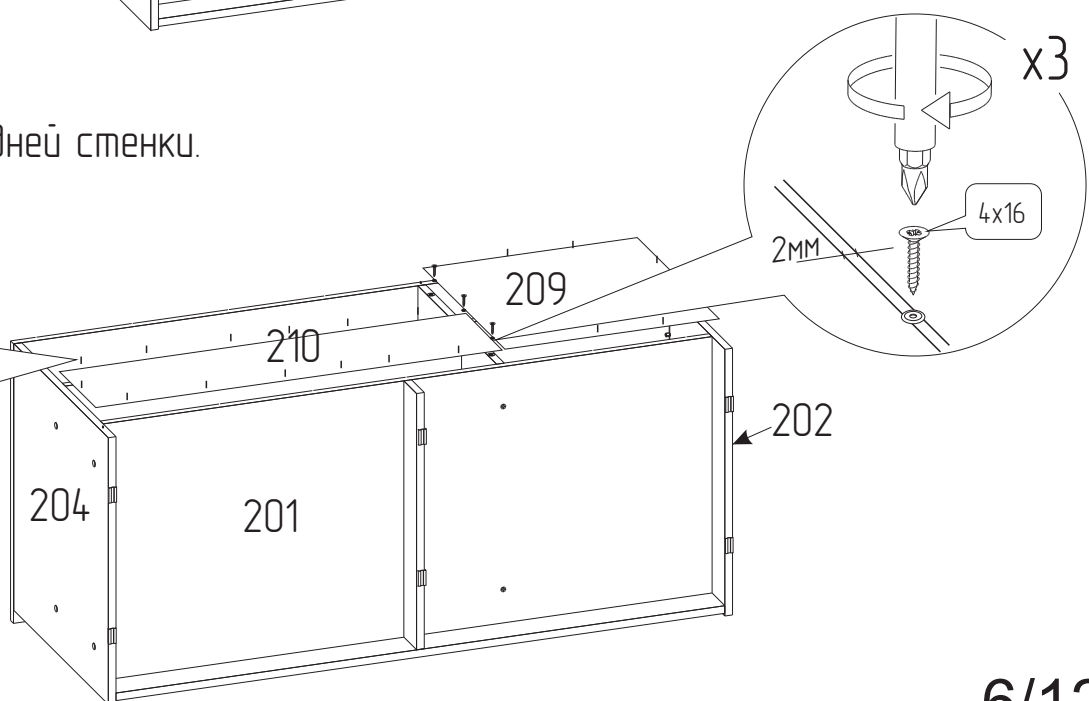
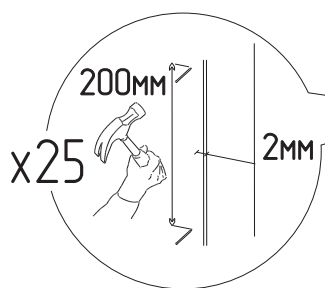

Типовая схема сборки ящика

10 Установка направляющей к боковым стенкам ящика

Крепление направляющей к боковой стенке ящика

1. Прикрепить направляющую к боковым стенкам ящика с помощью шурупов 3,5x13 через отверстия (1),(2).

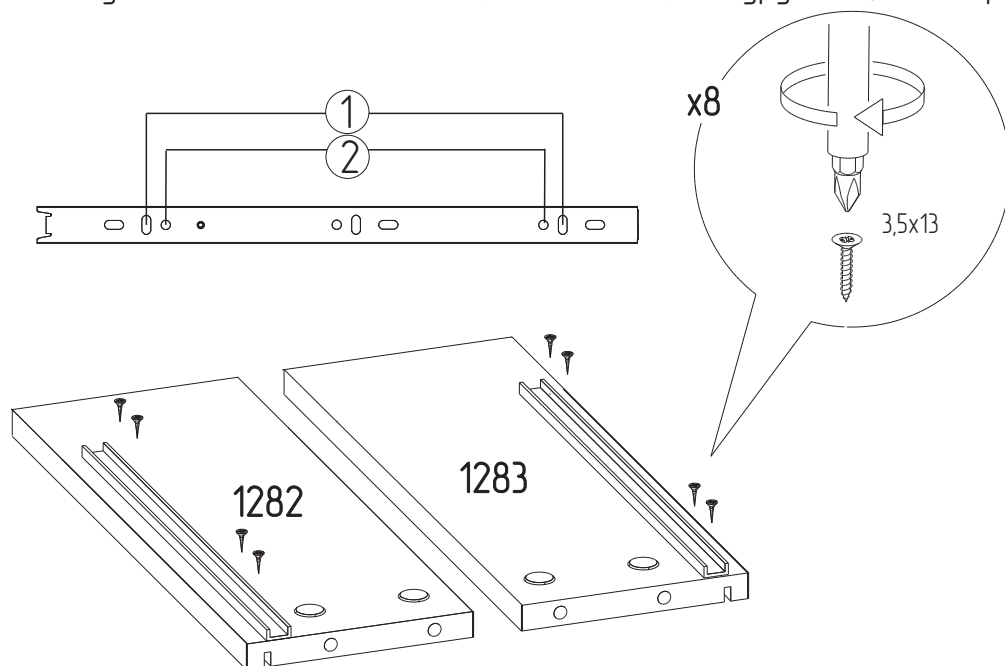

11 Установка боковых стенок ящика.

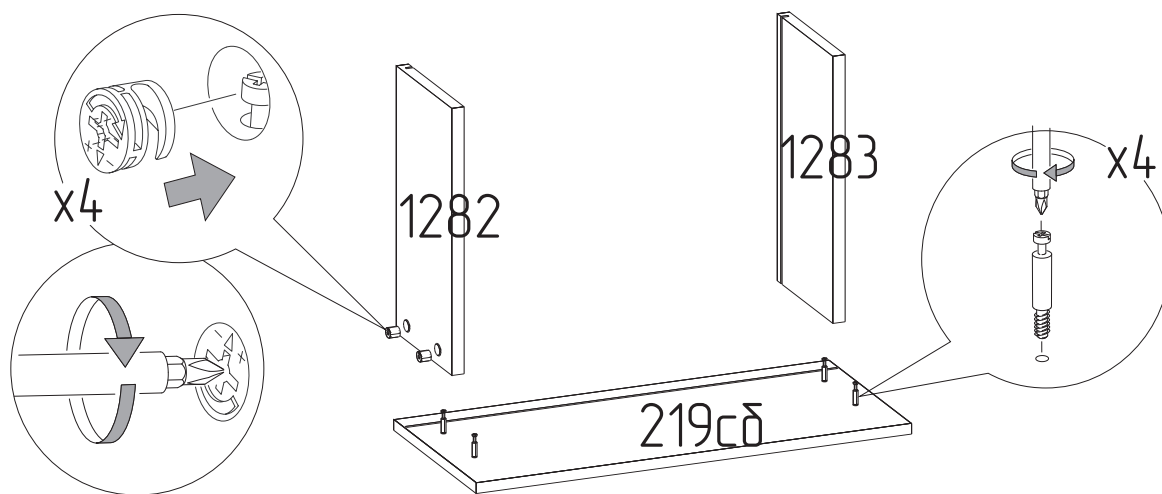

12 Установка дна ящика

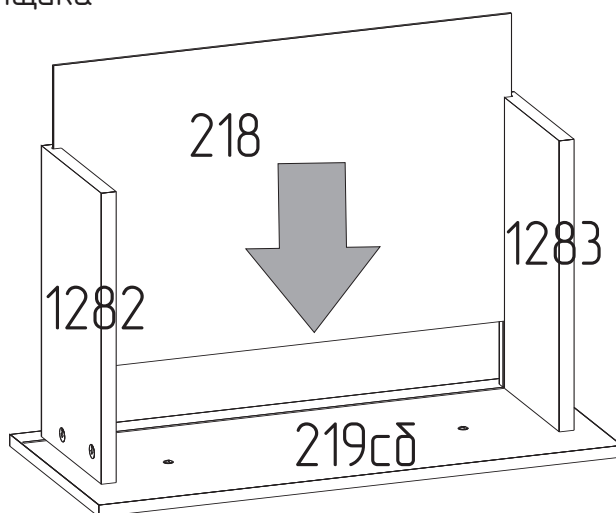

13 Установка задней стенки ящика

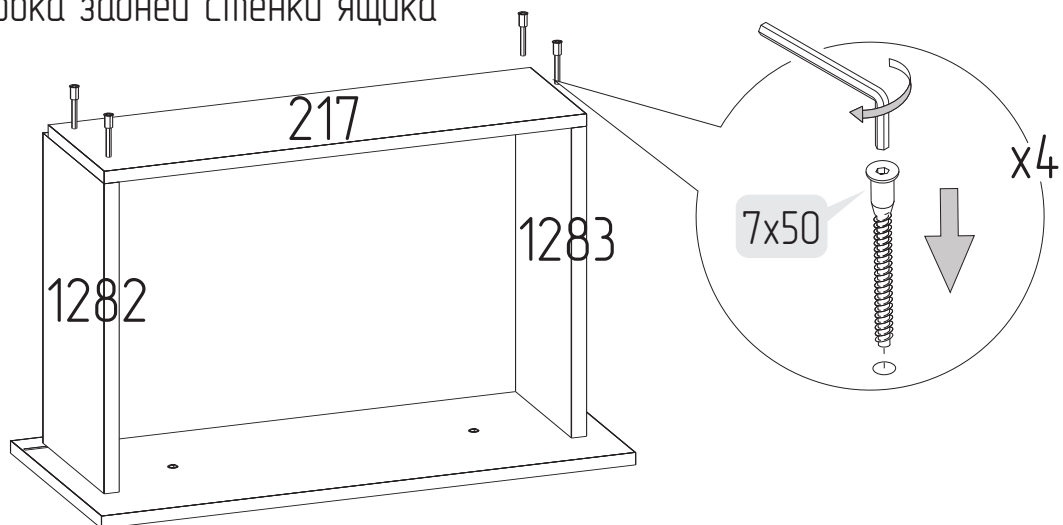

14 Крепление дна ящика

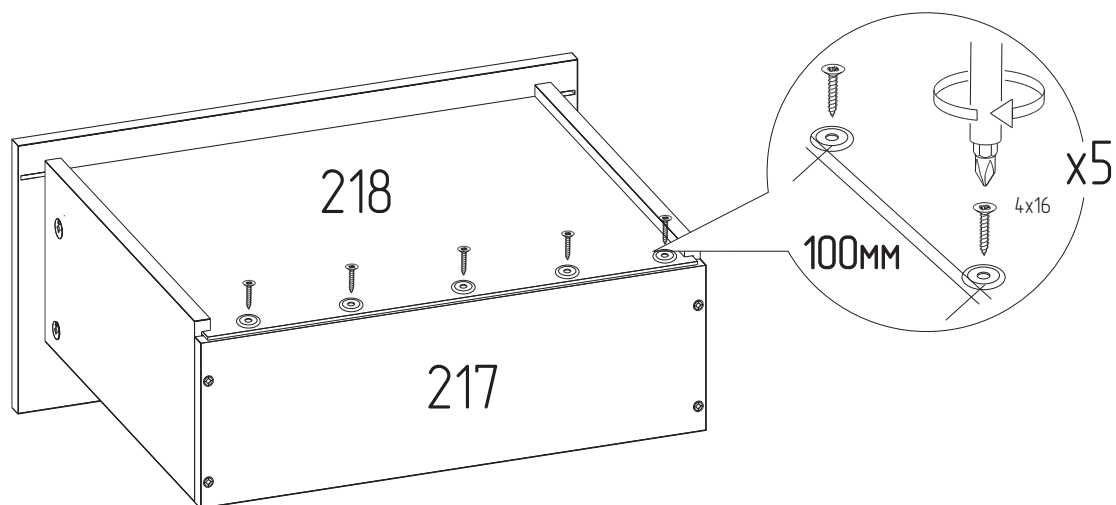

15 Установить ручки.

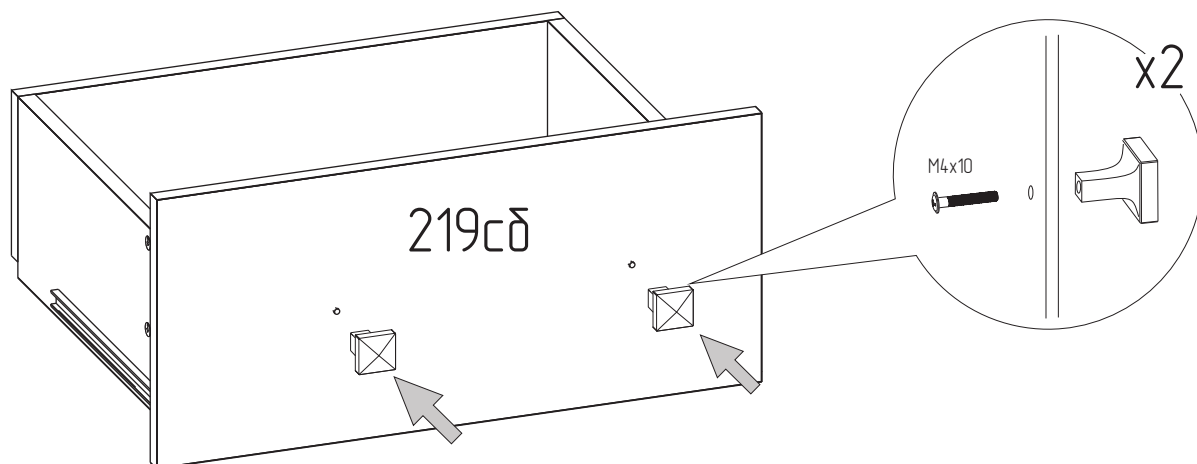

16

Установка петли

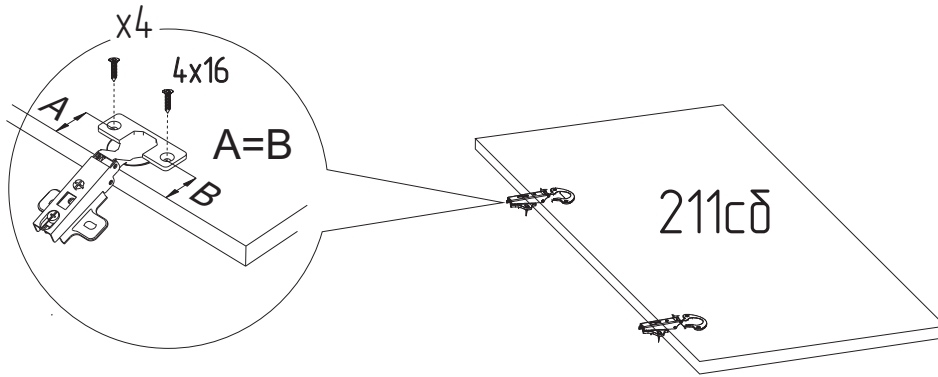

17

Установка двери
Установка полкодержателей.
Установить ящик.
Установить ручку.

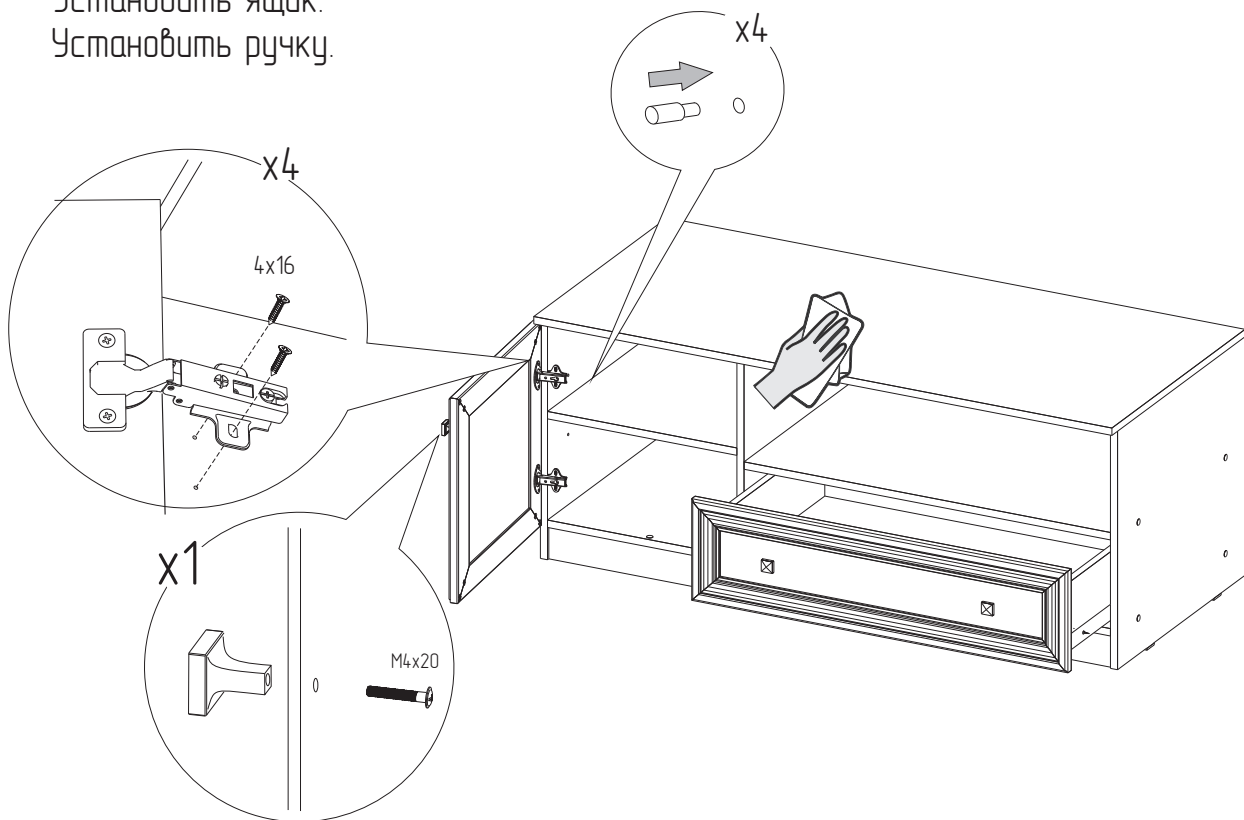

ПРАВИЛА

по регулировке петли четырехшарнирной, используемой при установке дверей.

Если при монтаже дверей допущена неточность в их положении (большие зазоры между боковой стенкой и дверью, перекос дверей и т.п.), то необходимо произвести регулировку петель. Регулирование осуществляется с помощью винтов поз. ①, ②, ③.

ПОРЯДОК РЕГУЛИРОВАНИЯ

1. Ослабить винт поз. ②. Это даст возможность перемещения двери по стрелке Б.
2. Установочным винтом поз. ① дверь перемещается по стрелке А.
3. После установки двери в нижнем положении винт поз. ② затягивается до отказа.
4. Ослабить винт поз. ③. Это даст возможность перемещения двери по стрелке С.

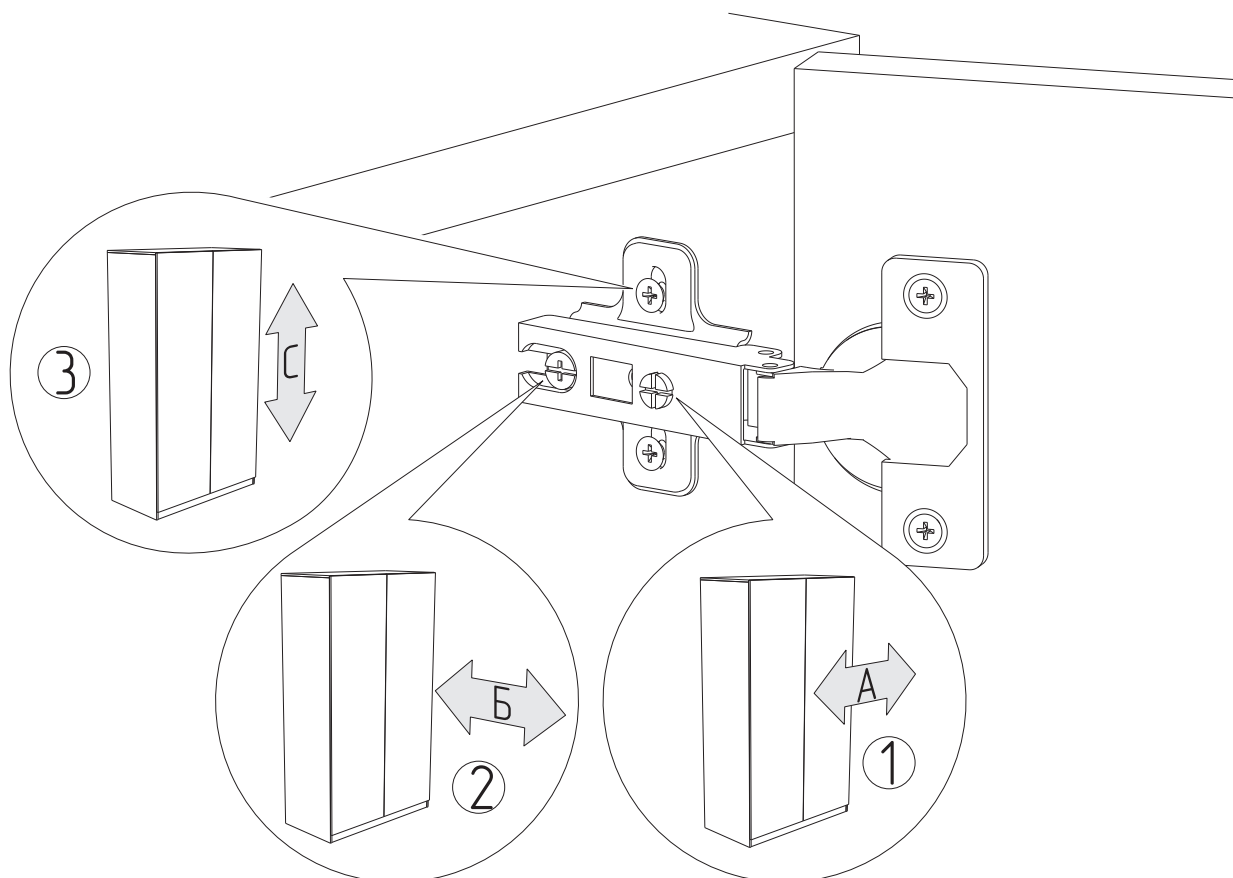

ПРАВИЛА ЭКСПЛУАТАЦИИ И УХОДА ЗА МЕБЕЛЬЮ

1. Мебель, перевозимая при температуре ниже 0°С, охлаждается и при установке в помещении запотеваает, поэтому ее следует немедленно протереть чистой, сухой, мягкой тканью.
2. Мебель предназначена для эксплуатации в помещениях с температурой воздуха +10+28 0°С и относительно влажностью 50–70%.
Не рекомендуется ставить мебель близко к источникам тепла, а также к сырым и холодным стенам.
Ее следует беречь от прямого попадания солнечных лучей.
3. На поверхности деталей не следует ставить горячие и влажные предметы. Нежелательно попадание кислот, щелочей и растворителей (спирт, бензин, ацетон).
4. Поверхности следует оберегать от механических повреждений, ударов и царапин, поскольку восстановить поверхность невозможно.
5. Поверхности мебели следует чистить специальным составом, который можно приобрести в магазине.
6. Для предотвращения повреждения полового покрытия при перемещении мебели следует использовать подстилочный материал (картон, плотная ткань и т.п.)
7. Стекла рекомендуется чистить любыми средствами, предназначенными для этих целей.
8. Допускается статическая вертикальная нагрузка на полки не более 40кг., 20кг. равномерно распределенная статическая вертикальная нагрузка на ящик–20кг.

ПОРЯДОК ПРЕДЪЯВЛЕНИЯ ПРЕТЕНЗИЙ НА КАЧЕСТВО МЕБЕЛИ

Претензии по некомплектности и производственным дефектам в течение гарантийного срока должны направляться покупателем непосредственно в магазин, где приобретена мебель, с желательным приложением товарного чека и упаковочных ярлыков.

По дефектам, появившимся из-за не соблюдения покупателем правил эксплуатации и ухода за мебелью, претензии не принимаются.

К СВЕДЕНИЮ ПОКУПАТЕЛЯ

Предприятие оставляет за собой право вносить изменения в конструктивные элементы мебели на основе внедрения передовой технологии, улучшающие качество выпускаемой продукции.

При обнаружении производственных дефектов ссылайтесь на номер набора мебели, номер ОТК, желательно приложить гарантийный талон и упаковочные ярлыки.

ГАРАНТИЙНЫЙ ТАЛОН

Заполняется магазином, где приобретено изделие

(Наименование изделия)

Дата выпуска _____

Дата продажи _____

Владелец изделия _____

(Фамилия, Имя, Отчество)

Адрес _____

Установлен дефект _____

Исправил мастер _____

(подпись)

ГАРАНТИЯ

24 месяца со дня приобретения по предъявлению гарантийного талона по обнаруженным дефектам. За механические повреждения, потертости, сколы, фабрика ответственности не несет.

Наш адрес: РОССИЯ, 427628, Удмуртская республика, г. Глазов, ул. Сибирская, 42.

Контактный телефон: 8 (341-41) 2-58-38

“бесплатный звонок по России 8-800-100-2600”

(линия отреза)

ПАСПОРТ

1. Дата выпуска

2. Отметка магазина о продаже

3. Штамп магазина

4. “ ” _____ 201__ г.

Пункты 2,3,4 заполняются в магазине при покупке мебели.

Сертификат _____