

*”ЛЕРОМ” - это гарантия высокого качества и экологической безопасности продукции.  
Производство сертифицировано по Международному стандарту ISO 9001.  
Декларация ТПС №: RU D-RU.ПА01.В.30505; RU D-RU.ПА01.В.29628; RU D-RU.ПА01.В.28609.*

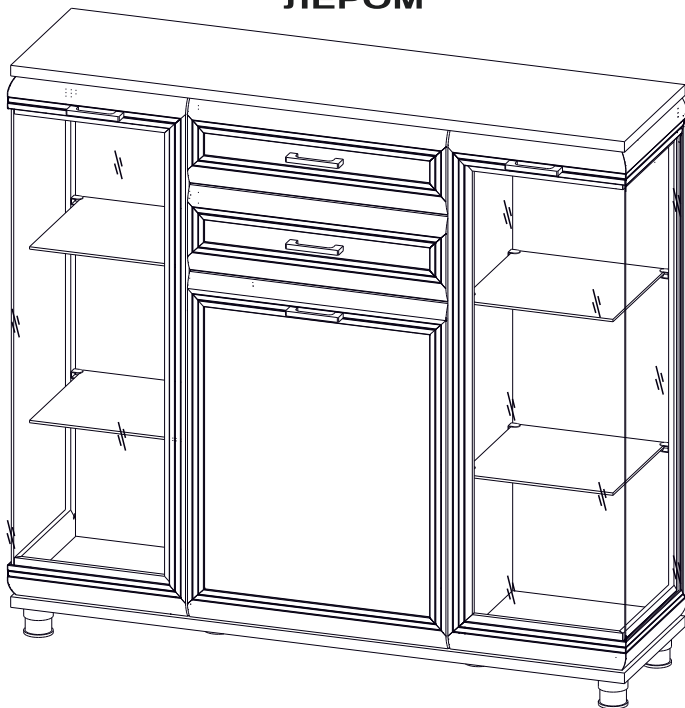

**МЕБЕЛЬНАЯ КОМПАНИЯ  
ЛЕРОМ**



**МАКСИМАЛЬНАЯ ДОПУСТИМАЯ  
РАВНОРАСПРЕДЕЛЕННАЯ  
НАГРУЗКА НА СТЕКЛОПОЛКУ ДО 4 кг.**

**Модульная программа «Грейс»**

**ТБ-5000 Тумба**  
**1184x1260x346**  
**Вес модуля - 82кг.**

**Модульная программа «Мелисса»**

**ТБ-2800 Тумба**  
**1184x1284x352**  
**Вес модуля - 88кг.**

## **Уважаемые покупатели!**

Перед началом сборки, необходимо ознакомиться с инструкцией и убедиться в правильности полученных вами комплектующих деталей (Таблица №1) и комплекта фурнитуры (Таблица №2)

**Сохраняйте этикетки с упаковок до момента окончательной сборки!**

В случае обнаружения дефектов, повреждения упаковки, для обращения к продавцу

Вам понадобится информация размещенная на этикетке:

(№ упаковки, дата изготовления, номер штампа ОТК)

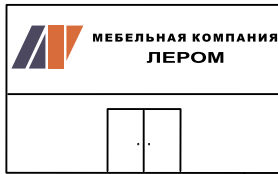

[www.lerom.ru](http://www.lerom.ru)

e-mail: [service@lerom.ru](mailto:service@lerom.ru)

отдел сервиса: (8412) 65-33-06

Режим работы: пн-пт 8.00-17.00 МСК сб-вс выходной

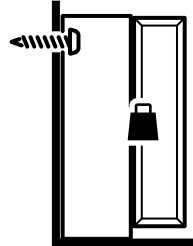
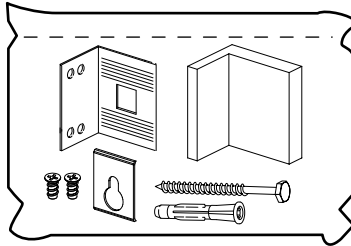

Крепежные средства идущие в комплекте, предназначены только для стен из бетона и полнотелого кирпича!

Используйте крепежные средства, подходящие для материала стен в вашем доме.

Для выбора подходящих крепежных средств обратитесь в специализированный магазин.

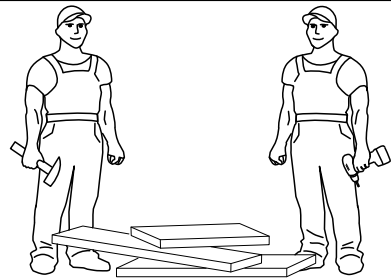
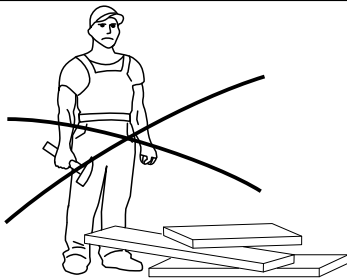

**Сборку следует производить на ровной поверхности застеленной тканью**

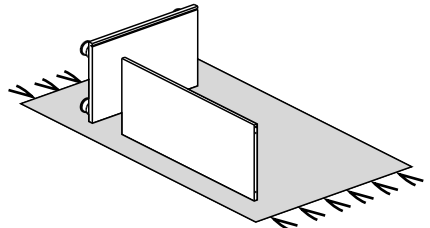
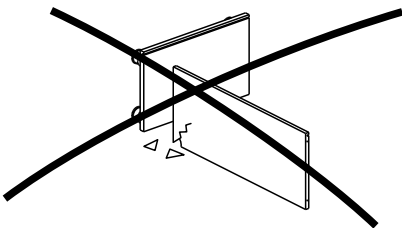









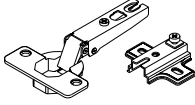
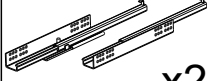

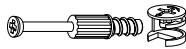

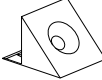







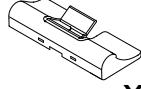

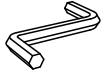
**Таблица №1**

| <b>КОМПЛЕКТОВОЧНАЯ ВЕДОМОСТЬ</b> |          |                       |               |               | <b>кол-во упаковок</b> |                |
|----------------------------------|----------|-----------------------|---------------|---------------|------------------------|----------------|
|                                  | <b>*</b> | <b>наименование</b>   | <b>размер</b> | <b>кол-во</b> | <b>ТБ-2800</b>         | <b>ТБ-5000</b> |
| Упаковка №4016                   | 1        | стенка боковая        | 1080x330      | 1             | 2                      | 2              |
| Упаковка №4022                   | 2        | стенка боковая        | 1080x330      | 2             | 1                      | 1              |
| Упаковка №3242                   | 3        | полка                 | 508x316       | 1             | 1                      | 1              |
| Упаковка №4211                   | 4        | стенка горизонтальная | 328x330       | 2             | -                      | 2              |
|                                  | 5        | вставка               | 328x200       | 1             | -                      |                |
| Упаковка №4206                   | 4        | стенка горизонтальная | 334x330       | 2             | 2                      | -              |
|                                  | 5        | вставка               | 334x200       | 1             |                        | -              |
| Упаковка №4812                   | 6        | крышка                | 1273x346      | 2             | 1                      | -              |
| Упаковка №4830                   |          | крышка                | 1261x346      | 2             | -                      | 1              |
| Упаковка №4513                   | 7        | створка               | 716x536       | 1             | 1                      | -              |
| Упаковка №5513                   |          | створка               | 716x536       | 1             | -                      | 1              |
| Упаковка №5527                   | 8        | накладка              | 536x176       | 1             | -                      | 2              |
| Упаковка №4526                   |          | накладка              | 536x176       | 2             | 1                      | -              |
| Упаковка №5918                   | 9        | створка бок (стекло)  | 1076x345      | 1             | -                      | 2              |
| Упаковка №4918                   |          | створка бок (стекло)  | 1076x352      | 1             | 2                      | -              |
| Упаковка №5919                   | 10       | створка стекло        | 1076x358      | 1             | -                      | 2              |
| Упаковка №4919                   |          | створка стекло        | 1076x369      | 1             | 2                      | -              |
| Упаковка №3613                   | 11       | задняя стенка         | 1096x524      | 1             | 1                      | 1              |
| Упаковка №4634                   | 12       | задняя стенка         | 1064x344      | 1             | -                      | 2              |
| Упаковка №4615                   |          | задняя стенка         | 1064x350      | 1             | 2                      | -              |
| Упаковка №3937                   | 13       | полка (стекло)        | 322x300       | 2             | -                      | 2              |
| Упаковка №3933                   |          | полка (стекло)        | 328x300       | 2             | 2                      | -              |
| Упаковка №3402                   | 14       | стенка ящика          | 307x122       | 4             | 1                      | 1              |
|                                  | 15       | стенка ящика          | 474x122       | 2             |                        |                |
|                                  | 16       | дно ящика ОДВП        | 478x292       | 2             |                        |                |
|                                  |          | фурнитура             |               | 1             | 1                      | 1              |

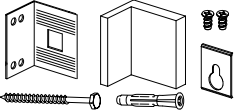
**\* - Номер позиции соответствует детали на схемах сборки**

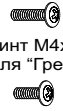
**Таблица №2**

|  |   |   |  |  |
|--|---|---|--|--|
| <p>Петля накладная</p>  <p style="text-align: right;"><b>x6</b></p>                      | <p>Направляющая</p>  <p style="text-align: right;"><b>x2</b></p>               | <p>Шуруп 4x16</p>  <p style="text-align: right;"><b>x68</b></p>  | <p><b>H=13</b> Стяжка эксцентриковая (дюбель+эксцентрик)</p>  <p style="text-align: right;"><b>x24</b></p> |  |
| <p>Ручка</p>  <p style="text-align: right;"><b>x5</b></p>                                | <p>Фиксатор</p>  <p style="text-align: right;"><b>x32</b></p>                  | <p>Заглушка самокл. D=35мм</p>  <p style="text-align: right;"><b>x4</b></p>  | <p>Евровинт 6,2x10,5</p>  <p style="text-align: right;"><b>x20</b></p>                                      | <p>Стяжка эксцентриковая (дюбель+эксцентрик) <b>Укороченный</b></p>  <p style="text-align: right;"><b>x8</b></p> |
| <p>Заглушка для техн. отв. D=5мм</p>  <p style="text-align: right;"><b>x6</b></p>       | <p>Полкодержатель для стекла</p>  <p style="text-align: right;"><b>x12</b></p> | <p>Винт конфирмат 7x28</p>  <p style="text-align: right;"><b>x8</b></p>  | <p>Полкодержатель с фиксатором</p>  <p style="text-align: right;"><b>x4</b></p>                             | <p>Демпфер для петли</p>  <p style="text-align: right;"><b>x3</b></p>  |
| <p>Заглушка для стяжки эксцентриковой</p>  <p style="text-align: right;"><b>x8</b></p>   | <p>Ключ для евровинта</p>  <p style="text-align: right;"><b>x1</b></p>         | <p>Опора "Мелисса" "Грейс"</p>  <p style="text-align: right;"><b>x6</b></p>  | <p>Шкант 8x30</p>  <p style="text-align: right;"><b>x16</b></p>   | <p>Евровинт 6,3x13</p>  <p style="text-align: right;"><b>x12</b></p>  |
| <p>Уголок крепления к стене (комплект)</p>  <p style="text-align: right;"><b>x1</b></p> | <p>Евровинт 7x50</p>  <p style="text-align: right;"><b>x4</b></p>              | <p>Винт M4x25 (для "Мелисса")<br/>Винт M4x20 (для "Грейс")</p>  <p style="text-align: right;"><b>x6</b><br/><b>x10</b></p> | <p>Винт M4x10 (для "Мелисса")</p>  <p style="text-align: right;"><b>x4</b></p>                             |  |

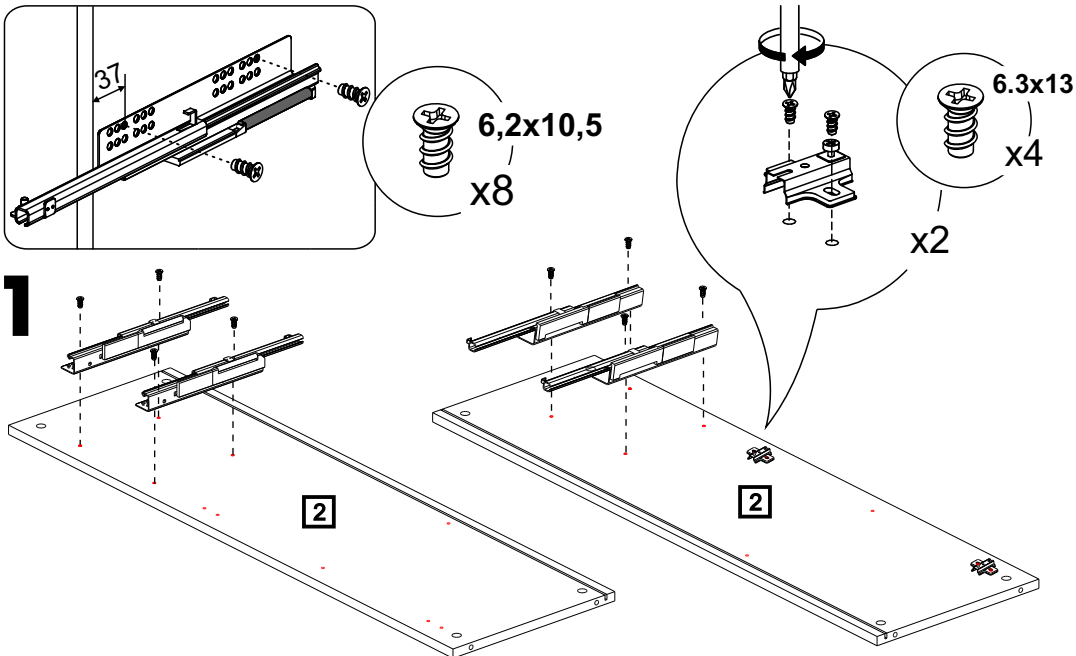

# 2

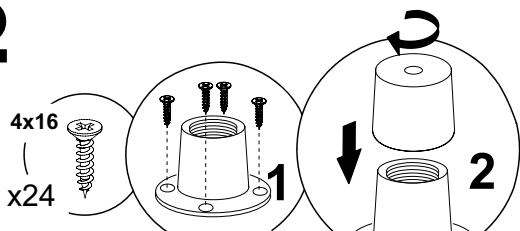

**⚠ Опоры "Грейс"**

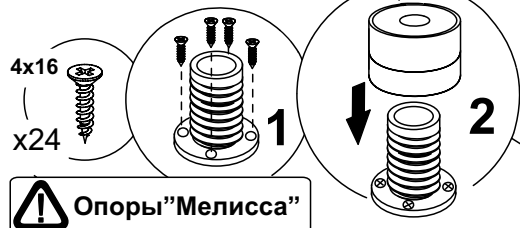

**⚠ Опоры "Мелисса"**

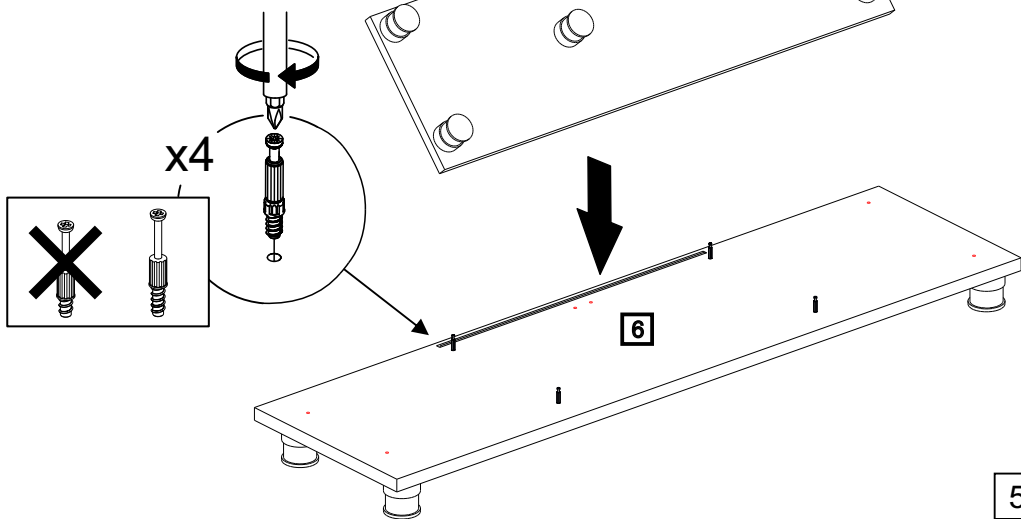
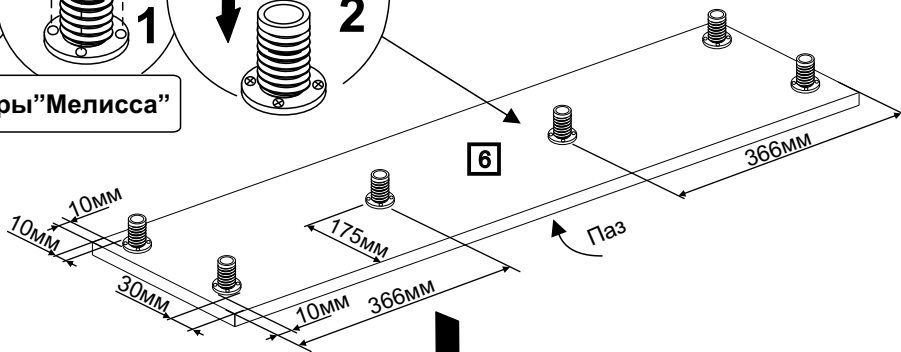

5

# 3

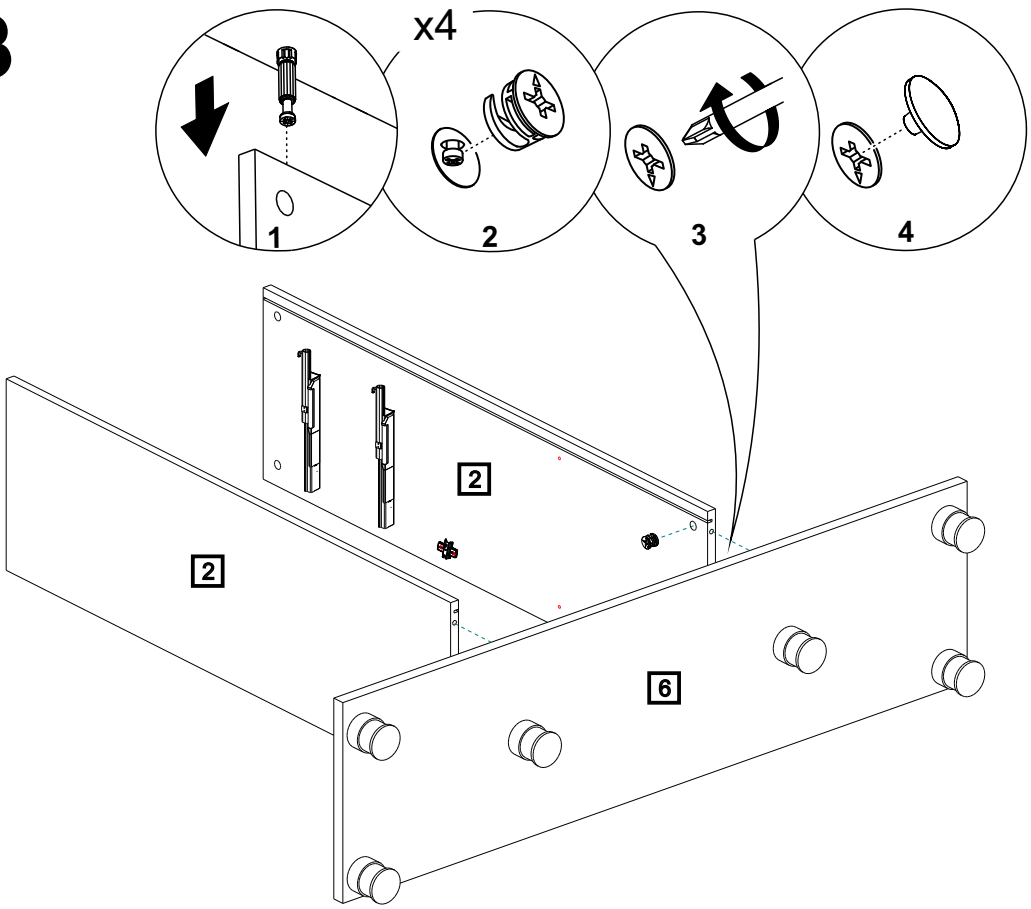

# 4

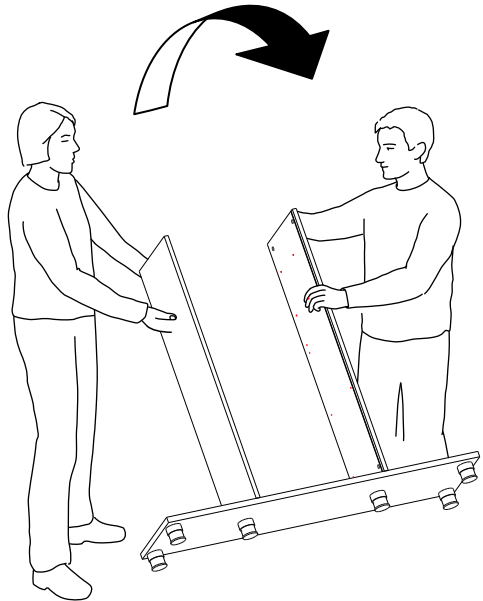

6

# 5

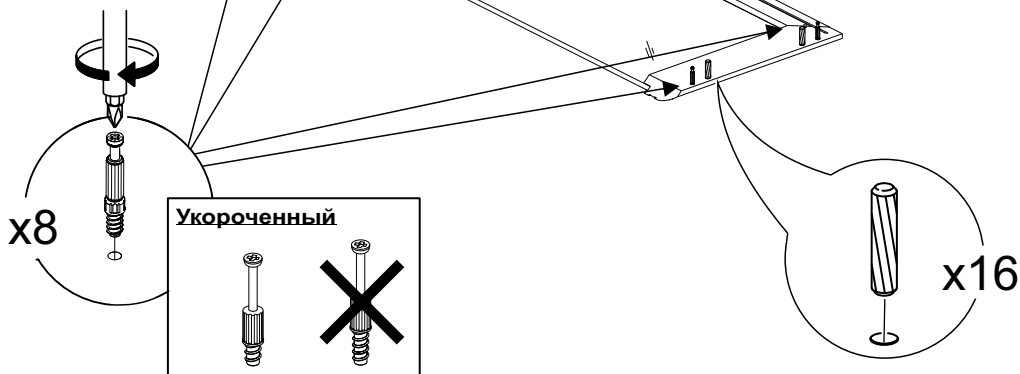
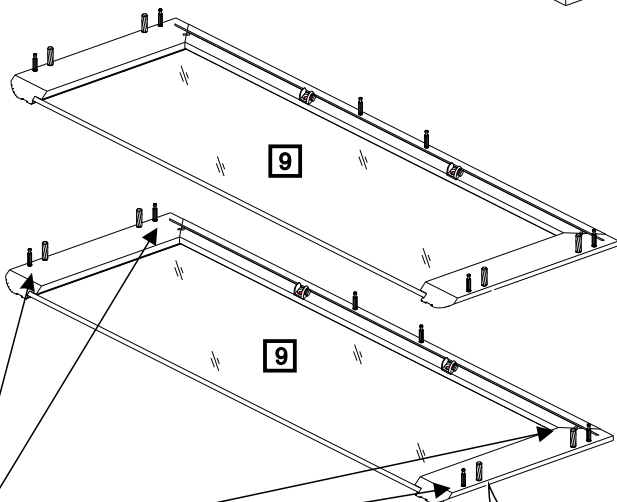
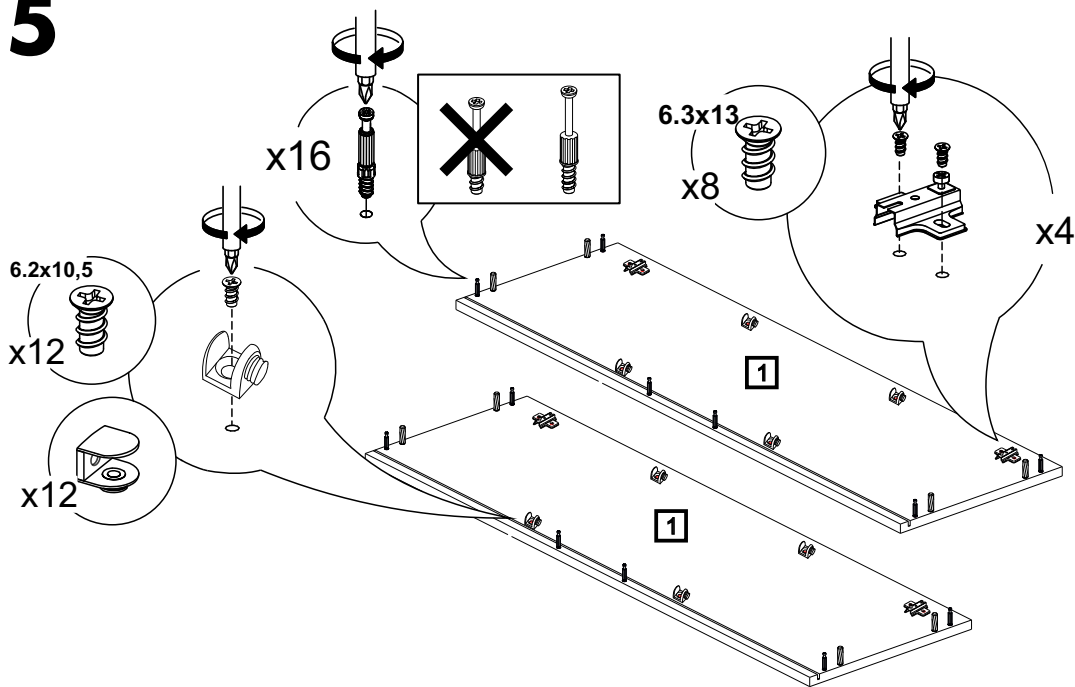

# 6

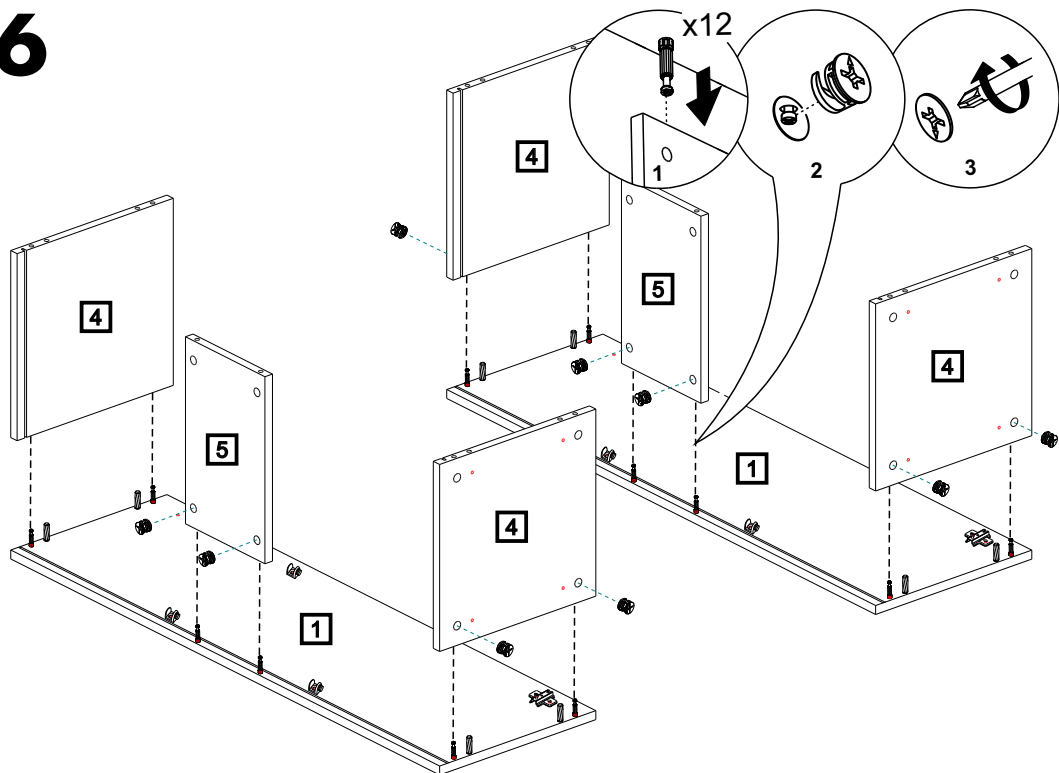

# 7

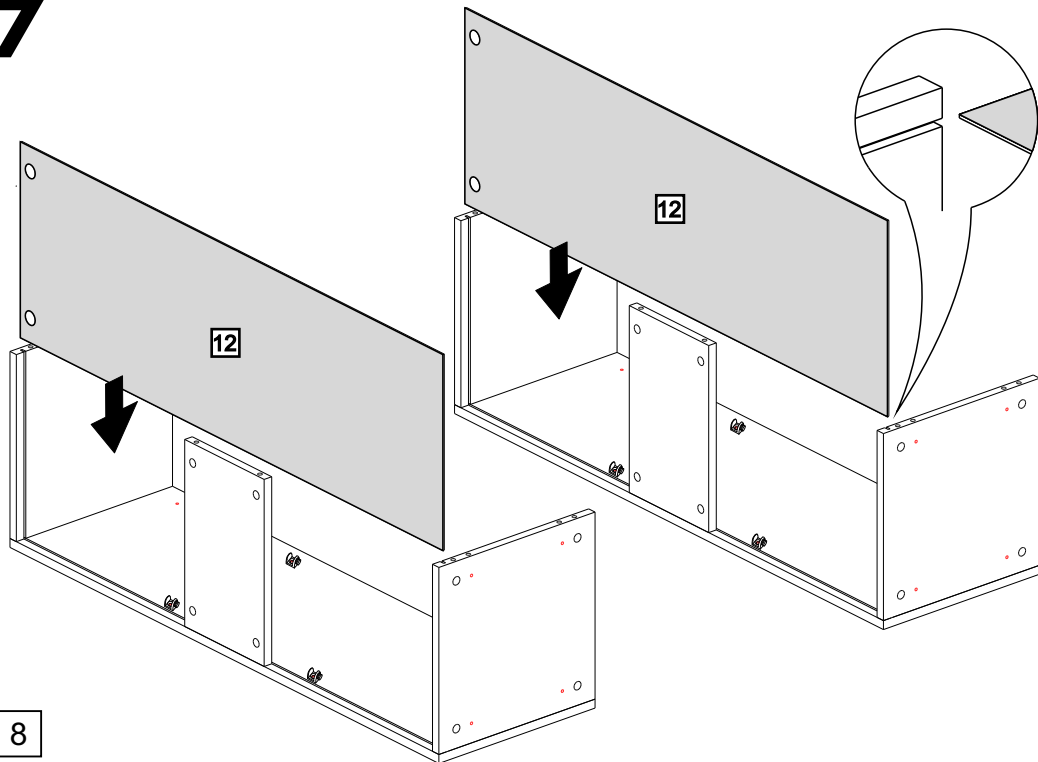

# 8



8

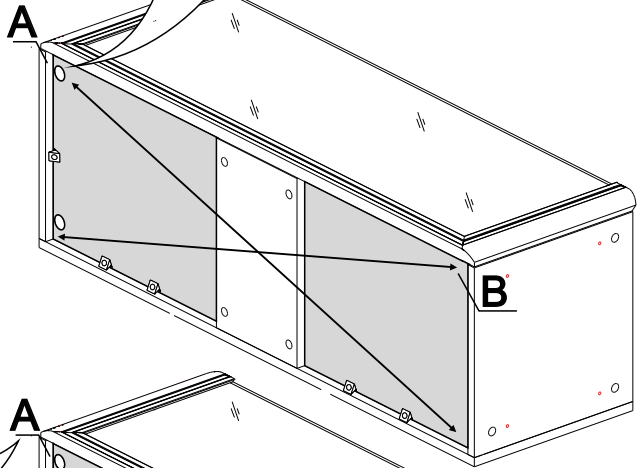
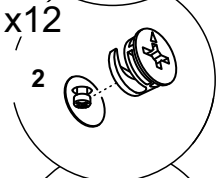
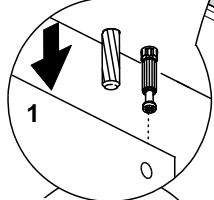
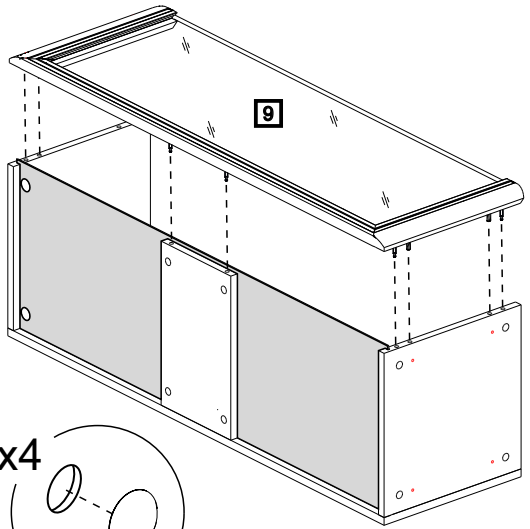
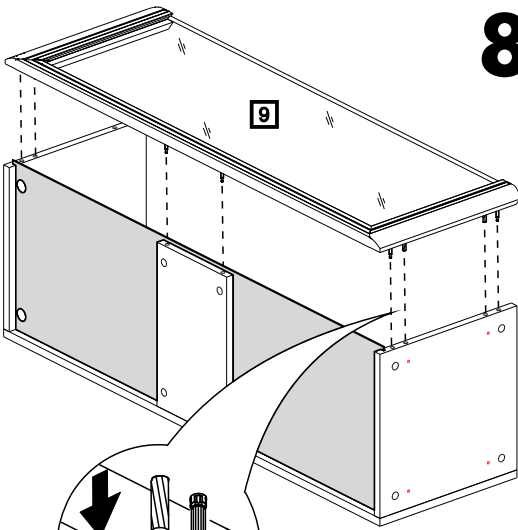

9

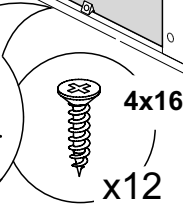
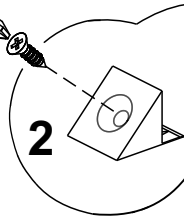
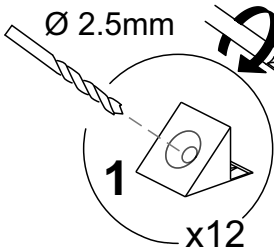
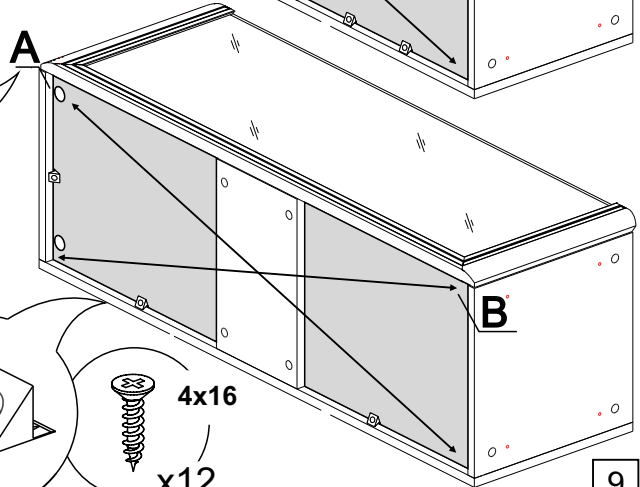
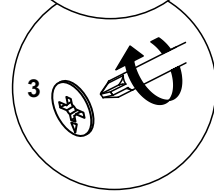

9

# 10

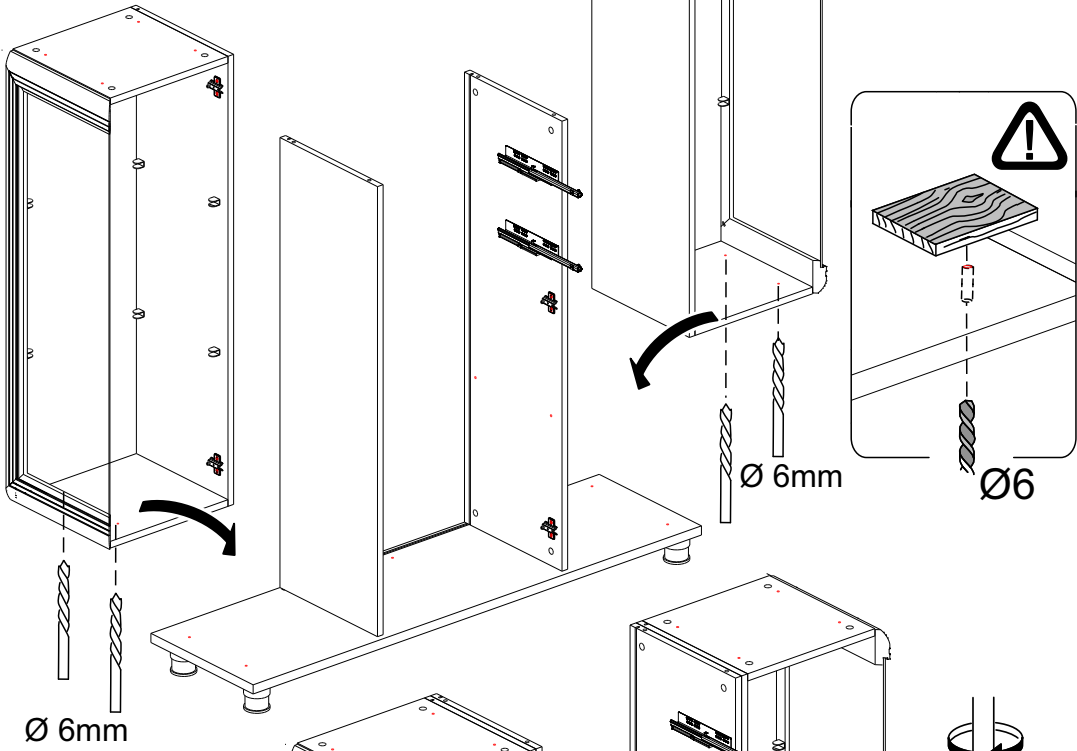

# 11

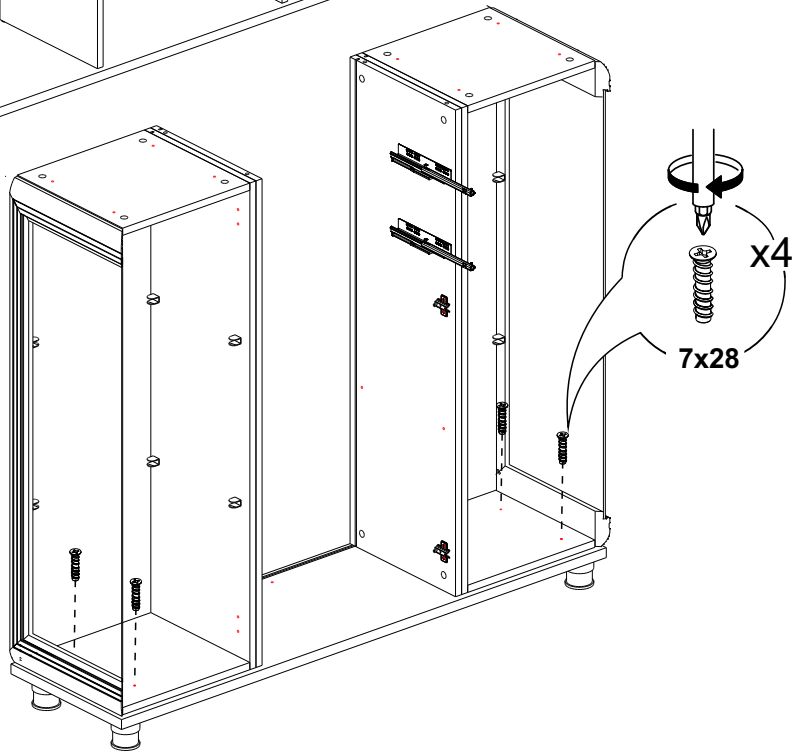

10

# 12

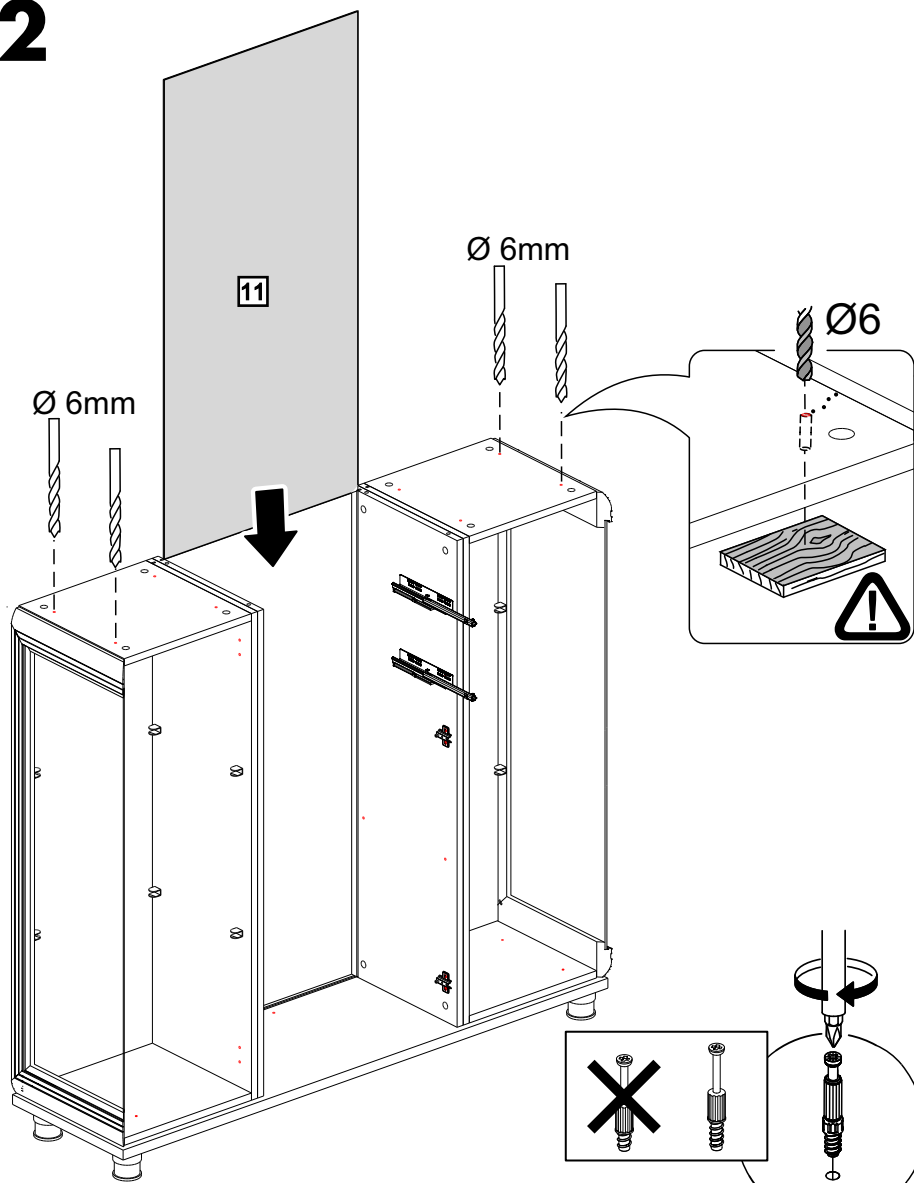

# 13

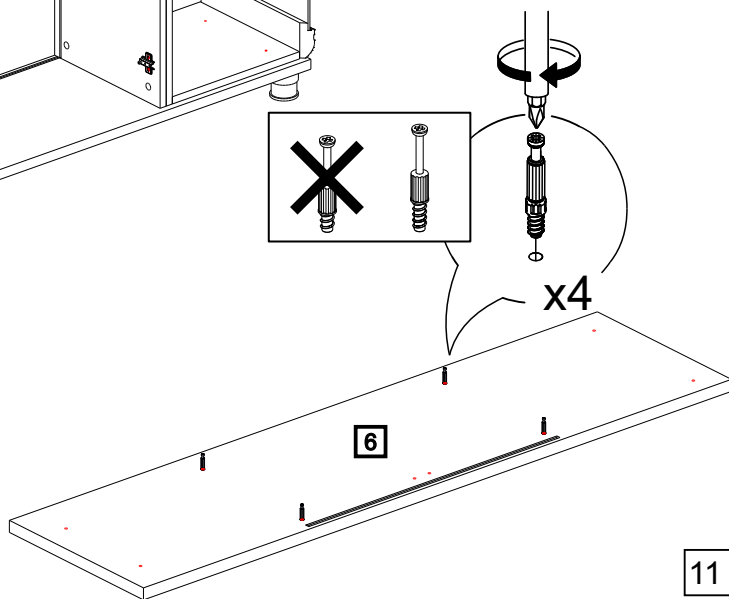

11

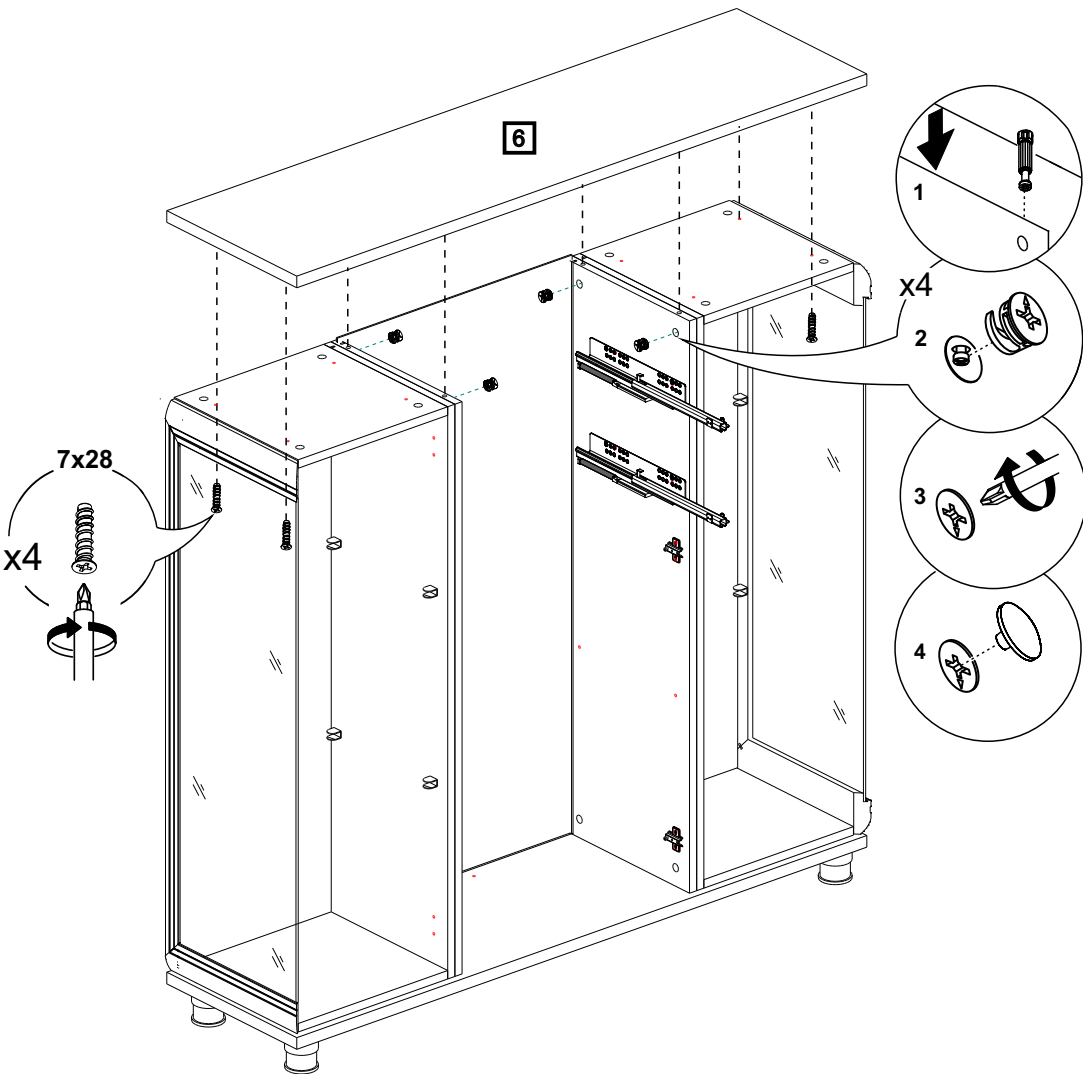

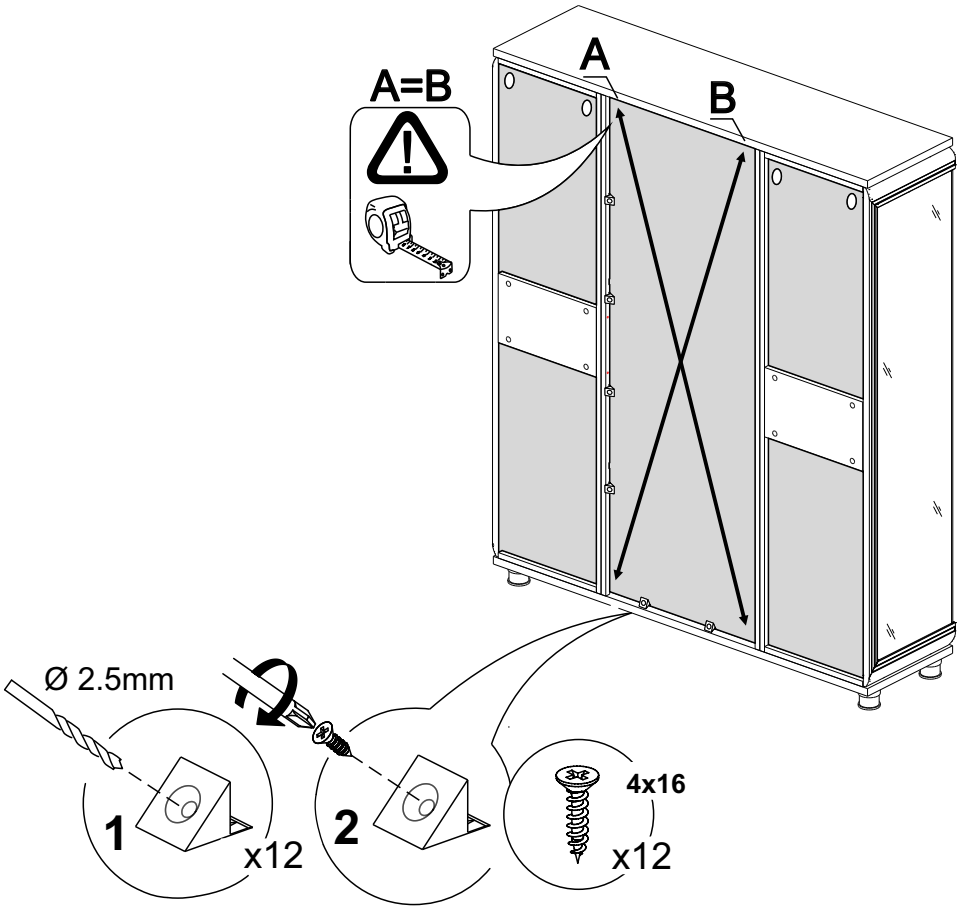

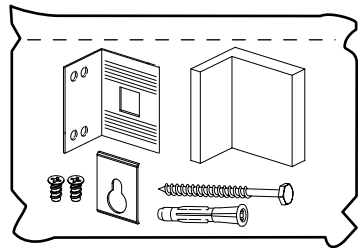
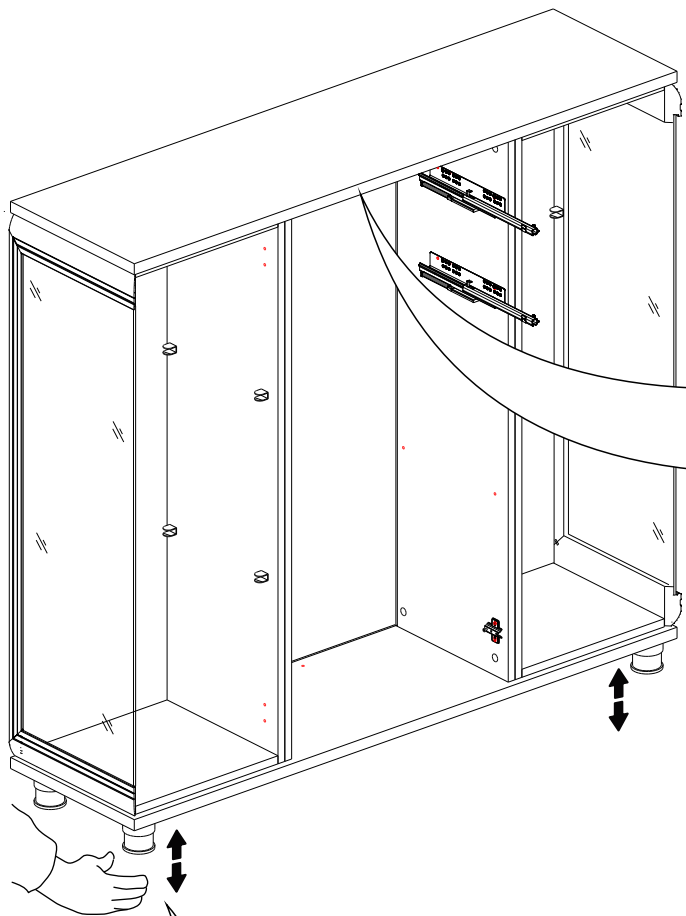

**17**

**16**

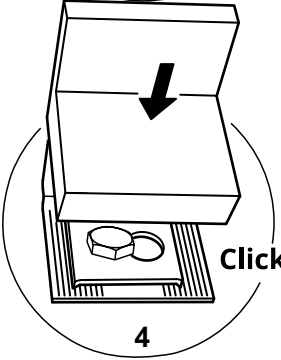
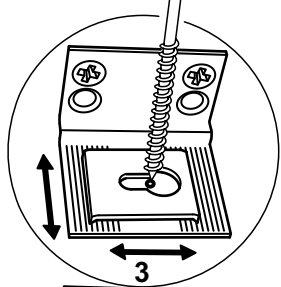
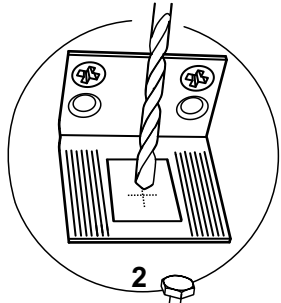
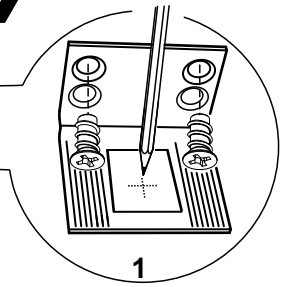
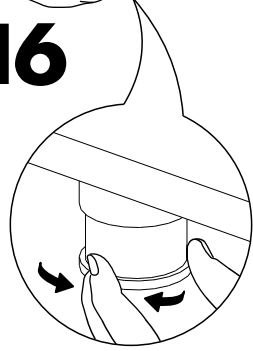

**Click!**

# 18

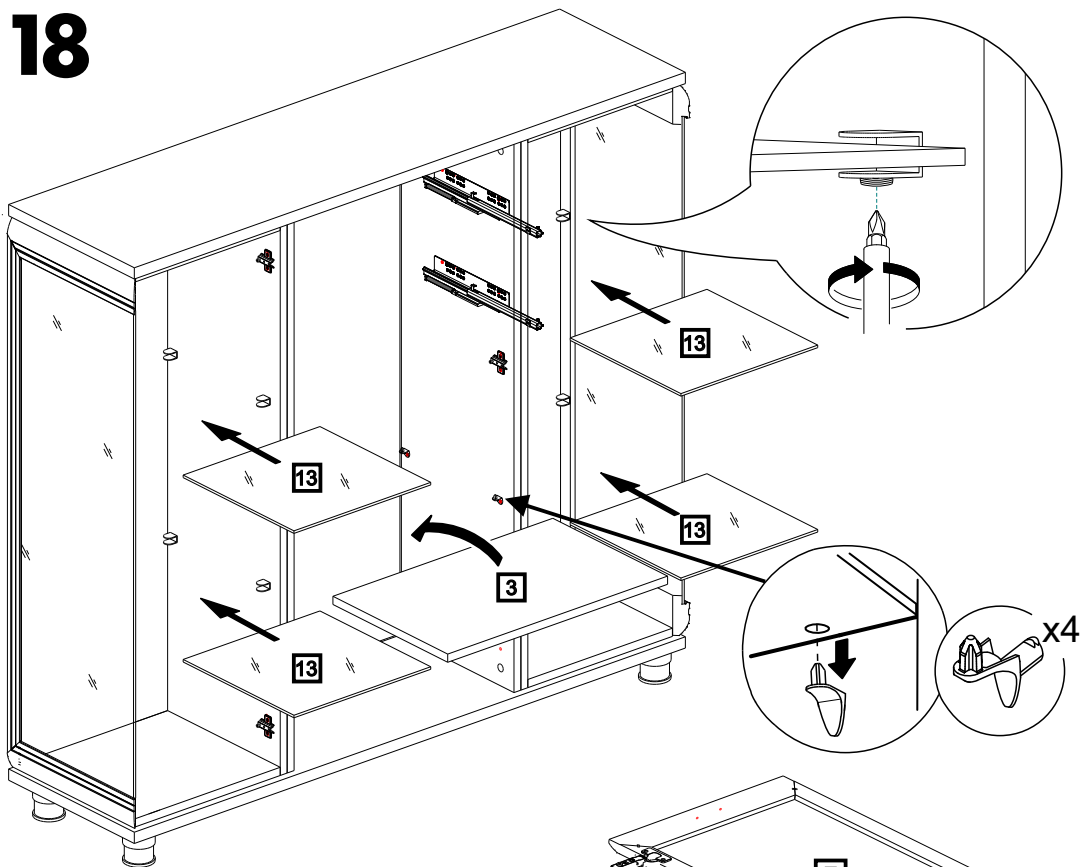

# 19

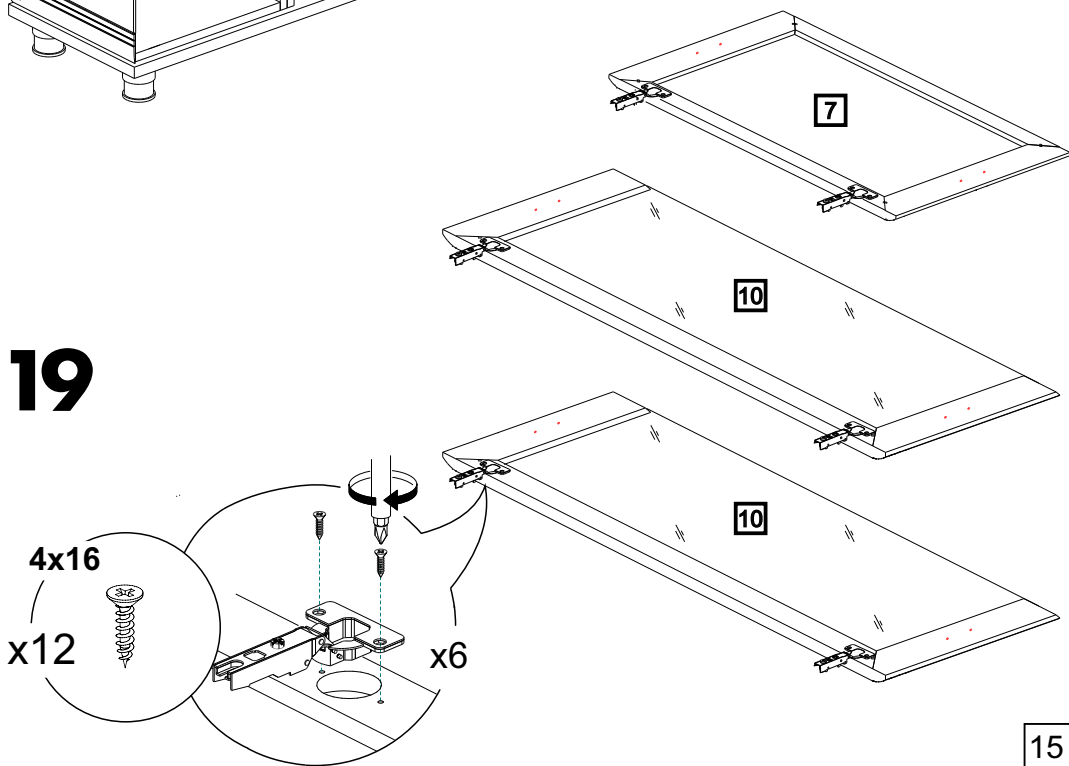

# 20

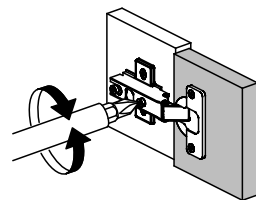
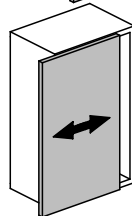
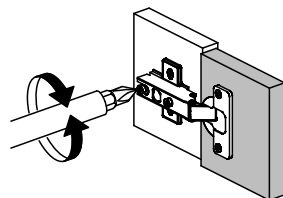
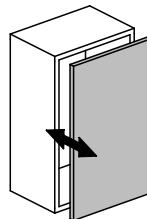
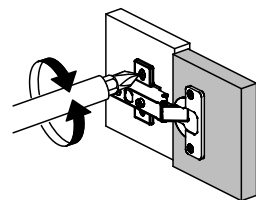
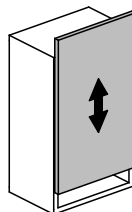
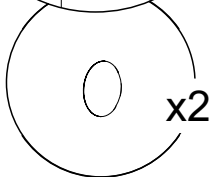
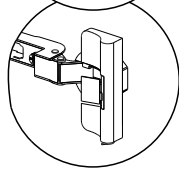
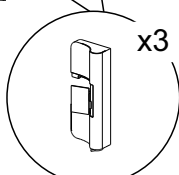
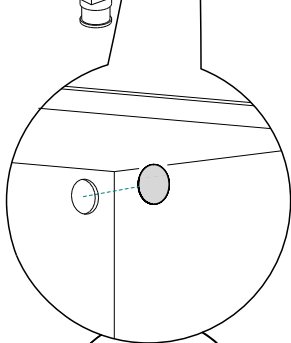
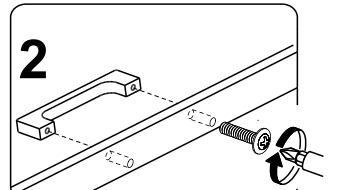
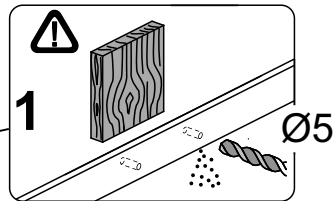
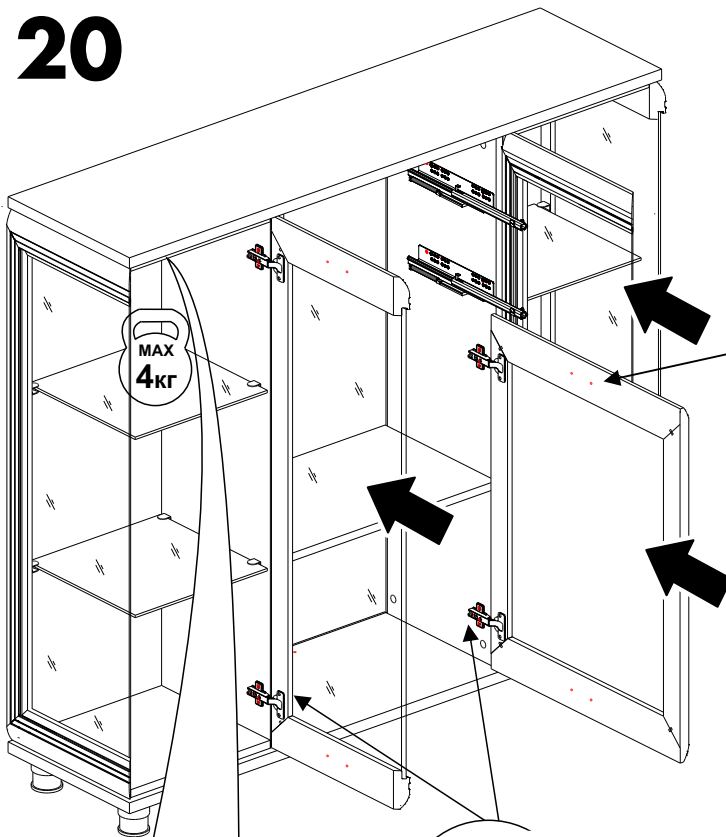



# 21

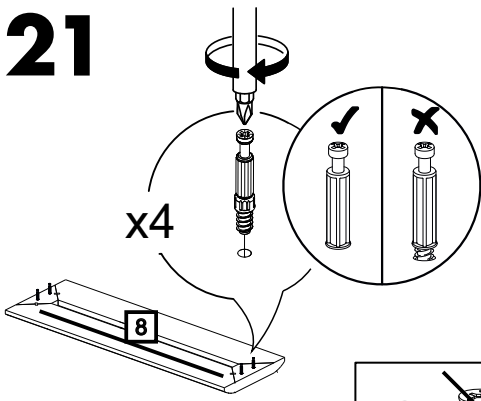

# 24

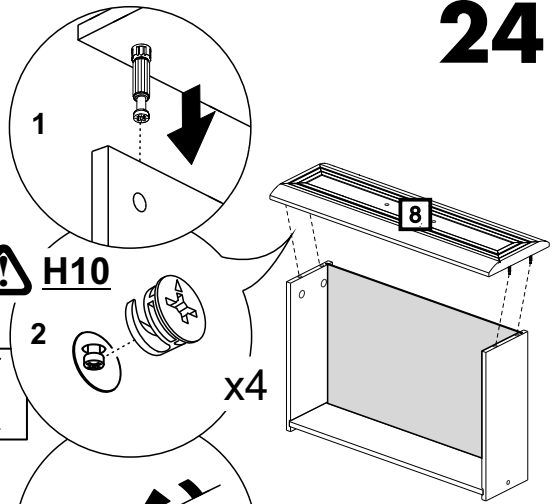

# 22

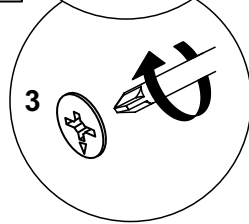
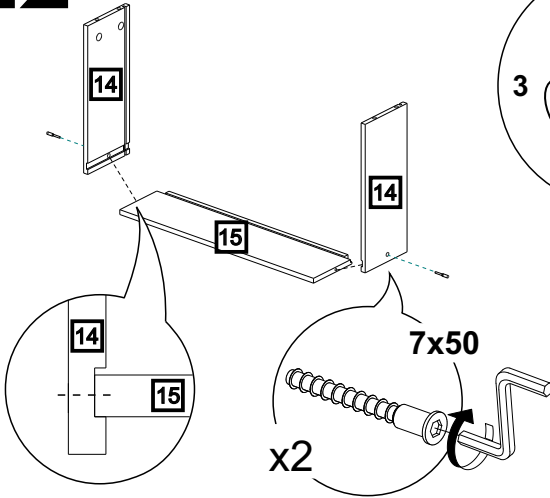

# 25

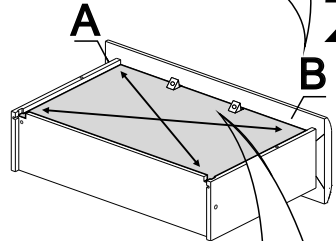

# 23

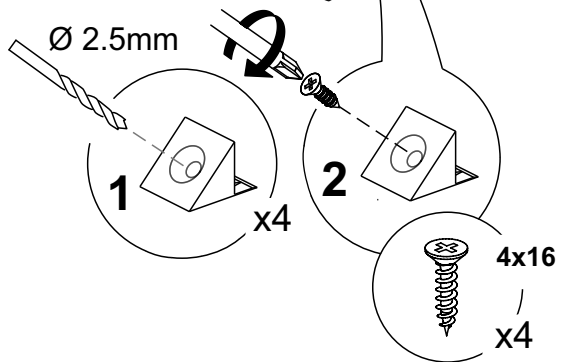
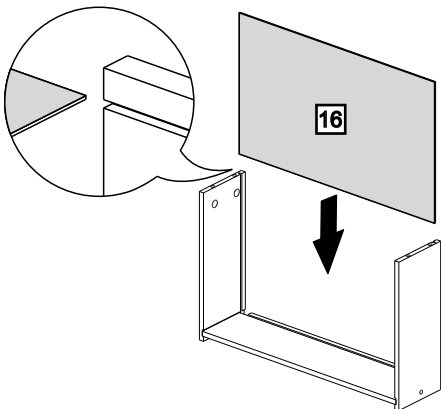

17

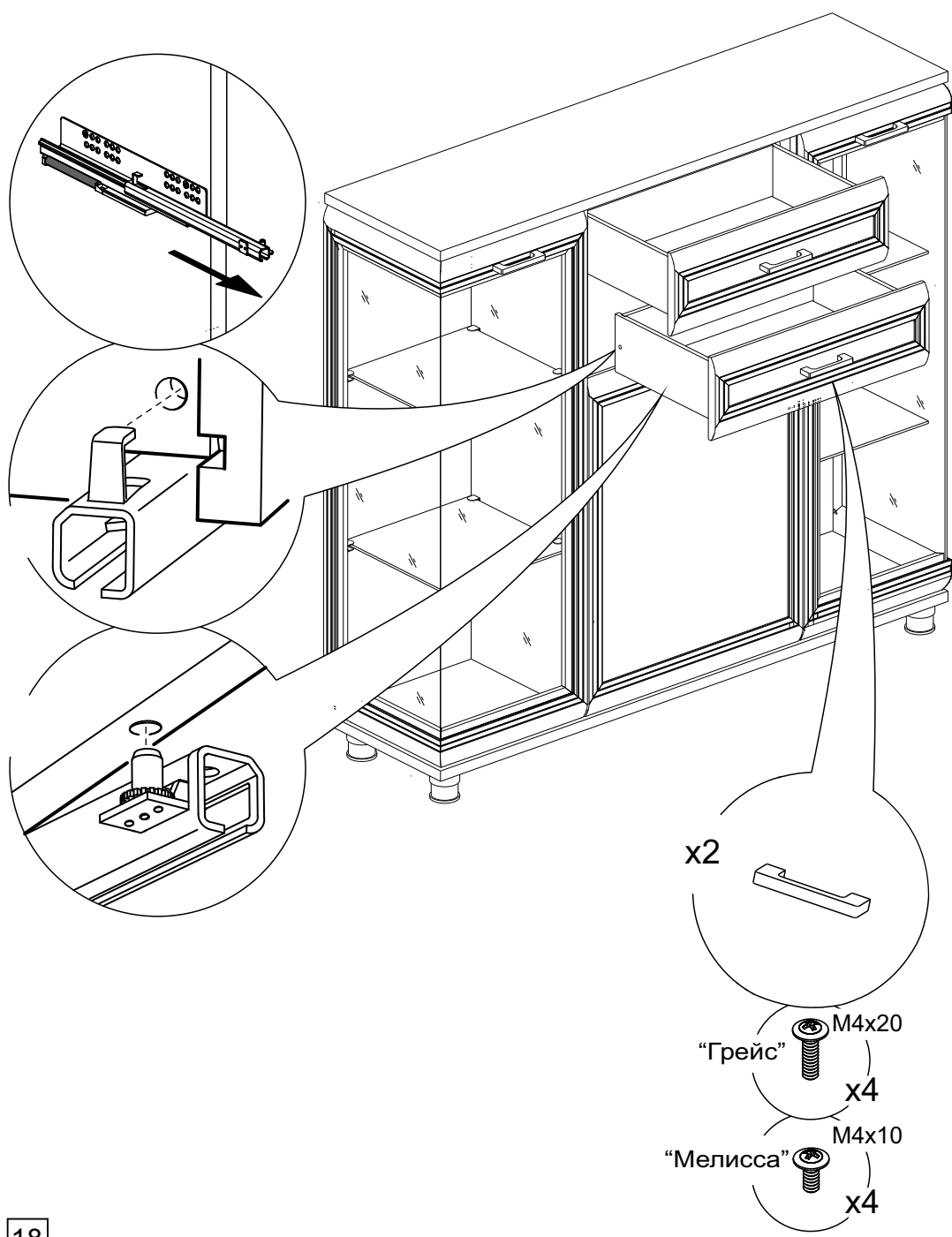

x2

“Грейс” M4x20  
x4

“Мелисса” M4x10  
x4

## ГАРАНТИЙНЫЕ ОБЯЗАТЕЛЬСТВА.

1. Изготовитель гарантирует соответствие мебели требованиям ГОСТ 16371-2014и 19917-2014 при соблюдении условий транспортировки, хранения, сборки, эксплуатации.
2. Гарантийный срок эксплуатации мебели: Для общественных помещений -18 мес., бытовой - 24 мес. Гарантийный срок при розничной продаже через торговую сеть исчисляется со дня продажи мебели, при вне розничном распределении - со дня получения ее потребителем.
3. Согласно постановлению правительства Российской Федерации от 16 июня 1997 г. № 720 мебель относится к товарам длительного пользования. В связи с этим по истечении срока службы (10 лет) потребитель должен обратиться в специализированную организацию по ремонту мебели с целью оценки дальнейшей пригодности мебели к безопасной эксплуатации и определение возможного дальнейшего срока службы.
4. Предприятие оставляет за собой право на замену фурнитуры и метизов, не влияющих на изменение конструкции и качества изделия.
5. В мебельном наборе могут быть конструктивные изменения, не указанные в данной инструкции и не ухудшающие качество изделия, так как МЕБЕЛЬНАЯ КОМПАНИЯ "ЛЕРОМ" постоянно работает над улучшением производимой продукции.
6. При обнаружении брака или некомплектности обращаться к продавцу, указав № упаковки, № штампа ОТК, дату изготовления и фото дефекта.

**ВНИМАНИЕ!** Производственными дефектами изделия не являются:

особенности, обусловленные фактурой материала или стилем изделия, такие как незначительные цветовые отличия или отличия текстуры элементов изделия;

незначительное цветовое отличие элементов изделия от образцов, представленных в каталогах и иных печатных изданиях, которое обуславливается особенностями полиграфии;

незначительное цветовое отличие элементов изделия от образцов, выставленных в торговых точках, поскольку цвет поверхностей в процессе хранения и эксплуатации может меняться;

по указанной выше причине не является дефектом несопадение по цвету с приобретенной ранее мебелью элементов на замену или элементов по дополнительным заказам;

обычное истирание покрытия в местах частого прикосновения;

ослабление соединений, снижение подвижности петель и замков, осложнения хода дверей и ящиков в процессе постоянного использования, вызванные отсутствием ухода за изделием.

## ПРАВИЛА УХОДА И ЭКСПЛУАТАЦИИ.

1. Для сохранения эксплуатационных и эстетических качеств мебели в течении длительного срока необходимо соблюдать условия её хранения, правил эксплуатации и ухода.
2. Мебель рекомендуется эксплуатировать в проветриваемом, сухом помещении с температурой воздуха не ниже +10 С, не выше +40 С, и относительной влажностью воздуха 65+15 %.
3. При эксплуатации изделий, имеющих стеклянные створки, полки и зеркала необходимо помнить, что эксплуатация стеклоизделий и зеркал с трещиной сопряжено с риском получения травмы. При появлении трещин надо немедленно заменить стеклоизделие.
4. Во избежание опрокидывания шкафа (тумбы) запрещается в пустом (незаполненном вещами) изделии открывать все двери или выдвигать все ящики одновременно.
5. Пользование кроватью с ортопедической решеткой недопустимо без матраца. Также нежелательны резкие ударные нагрузки во избежание поломок реек эластичного основания.
6. Запрещается использовать механизм подъема в кровати без установленного матраца.
7. В процессе эксплуатации мебели возможно ослабление крепежной фурнитуры - необходимо периодически подтягивать их.
8. Во избежание потери товарного вида мебель и зеркала рекомендуется защищать от прямых солнечных лучей (может привести к изменению цвета), не должна размещаться вблизи отопительных приборов, сырых и холодных стен.
9. Не допускать попадания воды и технических жидкостей на поверхность мебели, не следует ставить на поверхность горячие предметы без теплоизоляционной прокладки.
10. Беречь поверхность мебели от механических повреждений.
11. Для чистки мебели использовать чистую, сухую и мягкую ткань. При необходимости более тщательной очистки, можно использовать средства по уходу за мебелью, после чего вытереть очищаемые элементы досуха.
12. Лицевую фурнитуру следует чистить мягкой тканью с применением хозяйственного мыла, после чего вытирать насухо. Металлические и стеклянные элементы мебели чистить с использованием средств, предназначенными для чистки материалов этого типа.
13. **Внимание! Нельзя применять для чистки мебели эфир, ацетон, бензин и др. растворители, а так же абразивные материалы жесткие средства!**
14. После окончания эксплуатации мебели, ее необходимо утилизировать, для этого необходимо доставить ее на специализированное предприятие по обработке мусора. Часть материалов, из которых изготовлена мебель, отправятся на вторичную переработку. А остатки будут уничтожены либо измельчены для дальнейшего захоронения в специально отведенных местах — это необходимо для сохранения экологии окружающей среды.

Россия, 442965, Пензенская область,  
г. Заречный, проезд Фабричный, 11,  
ООО "Мебельная компания "Лером"  
e-mail: [Info@lerom.ru](mailto:Info@lerom.ru) <http://www.lerom.ru>  
Тел./Факс: (8412) 65-33-01, 65-33-02, 65-33-03,  
65-33-04, 65-33-05

**По всем вопросам замечаниям и пожеланиям  
обращайтесь в отдел сервиса: (8412) 65-33-06**

