

Схема сборки СП «Капри 2»

Шкаф 2-х дв. (СП.0130.402)

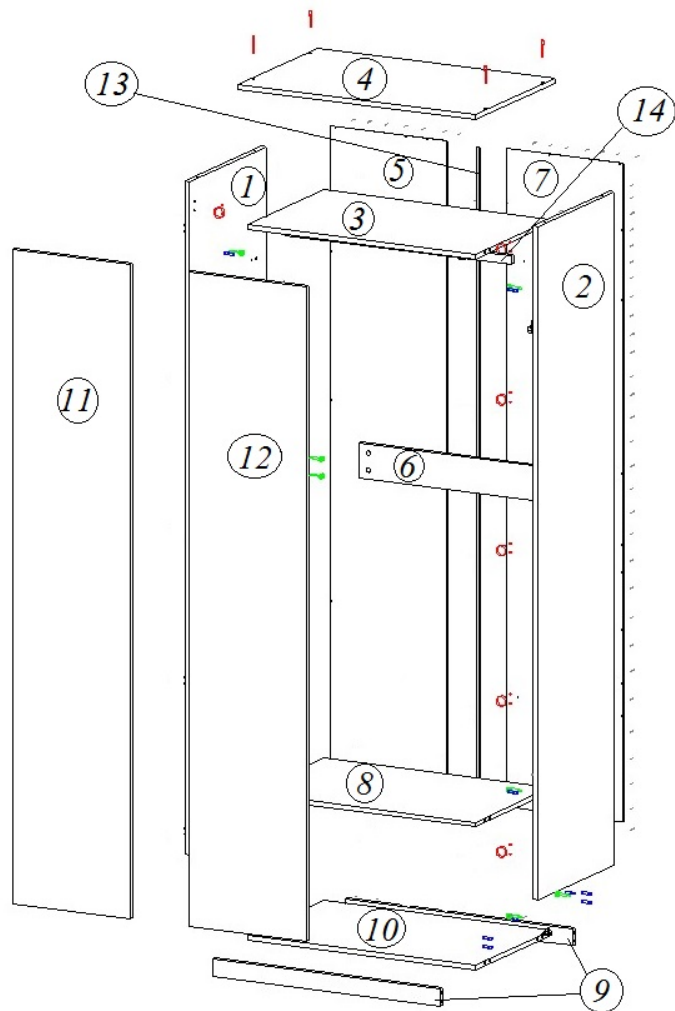

Обращаем Ваше внимание! Оттенки цветов рисунков и материалов (ЛДСП, Пленка ПВХ, отделка и др.), могут отличаться от рисунков каталога, изображений на сайте, а также при комплектации изделий из разных партий.

Правила эксплуатации корпусной мебели

1. Рекомендуемая температура воздуха +10 °С - +25 °С.
2. Рекомендуемая относительная влажность 65 ± 15%.
3. Не допускать прямого воздействия солнечных лучей на мебель.
4. Мебель не размещать вблизи отопительных приборов, сырых и холодных стен.
5. Нельзя использовать для чистки поверхности абразивные материалы.
6. Не допускать попадания на мебель горячих предметов (утюги, посуда с кипятком и пр.)
7. Во избежание опрокидывания, мебель должна быть надежно прикреплена к стене. Для крепления к стене используйте крепёж, подходящий для материала стен Вашего дома.
8. Не разрешайте детям виснуть на дверцах, использовать полки и выдвижные ящики в качестве лестницы. Это может привести к серьезным травмам.
9. Нагрузка на мебель и её части (полки, ящики, сидения и пр.) не должна превышать установленных производителем норм, указанных в инструкции по сборке. Не рекомендуется вставать на мебель, прыгать, подвергать повышенным динамическим нагрузкам. Рекомендуется периодически проверять плотность резьбовых соединений крепления механизмов трансформации и подтягивать их при необходимости.
10. Всегда содержите поверхность мебели сухой. При необходимости, протирайте поверхности мебели сухой мягкой тканью (фланель, сукно, войлок и т. п.).
11. От новой мебели может исходить естественный запах материалов, из которых она изготовлена. Запах может сохраняться в течение 3 - х недель с момента сборки. Для снижения интенсивности запаха рекомендуется протирать мебель тканью, смоченной мягким моющим средством, вытирать чистой сухой тканью и проветривать помещение.

Гарантия:

Предприятие-изготовитель гарантирует покупателю сохранение всех качественных показателей мебели, обусловленных ГОСТ 16371-2014 и ГОСТ 19917-2014, в течение 18 месяцев при соблюдении условий транспортирования, правил сборки, эксплуатации и хранения.

Претензии по качеству и комплектности мебели принимаются в пределах гарантийного срока по месту покупки. Для выполнения предприятием-изготовителем гарантийных обязательств, выявления несоответствий и установления причин их возникновения необходимо сохранить и предоставить:

- 1) части упаковки с наклеенными этикетками, номером партии или ростером (или их фотографии);
- 2) фотографии распечатанных упаковок, где обнаружен заводской брак деталей;
- 3) фотографии узлов, деталей собираемого изделия, если заводской брак обнаружен до сборки и в процессе сборки.

Предприятие оставляет за собой право внесения частичных изменений в конструкцию мебели и комплектующие изделия.

Не являются гарантийным случаем:

Различные повреждения деталей и узлов изделий (бой, сколы, царапины, расслоения, оплавление, набухание ЛДСП и др.), возникшие в результате перевозки самовывозом, самостоятельной сборки, нарушений правил эксплуатации. Замена деталей и узлов изделий, не попадающих под гарантийный случай, производится за дополнительную оплату.

Перечень деталей «Шкаф 2-х дв.»

Наименование	Размер	Количество	№ упаковки
1. Боковая стенка левая	2336 x 550	1	1
2. Боковая стенка правая	2336 x 550	1	1
3. Горизонт	868 x 550	1	2
4. Крышка	904 x 572	1	2
5. Задняя стенка ХДФ	2286 x 446	1	1
6. Перегородка	120 x 868	1	2
7. Задняя стенка ХДФ	2286 x 446	1	1
8. Горизонт	868 x 550	1	2
9. Цоколь	868 x 60	2	2
10. Горизонт	868 x 550	1	2
11. Фасад двери левый	2272 x 446	1	Пакуется отдельно.
12. Фасад двери правый	2272 x 446	1	Пакуется отдельно.
13. Профиль соединительный	2260	1	1
14. Штанга	862	1	2
15. Фурнитура			3

Примечание:

Мебель изготавливается из ЛДСП I сорта. Возможны незначительные дефекты на невидимых поверхностях деталей.

Перед сборкой:

1. Проверить внешний вид и целостность деталей в упаковке.
2. Претензии по их повреждению принимаются только у изделий без следов сборки.
3. Сохраните упаковку и инструкцию до окончания сборки.
4. Прежде чем начинать сборку убедитесь в соответствии выбранного Вами изделия.
5. Проверьте количество деталей и фурнитуры по перечню.
6. Предприятие – оставляет за собой право вносить некоторые конструктивные изменения, не ухудшающие внешний вид и не влияющие на функциональные свойства изделия.
7. Соблюдайте порядок сборки, приводимый в данной инструкции.
8. Сборку рекомендуется производить с помощью специалиста, так как неправильная сборка может привести к опрокидыванию мебели, что может повлечь за собой ущерб или телесные повреждения.
9. Перемещайте мебель и её детали бережно, слегка приподнимая их.
10. Сборка должна производиться на ровной поверхности.

Фурнитура

С. Ключ шестигранный  1 шт.	D. Саморез 3,5 x 16  46 шт.	Е. Эксцентрик  16 шт.	Ф. Гвозди  68 шт.
Г. Заглушка для эксц.  16 шт.	Н. Шуруп 3x16  16 шт.	Н. Шкант  20 шт.	О. Евровинт  4 шт.
М. Заглушка к евровинту  4 шт.	Р. Петля накладная с доводчиком  10 шт.	Р. Штангодержатель  2 шт.	С. Подпятник  8 шт.

Порядок сборки.

1. Закрепить подпятники (**С**) на нижнем торце деталей (**1, 2, 9**) шурупами (**Н**).
2. Вкрутить стержни эксцентриков (**Е**) в отверстия на боковых стенках (**1, 2**).
3. Вставить шайбы эксцентриков (**Е**) в глухие отверстия на горизонтах (**3, 8, 10**) и перегородке (**6**).
4. Вставить шканты (**Н**) в торцевые отверстия деталей (**9, 10, 8, 3**).
5. Закрепить штангодержатели (**Р**) на боковых стенках (**1, 2**) саморезами (**Ф**).
6. Прикрепить боковую стенку (**1, 2**) к горизонтам (**3, 8, 10**) и перегородке (**6**) эксцентриками (**Е**).
7. Закрепить крышку (**4**) на боковых стенках (**1, 2**) евровинтами (**О**).
8. Проверить диагонали и после этого прибить заднюю стенку (**5, 7**) гвоздями (**Ф**) к боковым стенкам (**1, 2**) горизонтам (**3, 8, 10**) и крышке (**4**) соединив профилем (**13**).
9. Закрепить планки петель (**Р**) при помощи саморезов (**Д**) на боковых стенках (**1, 2**).
10. К двери (**11, 12**) прикрепить петли (**Р**) саморезами (**Д**).
11. Навесить на изделие двери (**11, 12**).
12. Небольшие отклонения выровнять регулировочными винтами.
13. Установить заглушки (**Г**) в головки эксцентриков (**Е**) и заглушки (**М**) в головки евровинтов (**О**).
14. Установить штангу (**14**) в штангодержатель (**Р**).
15. Просверлить отверстия $\varnothing 5$ на двери (**11, 12**) там где должна стоять ручка.
16. Установить и закрепить ручку на двери (**11, 12**).