

Мебель необходимо хранить и эксплуатировать в сухих и теплых помещениях, имеющих отопление и вентиляцию, при температуре от +5⁰ до +40⁰С при относительной влажности воздуха 50-60%.

Удаление пыли с поверхности мебели следует производить сухой мягкой тканью (фланель, миткаль). Не допускается применение соды, порошков и других материалов, не предназначенных для ухода за мебелью.

Поверхность изделия следует предохранять от попадания на неё влаги (во избежание разбухания), различных растворителей, кислот, щелочей и механических повреждений.

Помните, что сохранность и долговечность изделия зависит не только от её конструкции и качества материалов, но и от правильной эксплуатации и ухода за ней.

Гарантии изготовителя

Приобретая изделия мебели, убедитесь в полной комплектности набора и отсутствии механических повреждений комплектующих, облицовки и стеклянных элементов мебели.

Претензии от покупателей принимаются магазинами, продавшими товар, в течение 24 месяцев со дня приобретения мебели, с обязательным приложением товарного чека, этикетки и паспорта изделия.

Предприятие не рассматривает претензии, поступающие непосредственно от потребителей, без обращения в торговую организацию.

Предприятие не отвечает по дефектам, появившимся из-за несоблюдения покупателем правил эксплуатации, сборки, транспортировки и ухода за мебелью.

Предприятие не несет ответственности по повреждениям, возникшим в результате транспортировки мебели в собранном виде.

В процессе производства изготовитель считает возможным производить конструктивные и технологические изменения, направленные на улучшение качества мебели и удовлетворение спроса населения.

Дата комплектовки фурнитуры _____

Комплектовщик фурнитуры _____

УВАЖАЕМЫЙ ПОКУПАТЕЛЬ!

Благодарим за покупку и надеемся, что Вы примите во внимание наши рекомендации, и тогда мебель будет служить для Вас длительное время

Прихожая «Сабрина»

Вешалка большая

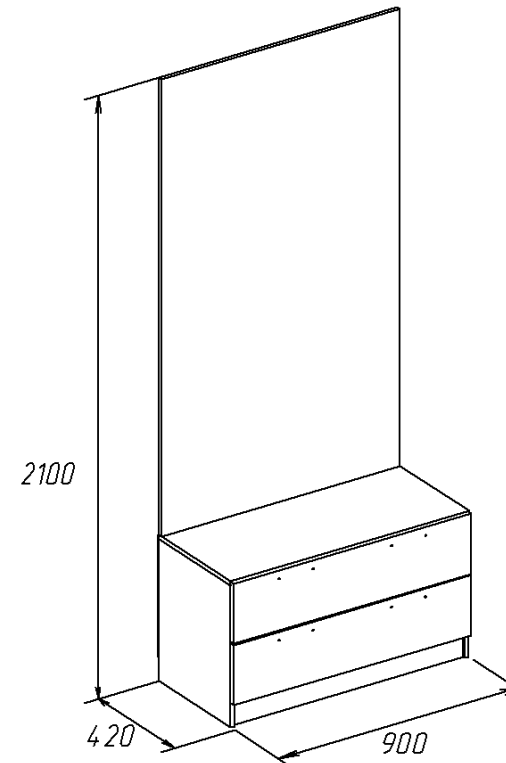

Паспорт

и инструкция по сборке и эксплуатации мебели

Общие технические указания по сборке

1. Освободить детали от упаковки.
2. Проверить наличие деталей и фурнитуры по комплектовочным ведомостям. **При обнаружении дефектов или некомплектности к сборке не приступать. Обратитесь к продавцу.**
3. Во избежание порчи деталей, сборку необходимо производить вдвоем в горизонтальном положении на ровном полу, покрытом тканью или бумагой.

Таблица 1. Комплектовочная ведомость на узлы и детали прихожей «Сабрина», Вешалка большая

Наименование детали	Размеры, мм	Кол-во	№ по схеме	№ пакета
Бок	492*400	2	1,2	1
Крыша	901*400	1	3	1
Дно	868*400	1	4	1
Цоколь	868*80	1	5	1
Панель вешалки МДФ	1592*900	1	7	2
Фасад ящика МДФ	210*896	2	Я4, Я6	2
Задняя стенка ДВП	896*424	1	6	2
Дно ящика ДВП	840*355	2	Я5	1
Панель ящика	810*131	2	Я3	1
Бок ящика	350*131	4	Я1, Я2	1

7. Устанавливаем ящики в корпус изделия. Винтами (или саморезами 4*30) крепим ручки.

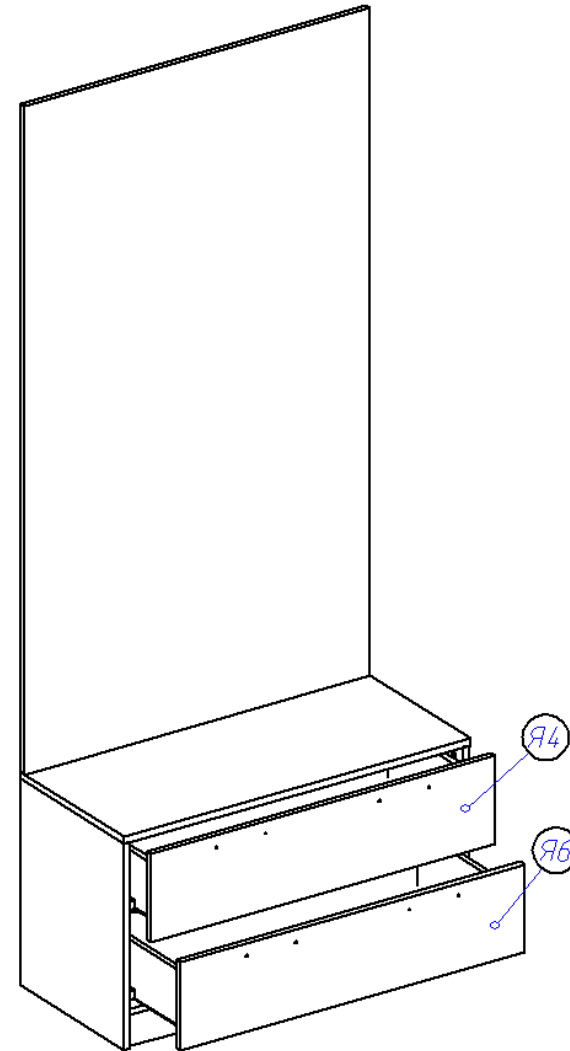

5. К панели вешалки (7) саморезами 3,5*16 прикручиваем подвесы, за которые эта панель должна быть закреплена на стене, с лицевой стороны саморезами 4*20 прикручиваем крючки. Панель (7) евроинтами 6,3*50 соединяется с крышкой тумбы (3).

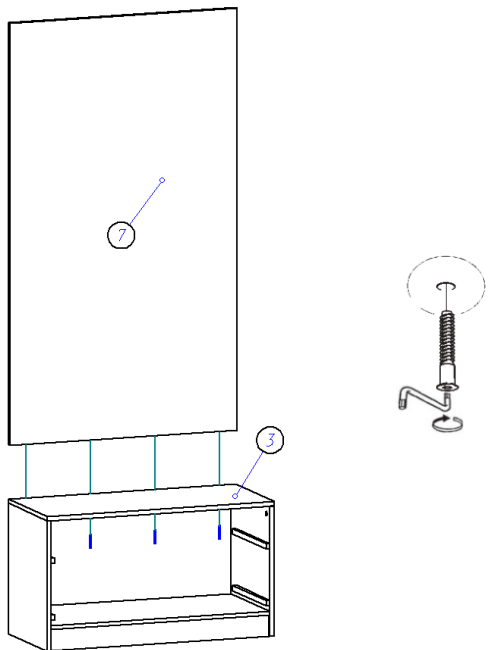

6. Соберем ящики по обобщенной схеме. Евроинтами скрепляем бока ящика (Я.1, Я.2) и панель ящика (Я.3), прибиваем дно ящика ДВП (Я.5) (свес ДВП с незакромлённой стороны 6 мм). С помощью эксцентриковой стяжки крепим фасад (Я.4) к корпусу ящика (ДВП попадает в паз фасада). Прикручиваем с помощью саморезов 3,5*16 направляющие на ящики.



Таблица 2. Комплектующая ведомость на фурнитуру

№	Номенклатура	Количество	
1	Гвозди стр. 1,2*20	50	шт
2	Евроинт 6,3*50 цинк	12	шт
3	Заглушка к евроинту	12	шт
4	Заглушка под эксцентрик	18	шт
5	Ключ под евроинт	1	шт
6	Крючок 3-х рожковый КБ-3 ШАГРЕНЬ БРОНЗА+ЛАК	4	шт
7	Направляющие РОЛИКОВЫЕ для ящиков 350 мм	2	компл
8	Подпятник	4	шт
9	Подвеска на 2 шурупа	3	шт
10	Ручка-скоба С9 бронза 44 + керамика	4	шт
11	Саморез (4*16) 3,5*16	22	шт
12	Саморез 4*20	8	шт
13	Стяжка межсекционная	2	шт
14	Стяжка эксцентрик	18	шт
15	Шайба под ручку	8	шт
16	Шканты 30*8	8	шт
19	Саморез 4*30	8	шт
20	Паспорт изделия	1	шт

Внешний вид фурнитуры на картинке может отличаться от внешнего вида фурнитуры, идущей в комплекте

Инструкция по сборке.

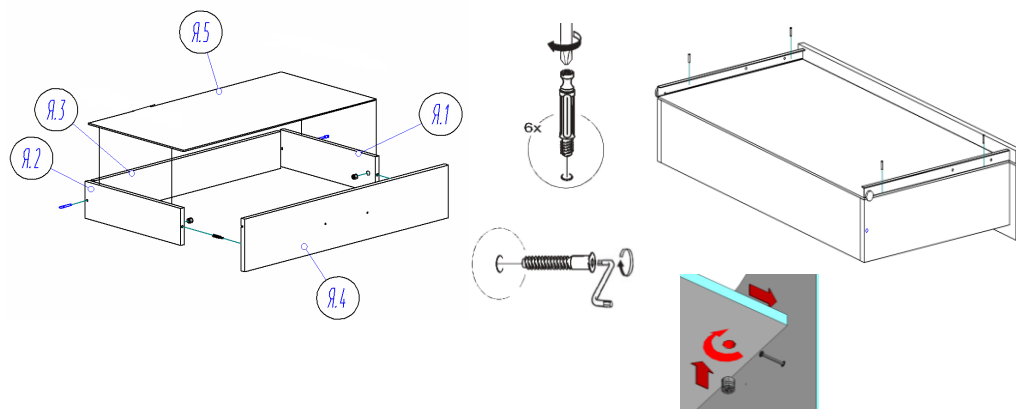
1. Сборку начнем с установки штоков стяжек эксцентриковых и шкантов в отверстия на крышке (3) и боках (1,2). Установку шкантов производить только на ровной твердой поверхности. Затем к бокам (1,2) саморезами 3,5*16 по наколам прикручиваем элементы роликовых направляющих

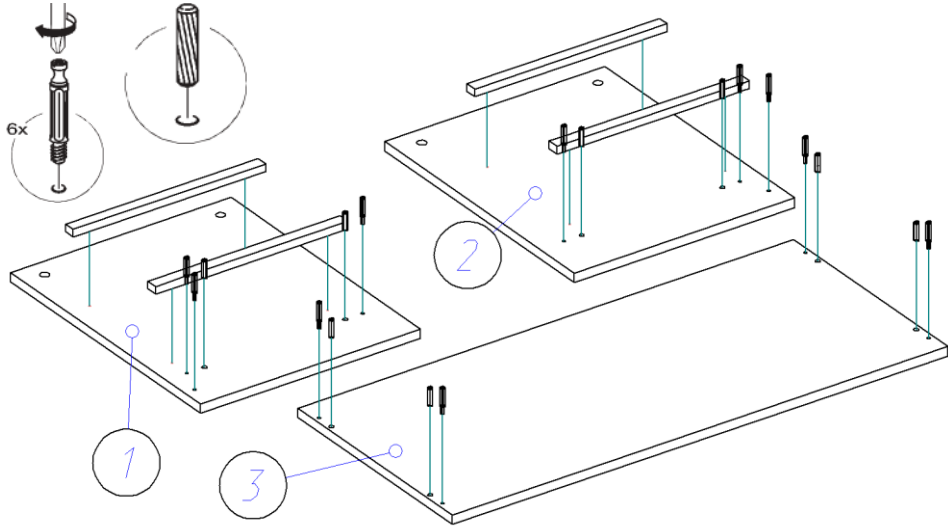

2. При помощи стяжек эксцентриков и шкантов 8*30 соединяем бока (1,2) с цоколем (5) и дном (4).

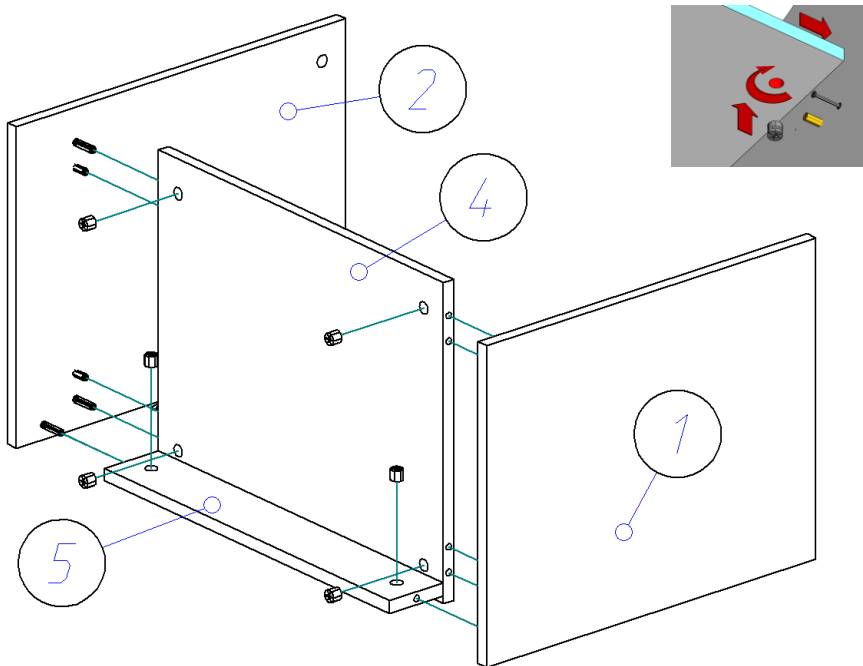

3. Шкантами 8*30 и стяжками эксцентровыми крепим крышку (3).

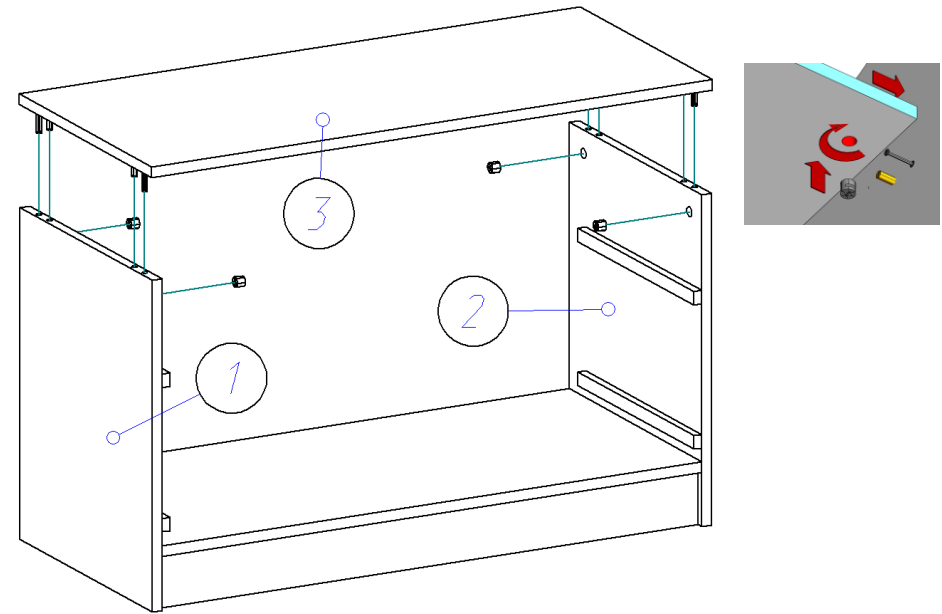

4. Переворачиваем изделие лицевой стороной вниз и гвоздями 1,2*20 прибиваем заднюю стенку (ДВП) (6), предварительно выровняв диагонали корпуса изделия. Гвоздями 1,2*20 прибиваем подпятники.

