

РОССИЯ

ООО “Глазовская мебельная фабрика”
Удмуртская Республика, г. Глазов
ул. Сибирская, 42

Модульная серия корпусной мебели “Paola”
Paola 4 (гостиная) Шкаф навесной

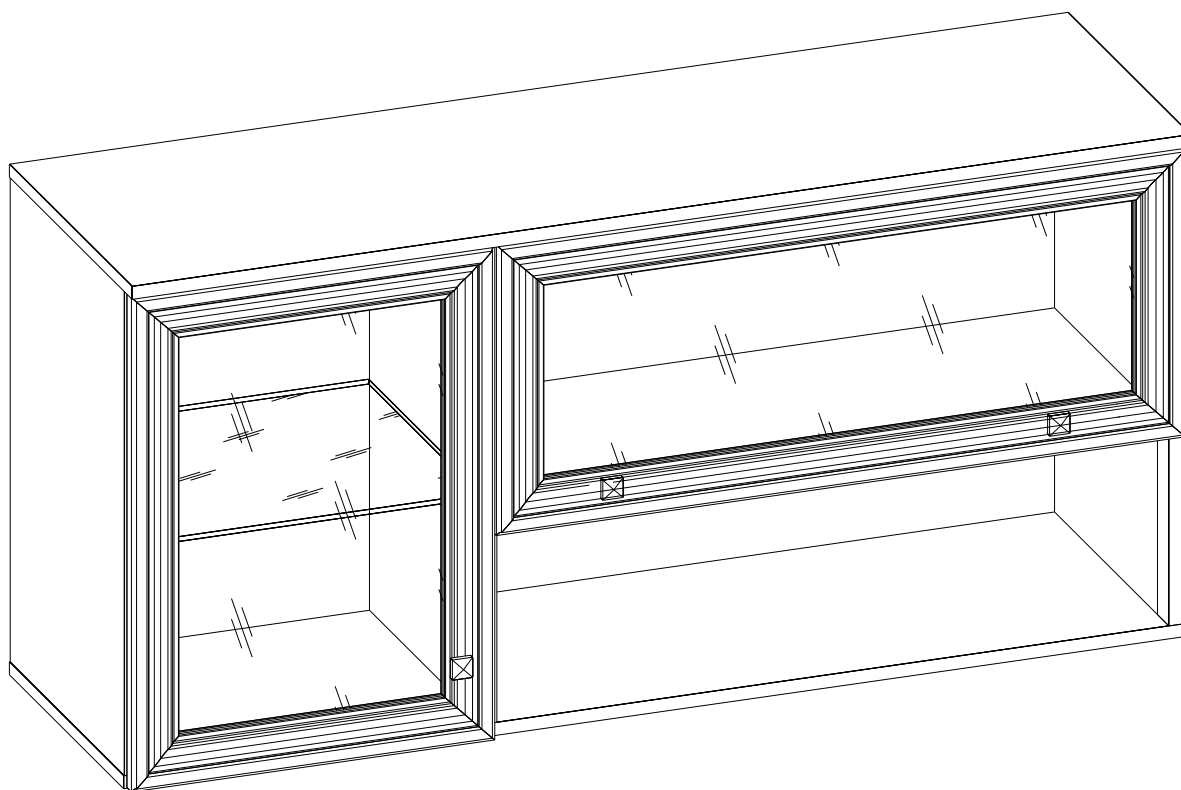

Габаритные размеры в мм,
1300x400x633

ИНСТРУКЦИЯ ПО СБОРКЕ

Уважаемый покупатель, обращаем Ваше внимание на то, что внешний вид изделия во многом зависит от качества сборки.

ПОДГОТОВКА К СБОРКЕ

1. Распаковать упаковки (при этом сохранить упаковочные ярлыки).
2. Ознакомиться с данной инструкцией.
3. Подготовить инструмент: молоток, набор отверток, рулетку, шило, дрель, сверло 6мм.
4. Подготовить место для сборки.
5. Прямоугольность собранных каркасов проверять рулеткой по диагонали.

ПРИМЕЧАНИЕ



1. Заглушки установить после полной сборки изделия.
2. Изделия набора после сборки соединить между собой межсекционной стяжкой, предварительно просверлив под нее отверстия 6мм.

ВНИМАНИЕ

Для разных материалов стен требуются различные крепления. Используйте крепежные средства, подходящие для материала стен в Вашем доме.

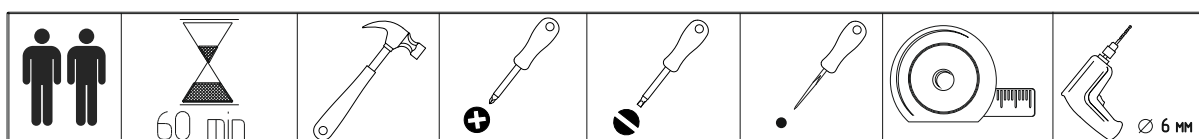
Если вы не уверены, какой тип крепления подходит к данному материалу, обратитесь в специализированный магазин.



Петля накладная  2шт	Петля вкладная  2шт	Шуруп 4x16  35шт	Конфирмат 7x50  16шт	Ключ для конфирмата  1шт	Заклушка самоклеящаяся  16шт	Полкодержатель с рудашкой  4шт	Стяжка межсекционная  2шт
Гвозди  22шт	Шайба металлическая  9шт	Ручка  3шт	Винт с прессшайбой М4x20  3шт	Лифт газовый 50Н  2шт	Кронштейн круглый  2шт	Кронштейн овальный  2шт	Кронштейн фасада  2шт
Навесы  2шт	Заклушка для навеса  2шт	Евровинт 6,3x13  4шт	Пластина для навеса  2шт	Дюбель-шуруп 6x70  2шт			

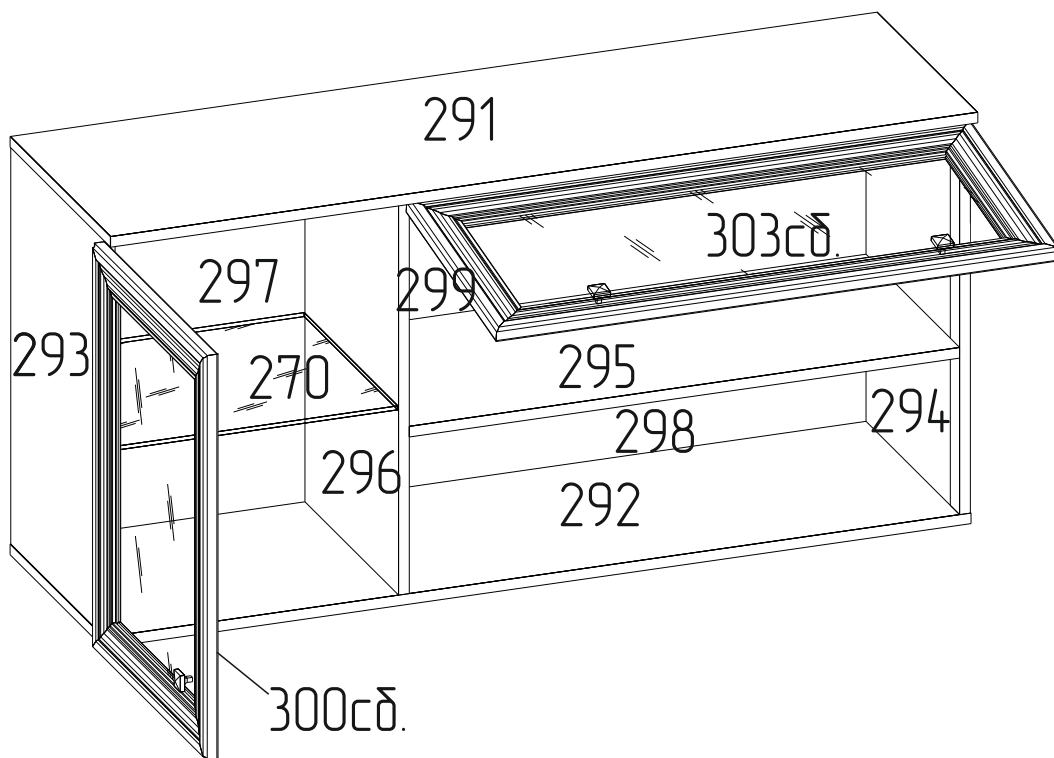

Детали				
№	Деталь	Длина	Ширина	Количество
298	Стенка задняя	258	848	1
299	Стенка задняя	371	848	1
297	Стенка задняя	629	446	1
270	Полка стеклянная	421	370	1
293	Стенка вертикальная	601	370	1
294	Стенка вертикальная	601	370	1
296	Стенка вертикальная	601	370	1
295	Стенка горизонтальная	826	370	1
292	Стенка горизонтальная	1300	370	1
291	Стенка горизонтальная	1300	397	1
303сб.	Дверь	848	360	1
300сб.	Дверь	613	446	1

Последовательность сборки изделия

1 Установка навесов.

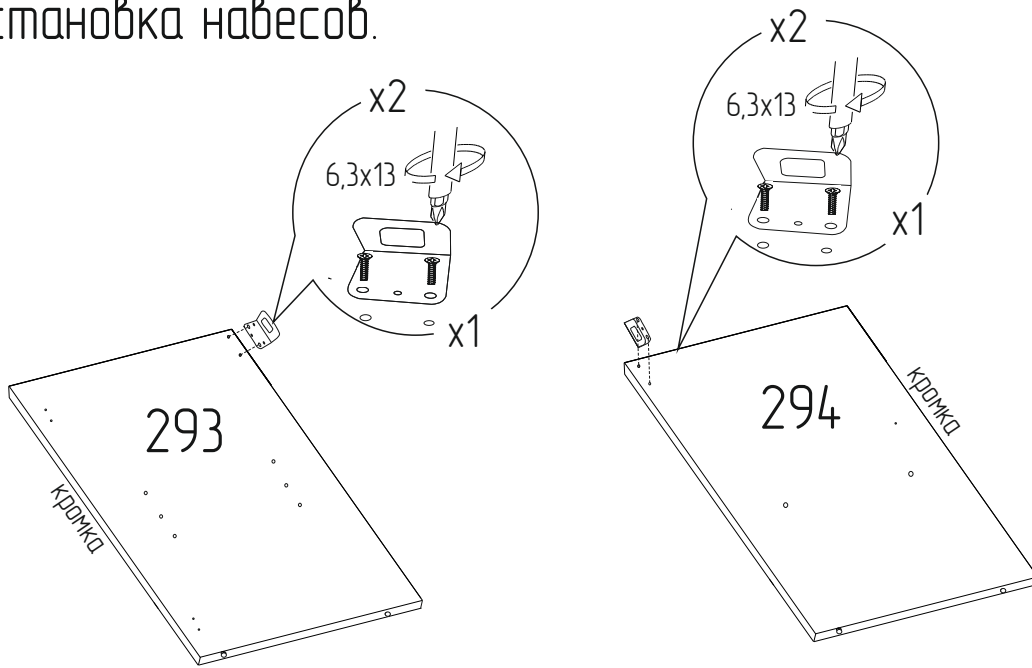

2 Установка шаровой опоры круглой.

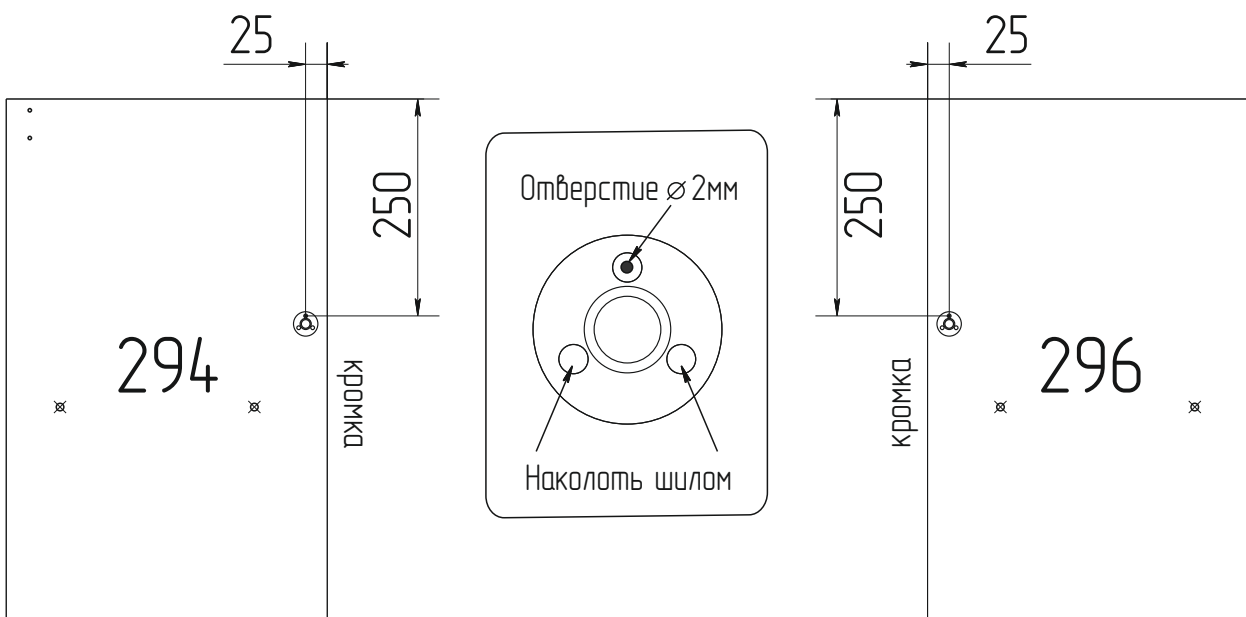
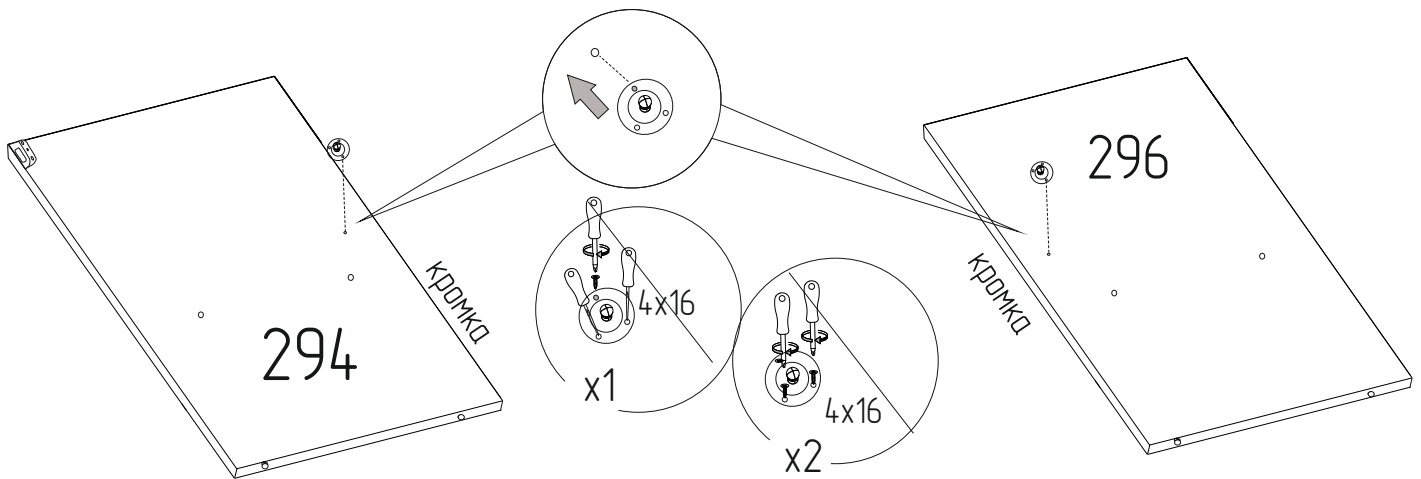

3 Сборка корпуса

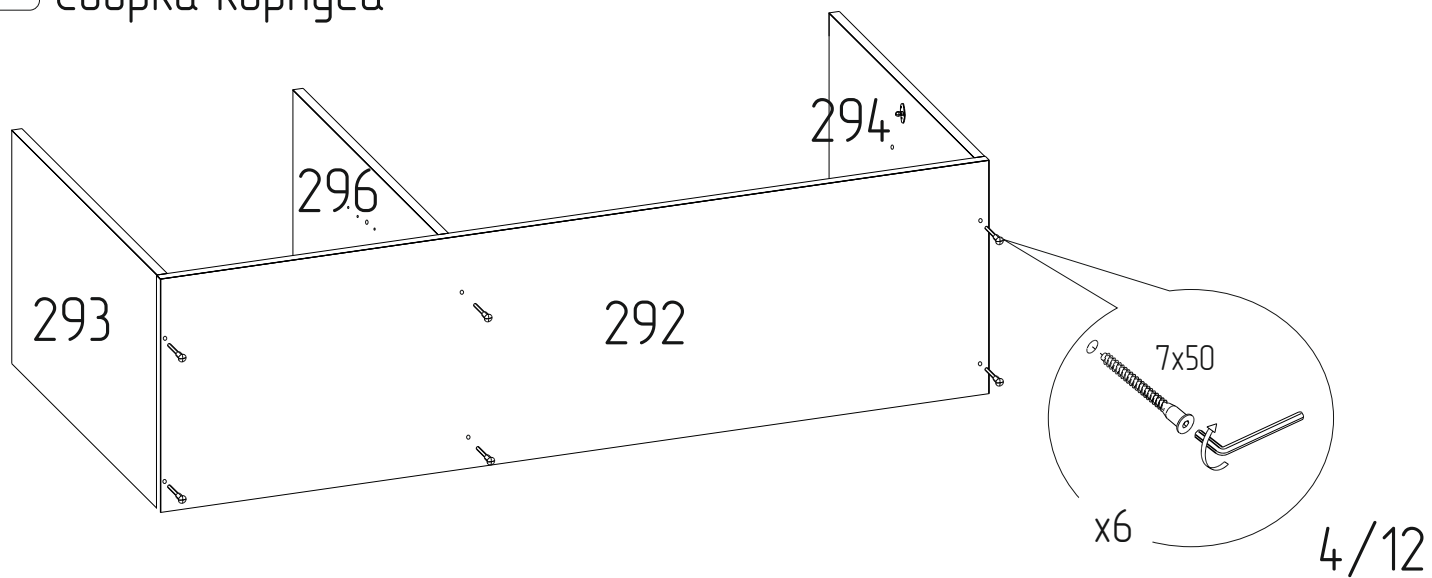

4 Установка стенки горизонтальной.

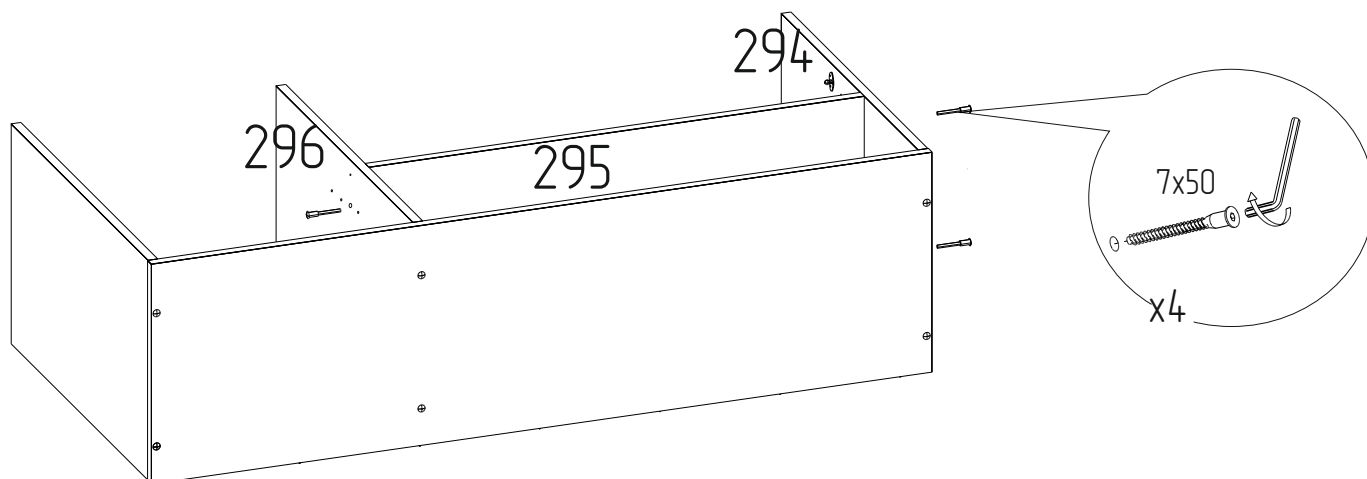

5 Установка стенки горизонтальной.

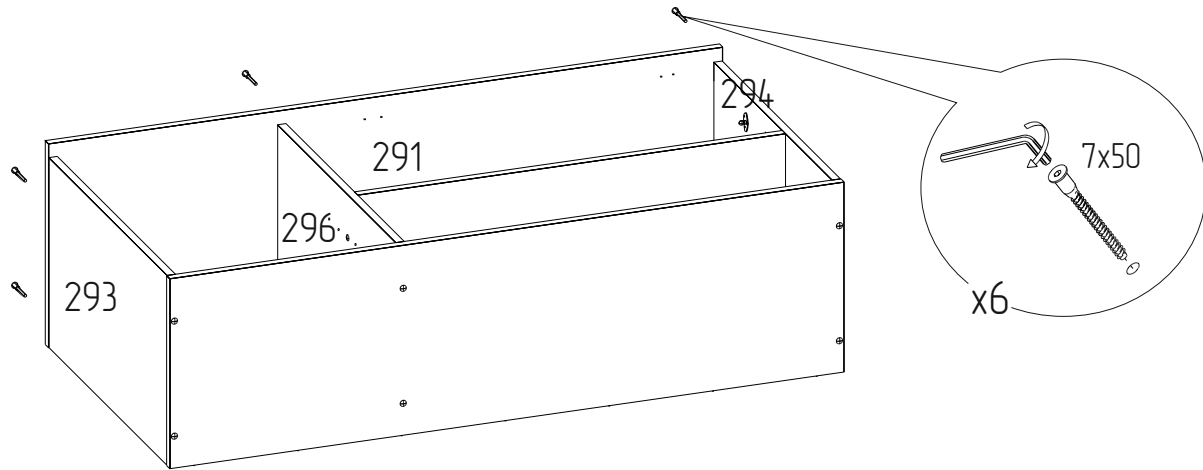

6 Установка задних стенок.

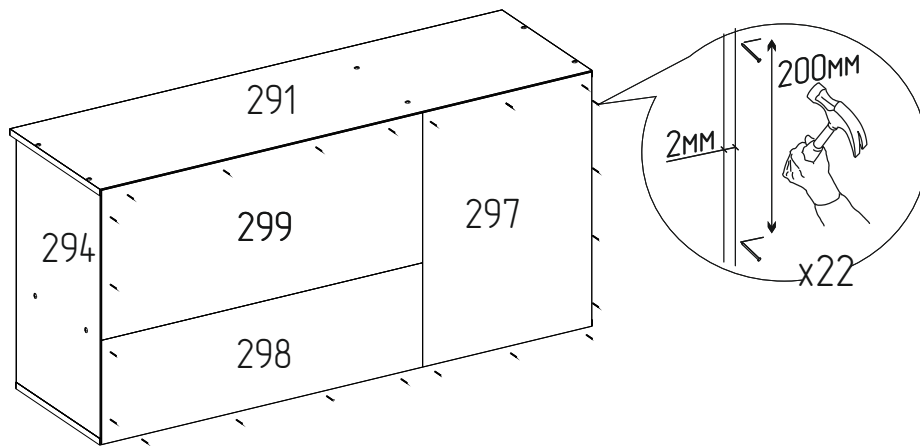

7 Крепление задних стенок.

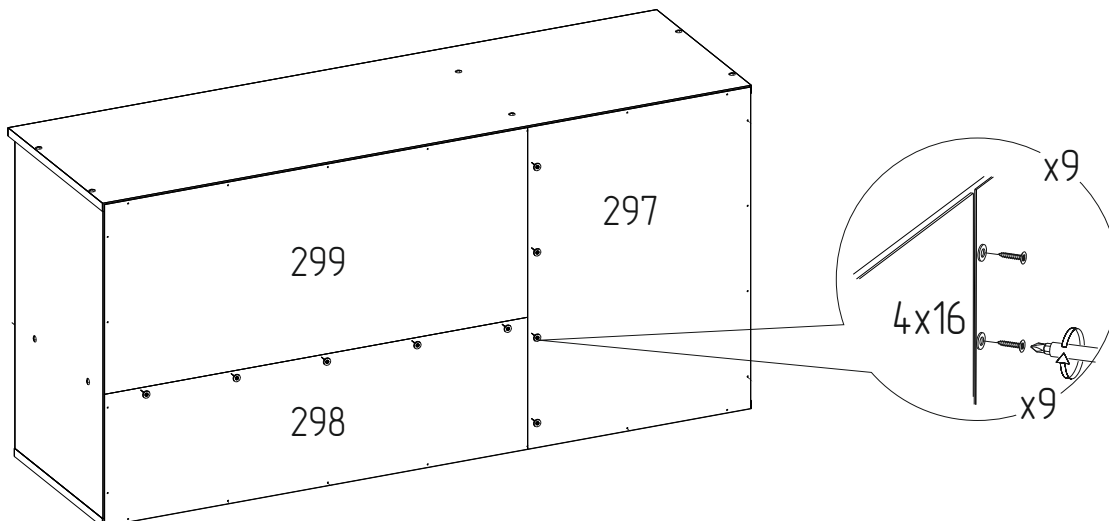

8 Крепление корпуса к стене.

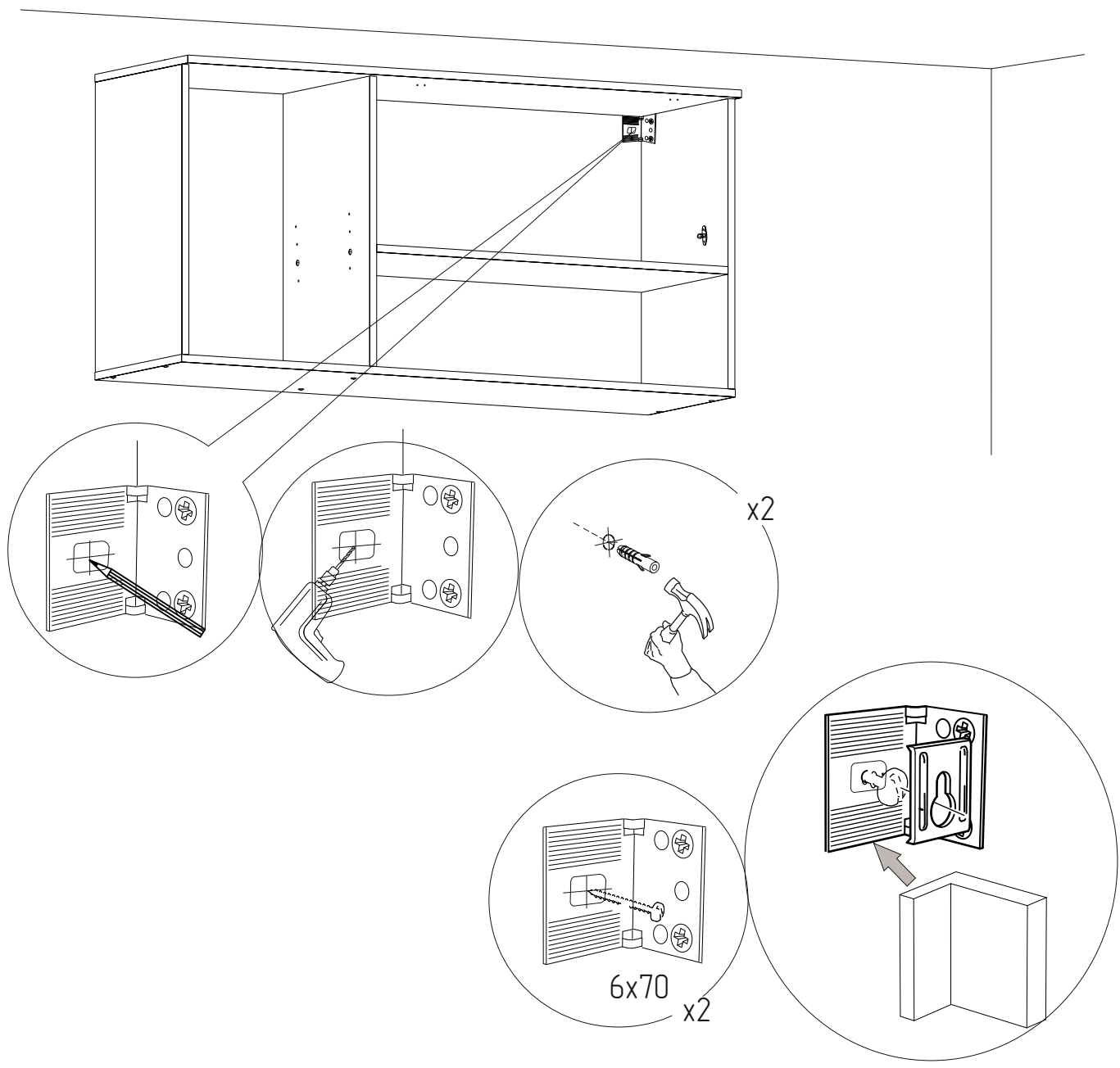

9 Установка накладной петли 

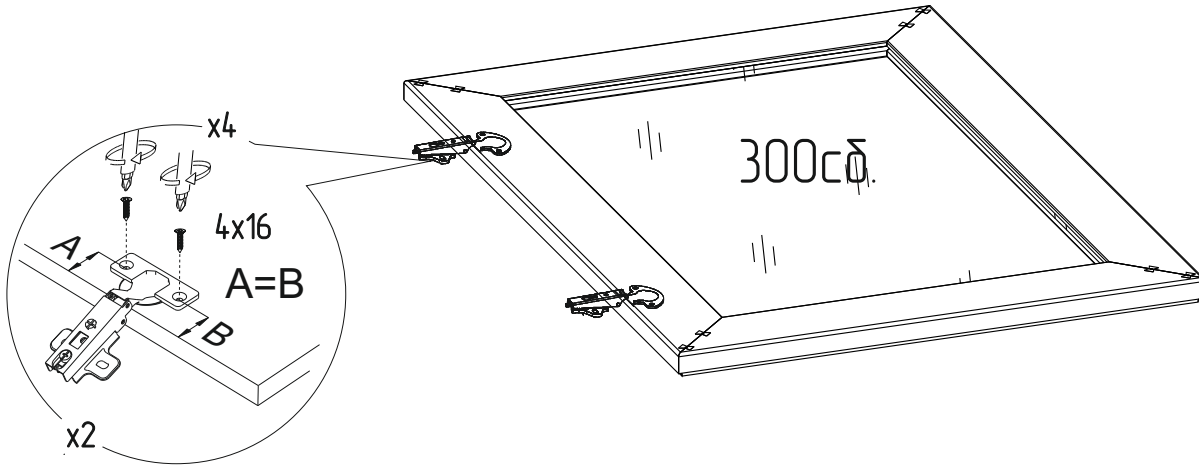

10 Установка вкладной петли 

Установка шаровой овальной опоры.

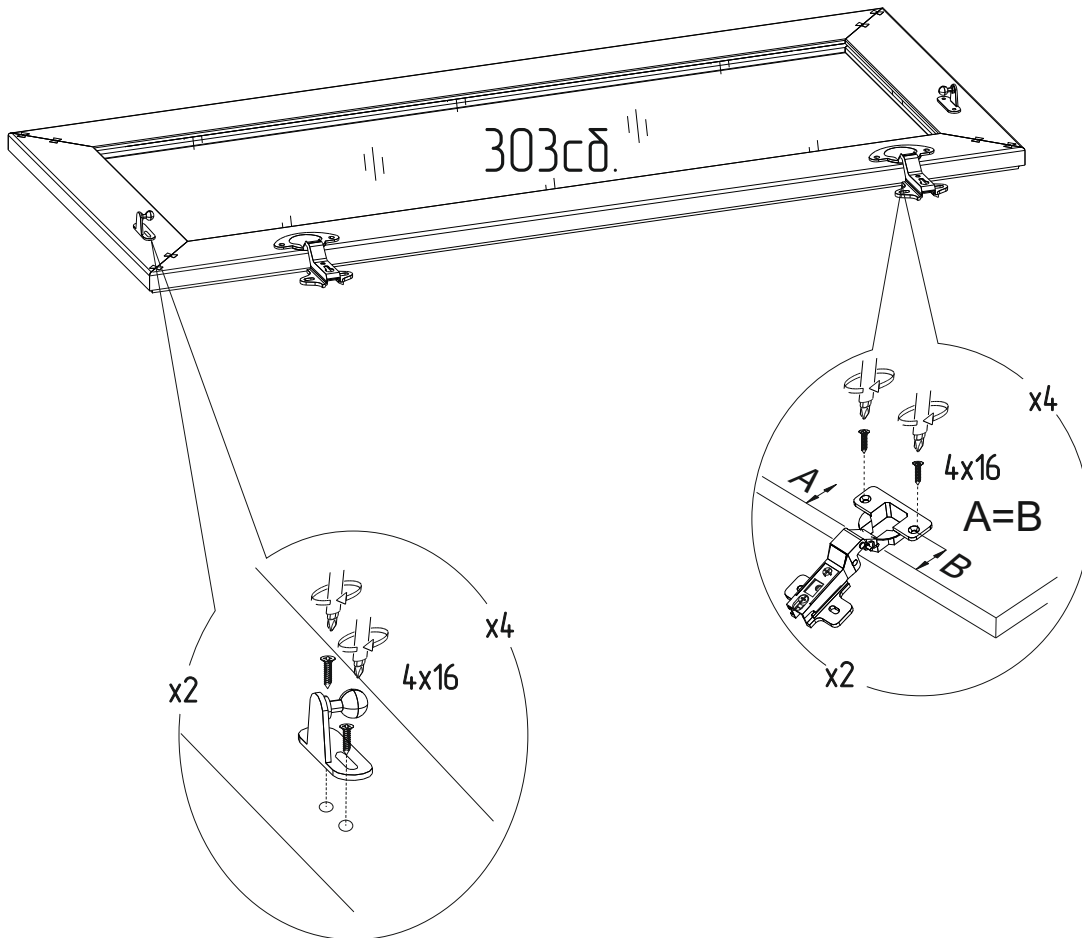

11 Установка дверей.

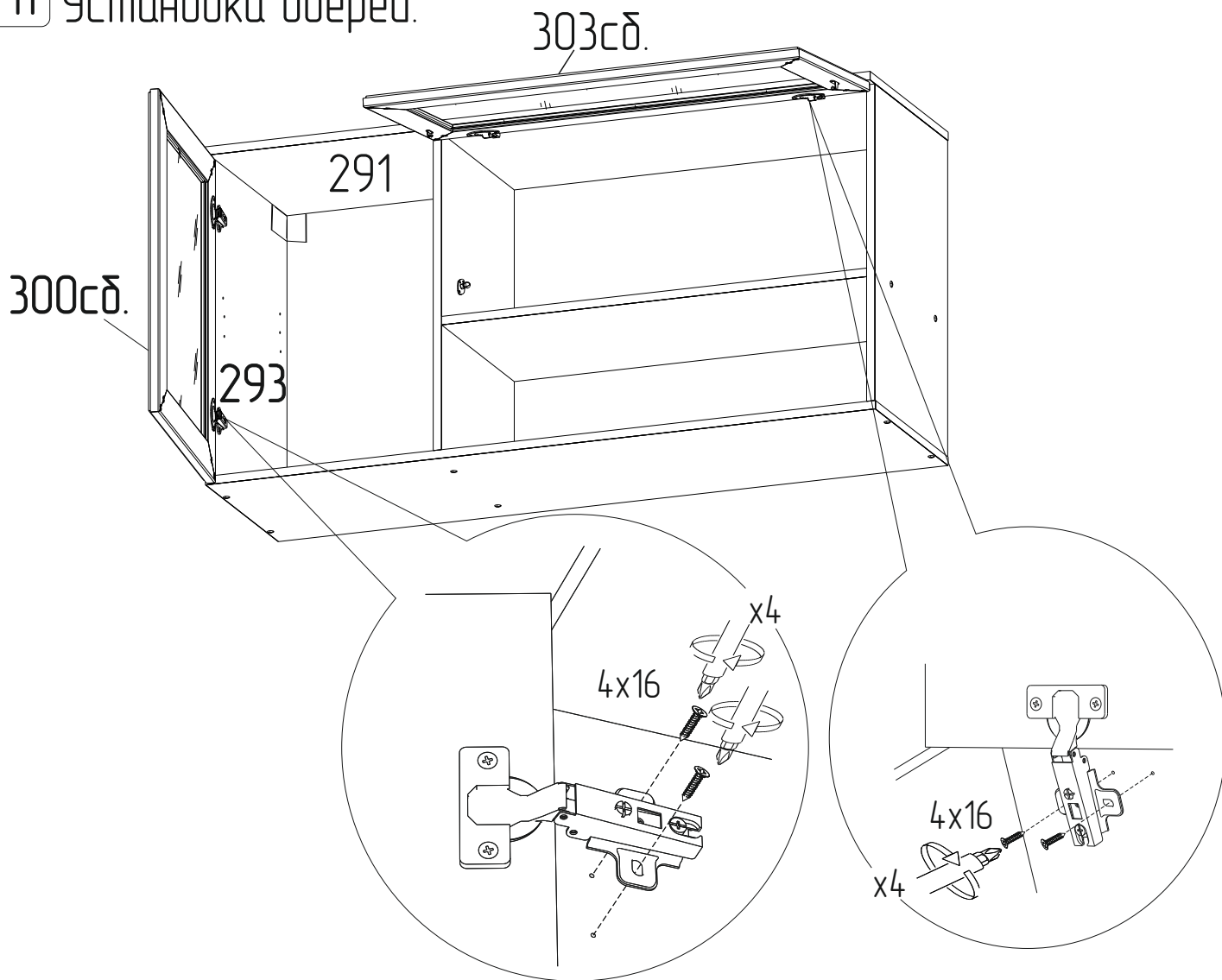

12 Установка лифта газового
Установка ручек
Установка полки стеклянной
Установка заглушек

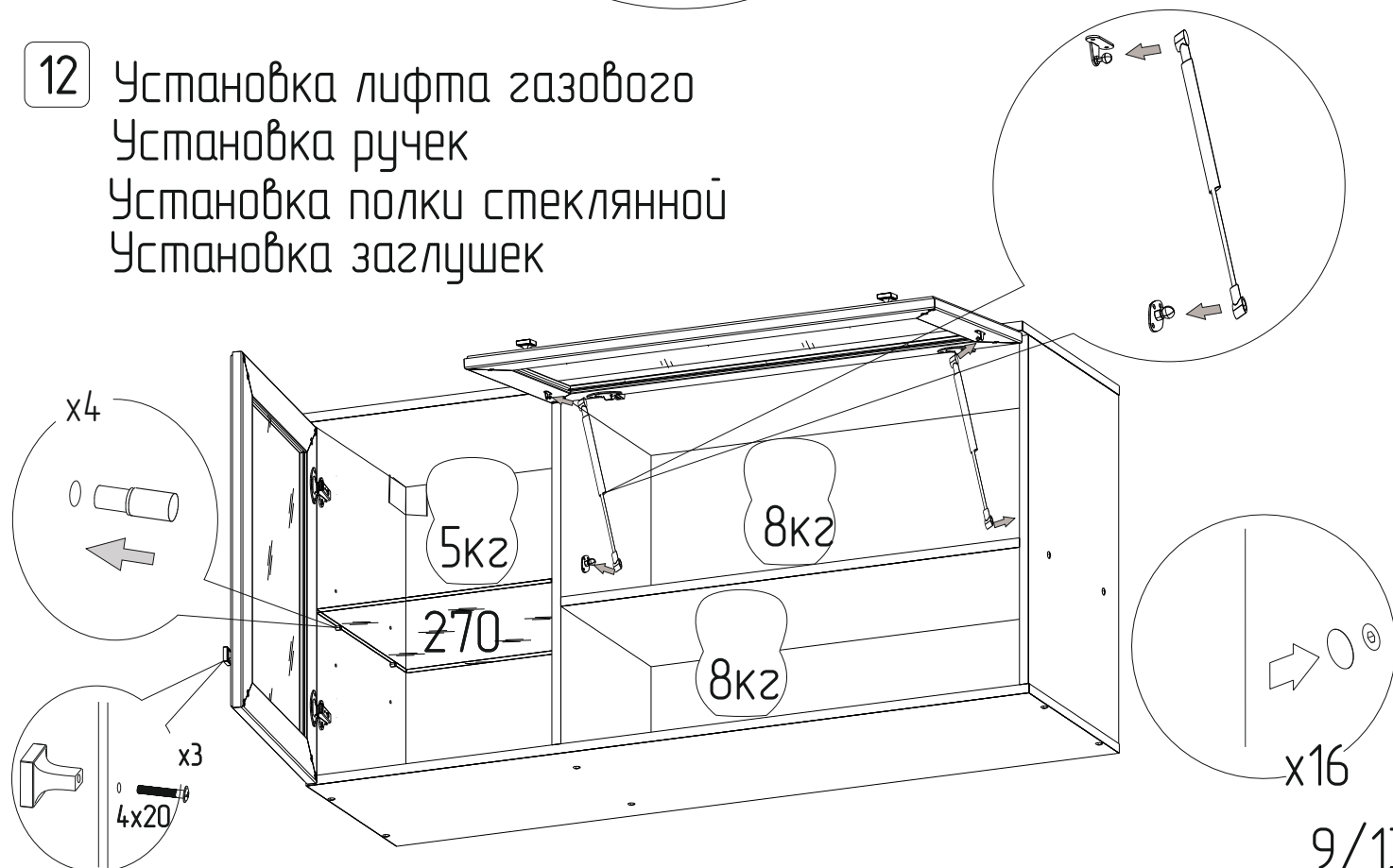

Внимание!

Шкаф навесной необходимо крепить к стене и обязательно соединить между шкафов межсекционной стяжкой, предварительно просверлив под нее отверстие \varnothing 6мм.

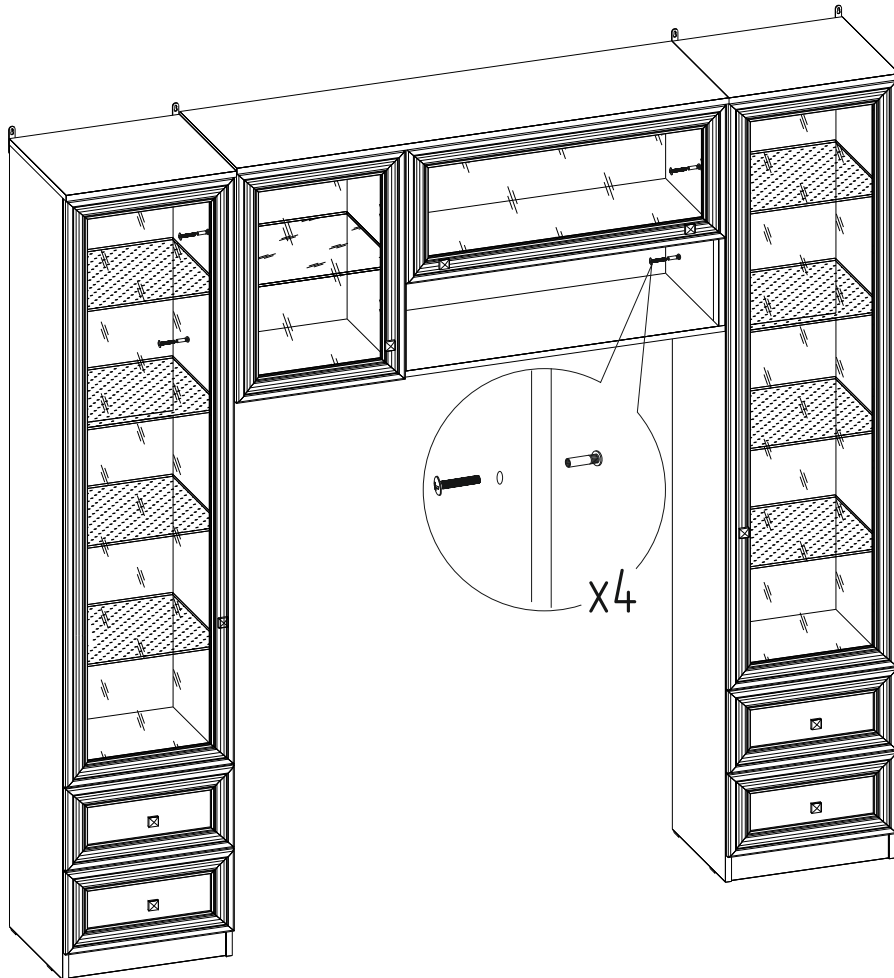

Стяжка межсекционная – 2 шт. входит в комплектацию Шкафа навесного.

Стяжка межсекционная – 2 шт. входит в комплектацию Шкафов напольных.

ПРАВИЛА

по регулировке петли четырехшарнирной, используемой при установке дверей.

Если при монтаже дверей допущена неточность в их положении (большие зазоры между боковой стенкой и дверью, перекос дверей и т.п.), то необходимо произвести регулировку петель. Регулирование осуществляется с помощью винтов поз. ①, ②, ③.

ПОРЯДОК РЕГУЛИРОВАНИЯ

1. Ослабить винт поз. ②. Это даст возможность перемещения двери по стрелке Б.
2. Установочным винтом поз. ① дверь перемещается по стрелке А.
3. После установки двери в нижнем положении винт поз. ② затягивается до отказа.
4. Ослабить винт поз. ③. Это даст возможность перемещения двери по стрелке С.

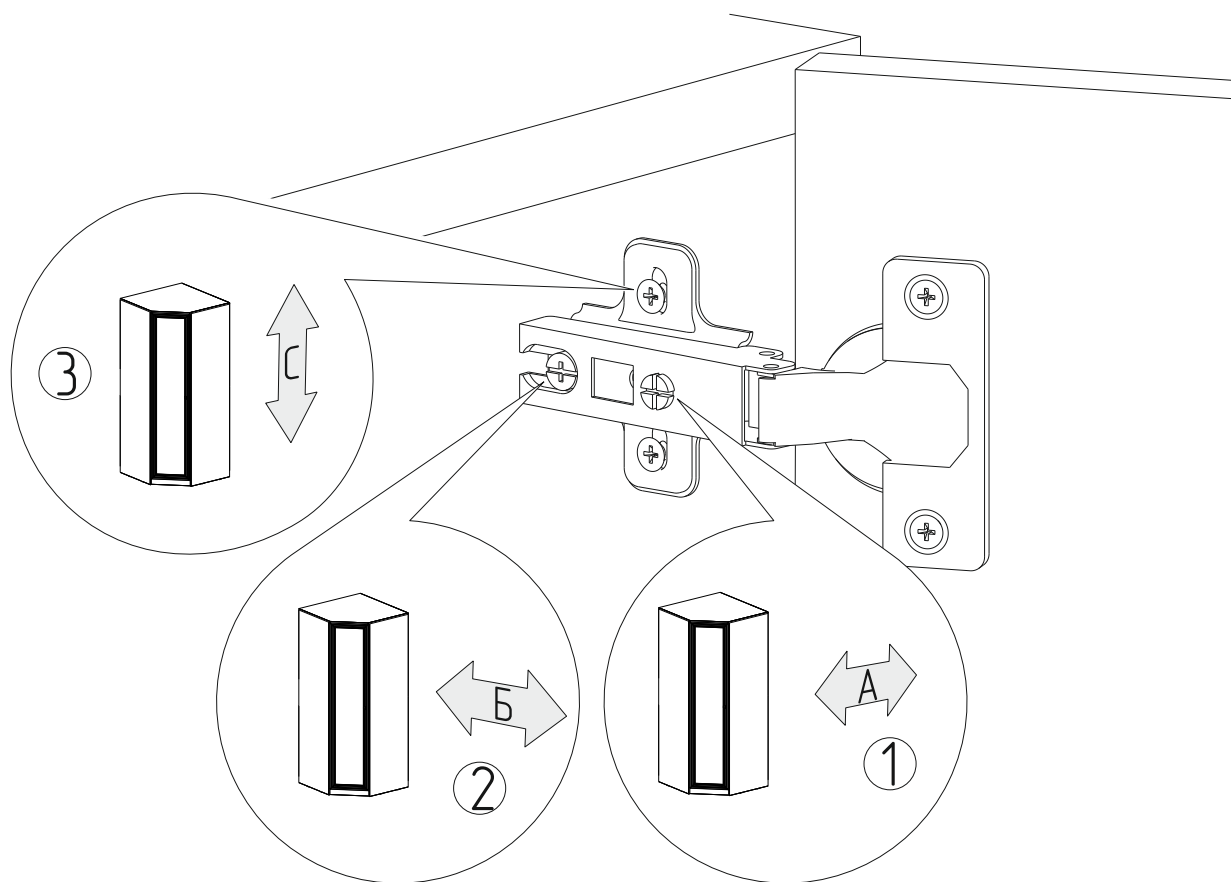

ПРАВИЛА ЭКСПЛУАТАЦИИ И УХОДА ЗА МЕБЕЛЬЮ.

1. Мебель, перевозимая при температуре ниже 0°C, охлаждается и при установке в помещении "запотеваает", поэтому ее следует немедленно протереть чистой, сухой, мягкой тканью.
2. Мебель предназначена для эксплуатации в помещениях с температурой воздуха +10°C–+28°C и относительной влажностью 50–70 %. Не рекомендуется ставить мебель близко к источникам тепла, а также к сырым и холодным стенам. Ее следует беречь от прямого попадания солнечных лучей.
3. На поверхности деталей не следует ставить горячие и влажные предметы. Нежелательно попадание кислот, щелочей и растворителей (спирт, бензин, ацетон).
4. Поверхности следует оберегать от механических повреждений, ударов и царапин, поскольку восстановить поверхность невозможно.
5. Поверхности мебели следует очищать слабым мыльным раствором.
6. Для предотвращения повреждения полового покрытия при перемещении мебели следует использовать подстилочный материал (картон, плотная ткань и т.п.)
7. Нагрузка на изделия должна быть распределена равномерно по всей площади изделия.
8. Допускается равномерно распределенная статическая вертикальная нагрузка: на стеклянную полку – не более 5кг, на полку не более 8кг..

ПОРЯДОК ПРЕДЪЯВЛЕНИЯ ПРЕТЕНЗИЙ НА КАЧЕСТВО МЕБЕЛИ

Претензии по некомплектности и производственным дефектам в течение гарантийного срока, должны направляться покупателем непосредственно в магазин, где приобретена мебель, с желательным приложением товарного чека и упаковочных ярлыков.

По дефектам, появившимся из-за не соблюдения покупателем правил эксплуатации и ухода за мебелью, претензии не принимаются.

К СВЕДЕНИЮ ПОКУПАТЕЛЯ

Предприятие оставляет за собой право вносить изменения в конструктивные элементы мебели на основе внедрения передовой технологии, улучшающие качество выпускаемой продукции.

При обнаружении производственных дефектов, ссылаетесь на номер набора мебели, номер ОТК, желательно приложить гарантийный талон и упаковочные ярлыки.

ГАРАНТИЙНЫЙ ТАЛОН

Заполняется магазином, где приобретено изделие

(Наименование изделия)

Дата выпуска _____

Дата продажи _____

Владелец изделия _____

(Фамилия, Имя, Отчество)

Адрес _____

Установлен дефект _____

Исправил мастер _____

(подпись)

ГАРАНТИИ

24 месяца со дня приобретения по предъявлению гарантийного талона по обнаруженным дефектам. За механические повреждения, потертости, сколы, фабрика ответственности не несет.

Наш адрес: РОССИЯ, 427628, Удмуртская республика, г. Глазов, ул. Сибирская, 42.

Контактный телефон: 8 (341-41) 2-58-38

“бесплатный звонок по России 8-800-100-2600”

(линия отреза)

ПАСПОРТ

1. Дата выпуска

2. Отметка магазина о продаже

3. Штамп магазина

4. “___” _____ 201__ г.

Пункты 2,3,4 заполняются в магазине при покупке мебели.

Сертификат _____