

Правила эксплуатации и ухода за мебелью.

Мебель необходимо хранить и эксплуатировать в сухих и теплых помещениях, имеющих отопление и вентиляцию, при температуре от +5⁰ до +40⁰С при относительной влажности воздуха 50-60%.

Удаление пыли с поверхности мебели следует производить сухой мягкой тканью (фланель, миткаль). Не допускается применение соды, порошков и других материалов, не предназначенных для ухода за мебелью.

Поверхность изделия следует предохранять от попадания на неё влаги (во избежание разбухания), различных растворителей, кислот, щелочей и механических повреждений.

Помните, что сохранность и долговечность изделия зависит не только от её конструкции и качества материалов, но и от правильной эксплуатации и ухода за ней.

Гарантии изготовителя

Приобретая изделия мебели, убедитесь в полной комплектности набора и отсутствии механических повреждений комплектующих, облицовки и стеклянных элементов мебели.

Претензии от покупателей принимаются магазинами, продавшими товар, в течение 24 месяцев со дня приобретения мебели, с обязательным приложением товарного чека, этикетки и паспорта изделия.

Предприятие не рассматривает претензии, поступающие непосредственно от потребителей, без обращения в торговую организацию.

Предприятие не отвечает по дефектам, появившимся из-за несоблюдения покупателем правил эксплуатации, сборки, транспортировки и ухода за мебелью.

Предприятие не несет ответственности по повреждениям, возникшим в результате транспортировки мебели в собранном виде.

В процессе производства изготовитель считает возможным производить конструктивные и технологические изменения, направленные на улучшение качества мебели и удовлетворение спроса населения.

Дата комплектовки фурнитуры _____

Комплектовщик фурнитуры _____

УВАЖАЕМЫЙ ПОКУПАТЕЛЬ!

Благодарим за покупку и надеемся, что Вы примите во внимание наши рекомендации, и тогда мебель будет служить для Вас длительное время

ГОСТ 16371-93

МЕБЕЛЬНАЯ ФАБРИКА
МебельМАРКЕТ

Россия, 308501, Белгородская обл.,
г.Белгород, ул.Пушкина д.12 эт.5
кв.162

ООО «Селена»

www.mebelmarket31.ru

тел./факс: (4722) 40-24-45

Стенка

«Мадрид 4»

Шкаф бельевой

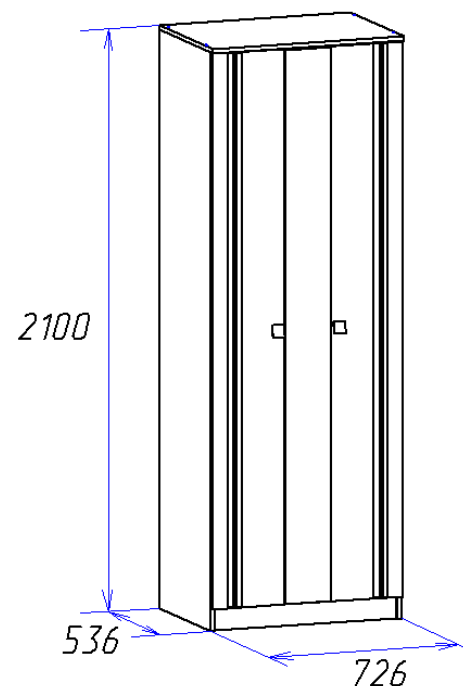

Паспорт

и инструкция по сборке и эксплуатации мебели

Общие технические указания по сборке

1. Освободить детали от упаковки.
2. Проверить наличие деталей и фурнитуры по комплекточным ведомостям. **При обнаружении дефектов или некомплектности к сборке не приступать. Обратитесь к продавцу.**
3. Во избежание порчи деталей, сборку необходимо производить вдвоем в горизонтальном положении на ровном полу, покрытом тканью или бумагой.

Таблица 1 Комплекточная ведомость на узлы и детали стенки «Мадрид 4» Шкаф бельевой.

Наименование детали	Размеры, мм	Кол-во	№ по схеме	№ пакета
Бока шкафов (все разные)	2084*512	2	1, 2	1
Задняя стенка (ДВП Белая)	2016*359	2	6	1
Профиль соединительный для ДВП	2000	1	---	1
Крышка	726*532	1	5	1
Горизонт	693*512	3	3	1
Полка	692*512	2	10	1
Цоколь	693*80	1	4	1
Панель фронтальная	229*450	1	7	1
Дверь с зеркалом!!!!	2000*447	1	8	2
Дверь	2000*270	1	9	2

7. Устанавливаем фасады по наколам на боках. Крепим ручки при помощи винтов (винты в комплекте с ручками). В отверстия на боках устанавливаем полкодержатели и кладем на них полки (10).

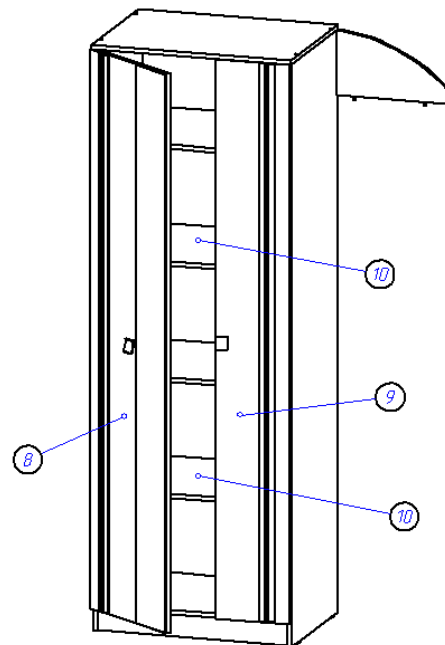

Производим регулировку фасадов согласно схемам, приведенным ниже.

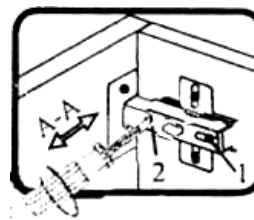

Если фасад наклонен вправо или влево относительно вертикали корпуса, нужно выправить наклон фасада в направлении А-А винтом 2.

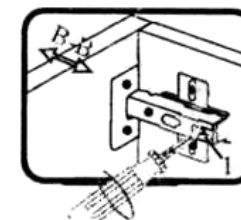

Если нижняя или верхняя часть фасада отстает от корпуса, нужно ослабить винт 1 и сдвинуть фасад в направлении В-В, а затем затянуть винт 1.

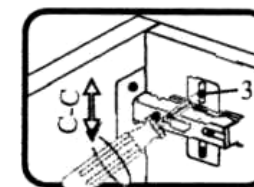

Если необходимо отрегулировать фасад по высоте, нужно ослабить винт 3, отрегулировать фасад в направлении С-С, а затем затянуть винт 3.

5. В боках шкафа есть глухие отверстия диаметром 7мм. В зависимости от расположения шкафа, в одном из боков необходимо будет эти отверстия досверлить. После чего к боку шкафа евровинтами 6,3*50 крепится фронтальная панель (7). Эта панель в дальнейшем будет крепиться к центральной секции стенки «Мадрид 4».

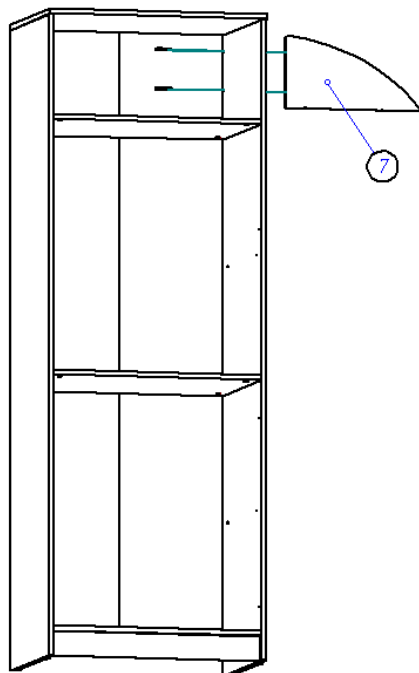



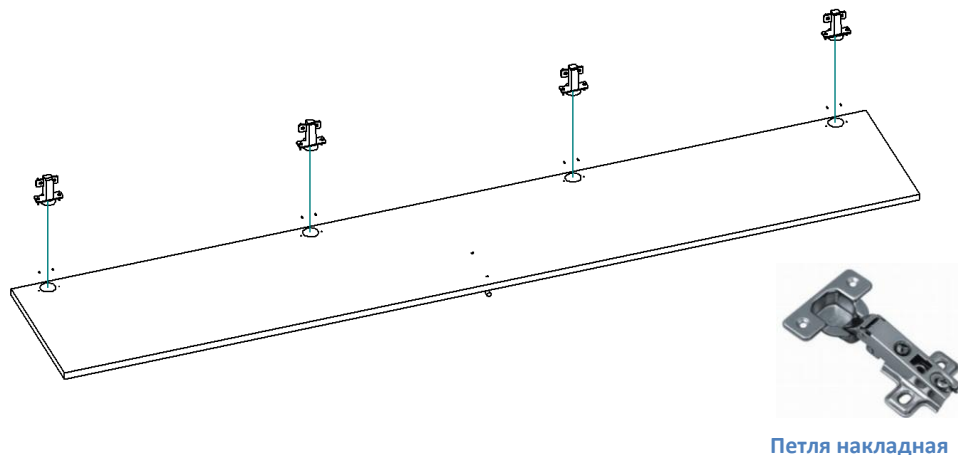











6. К фасадам (8) и (9) прикручиваем саморезами 3,5*16 накладные петли для. Зажимами для стекла придаем дополнительную фиксацию зеркалу на двери (8).



Петля накладная

Таблица 2 Комплектующая ведомость на фурнитуру

№	Наименование	Кол-во	Ед. изм.
1	Гвозди стр. 1,2*20 	50	шт
2	Евровинт 6,3*50 цинк 	8	шт
3	Заглушка к евровинту 	8	шт
4	Заглушка под эксцентрик 	14	шт
5	Ключ под евровинт 	1	шт
6	Петля для накладной двери БЕЗ доводчика (ЭКОНОМ)	8	шт
	Петля для накладной двери С ДОВОДЧИКОМ (ПРЕСТИЖ)	8	шт
7	Подпятник в ассортименте 	4	шт
8	Полкодержатель никель 5 мм 	8	шт
9	Зажим для стекла 	16	шт
10	Саморез 3*20 	16	шт
11	Ручка-скоба 32 мм К7 хром	2	шт
12	Саморез (4*16) 3,5*16 	32	шт
13	Стяжка эксцентриковая 	14	шт
14	Шайба под ручку 	4	шт
15	Шканты 30*8 	12	шт
16	Стяжка межсекционная 	2	шт

Внешний вид фурнитуры на картинке может отличаться от внешнего вида фурнитуры, идущей в комплекте

Инструкция по сборке.

1. В отверстия на боках (1,2) устанавливаем штоки стяжек эксцентриковых и забиваем шканты 8*30. Важно: установка шкантов производится только на ровной твердой поверхности во избежание порчи детали

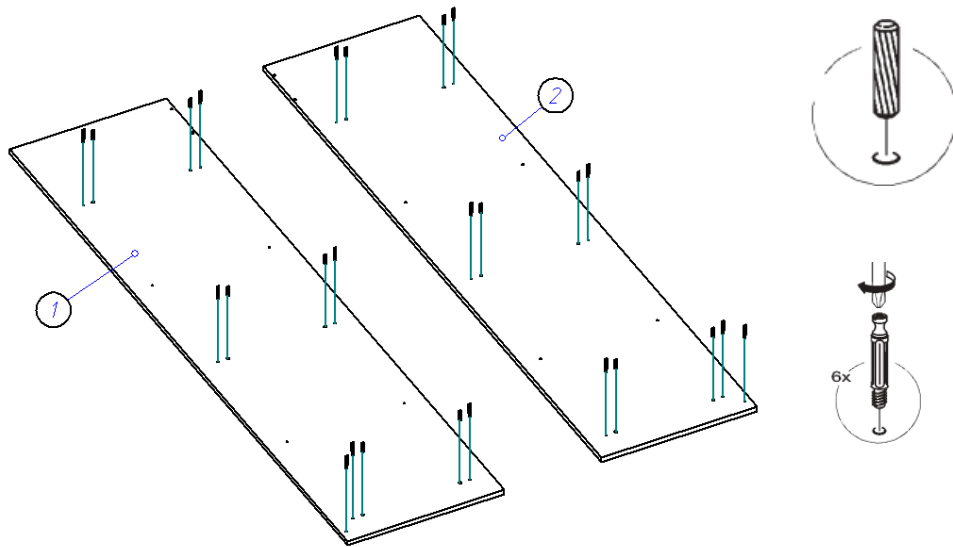

2. При помощи шкантов 8*30 и стяжек эксцентриковых к бокам (1,2) крепим горизонты (3) и цоколь (4).

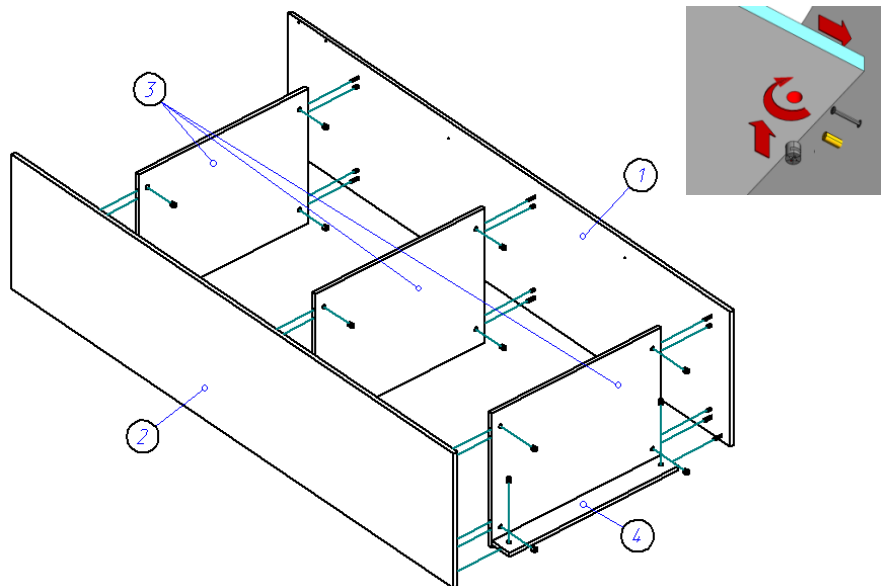

3. Крышку (5) крепим к бокам (1,2) с помощью евровинтов 6,3*50.

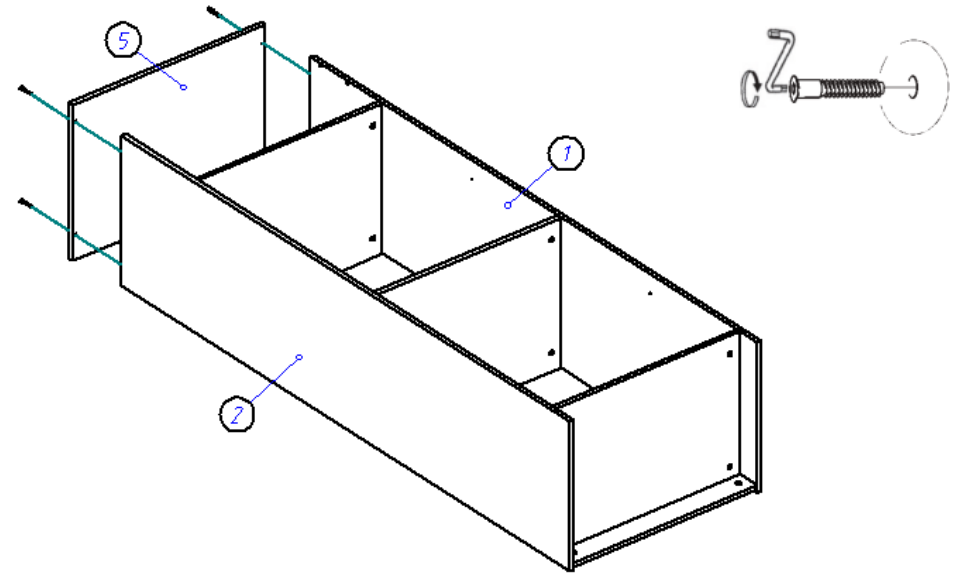

4. Каркас шкафа переворачиваем лицевой стороной вниз, проверяем равенство диагоналей и гвоздями 1,2*20 прибиваем задние стенки ДВП (6), вставив между ними соединительный профиль.

