

# РОССИЯ

ООО “Глазовская мебельная фабрика”  
Удмуртская Республика, г. Глазов  
ул. Сибирская, 42

Модульная серия корпусной мебели “Paola”  
Paola 16 (гостиная) Шкаф для одежды и белья

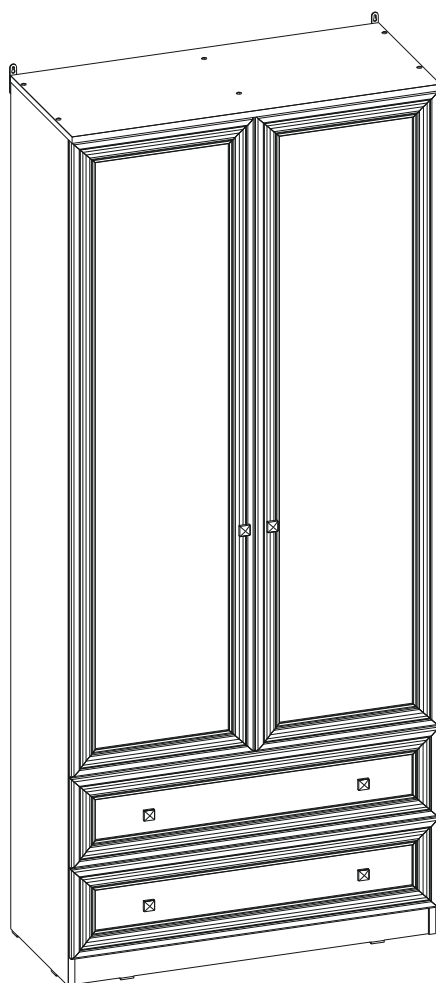

Габаритные размеры в мм,  
898x400x2107

ИНСТРУКЦИЯ ПО СБОРКЕ

Уважаемый покупатель, обращаем Ваше внимание на то, что внешний вид изделия во многом зависит от качества сборки.

## ПОДГОТОВКА К СБОРКЕ

1. Распаковать упаковки (при этом сохранить упаковочные ярлыки).
2. Ознакомиться с данной инструкцией.
3. Подготовить инструмент: молоток, набор отверток, рулетку, сверло d6мм, d5мм.
4. Подготовить место для сборки.
5. Прямоугольность собранных каркасов проверять рулеткой по диагонали.

## ПРИМЕЧАНИЕ

1. Заглушки на фурнитуру устанавливать после полной сборки изделия.
2. Изделия набора после сборки соединить между собой межсекционной стяжкой предварительно просверлив под нее отверстия d6мм.
3. До монтажа дверей изделие следует прикрепить к стене, используя подвески для предотвращения падения изделия.
4. Дно ящика крепить гвоздями с шагом 100мм.

## ВНИМАНИЕ

Опрокидывание мебели может привести к серьезным или смертельным телесным повреждениям. Для предотвращения опрокидывания мебель должна быть постоянно прикреплена к стене.

Крепежные средства для крепления к стене не прилагаются. Для разных материалов стен требуются различные крепления. Используйте крепежные средства, подходящие для материала стен в Вашем доме.

Если вы не уверены, какой тип крепления подходит к данному материалу, обратитесь в специализированный магазин.

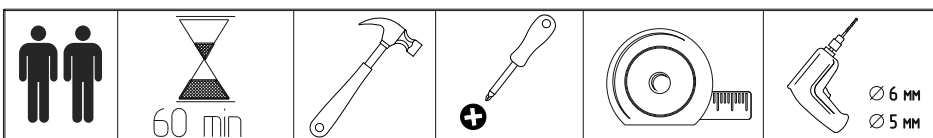

<p>Петля накладная 6шт</p>	<p>Стяжка межсекционная 1шт</p>	<p>Подъемник 6шт</p>	<p>Гвозди 1,6X25 68шт</p>	<p>Конфирмат 7x50 16шт</p>	<p>Ключ для конфирмата 1шт</p>	<p>Заклушка самоклеящаяся 6шт</p>	<p>Шайба 10шт</p>
<p>Ручка 6шт</p>	<p>Штанга выдвигная 1шт</p>	<p>Винт с прессшайбой М4х10 4шт</p>	<p>Шуруп 3,5x13 28шт</p>	<p>Профиль L=422мм - 3шт</p>	<p>Шариковая направляющая L=300 2 компл.</p>	<p>Штак для полкодержателя L=17 20шт</p>	<p>Полкодержатель 20шт</p>
<p>Подвеска 2шт</p>	<p>Шуруп 4x16 42шт</p>	<p>Эксцентрик 14шт</p>	<p>Штак эксцентрика L=45 14шт</p>	<p>Заклушка эксцентрика 10шт</p>	<p>Винт с прессшайбой М4х20 2шт</p>		

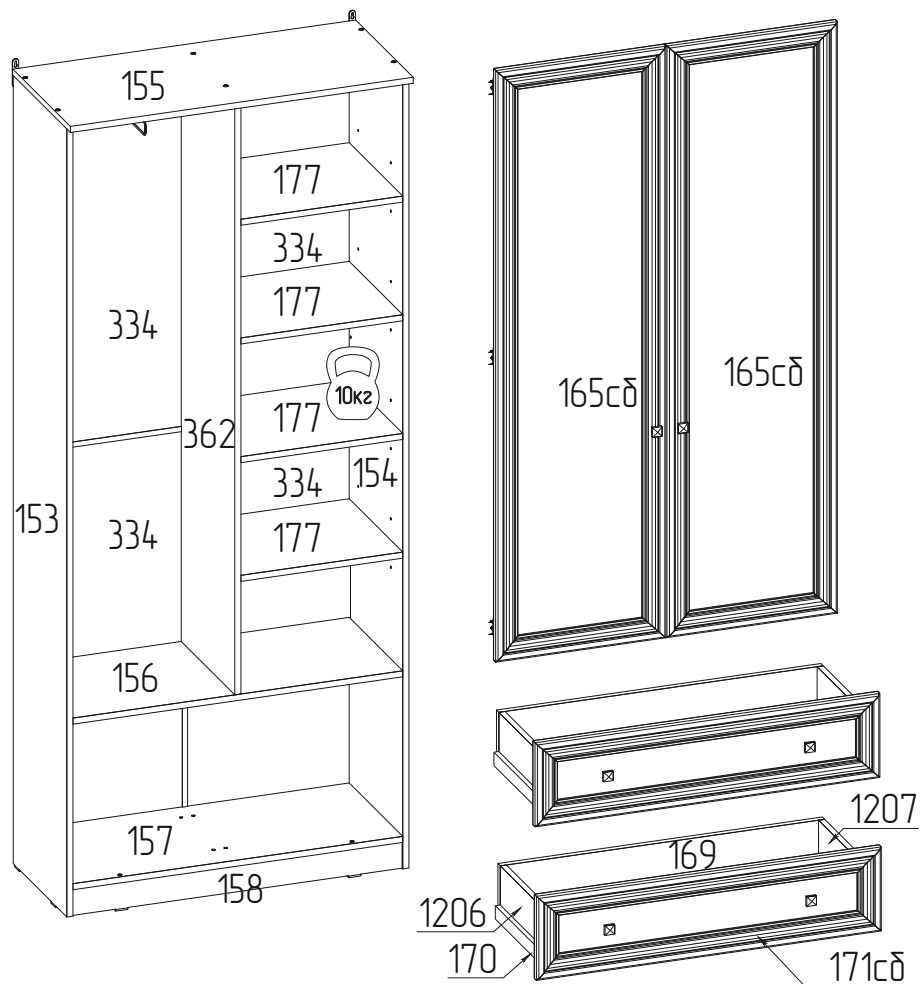

Детали (размеры в мм)

№	Деталь	Длина	Ширина	Количество
334	Стенка задняя	1013	444	4
362	Стенка вертикальная	1562	370	1
153,154	Стенка вертикальная	2086	370	2
177	Стенка горизонтальная	424	370	4
156,157	Стенка горизонтальная	864	370	2
155	Стенка горизонтальная	898	397	1
158	Планка цокольная	864	70	1
1207,1206	Стенка боковая ящика	300	140	4
169	Стенка задняя ящика	839	125	2
171сд	Стенка лицевая ящика	894	220	2
165сд	Дверь	446	1565	2

# Последовательность сборки изделия

1 Установка подпятников.

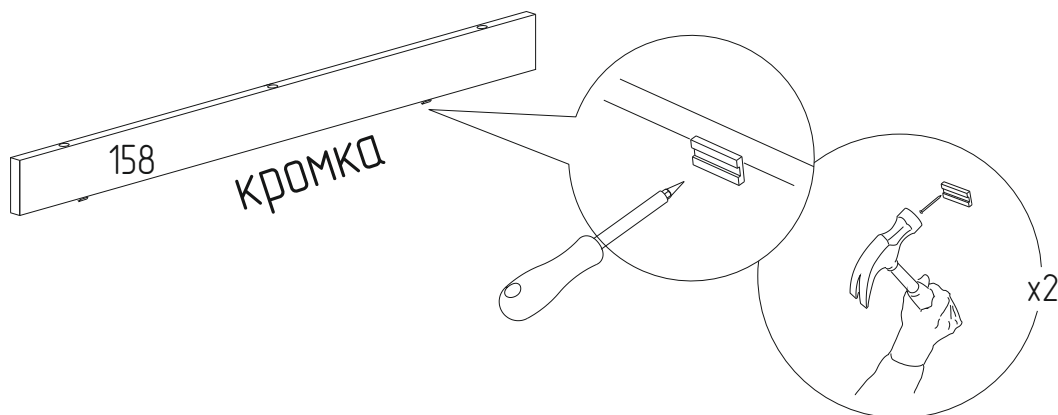

2 Установка цоколя.

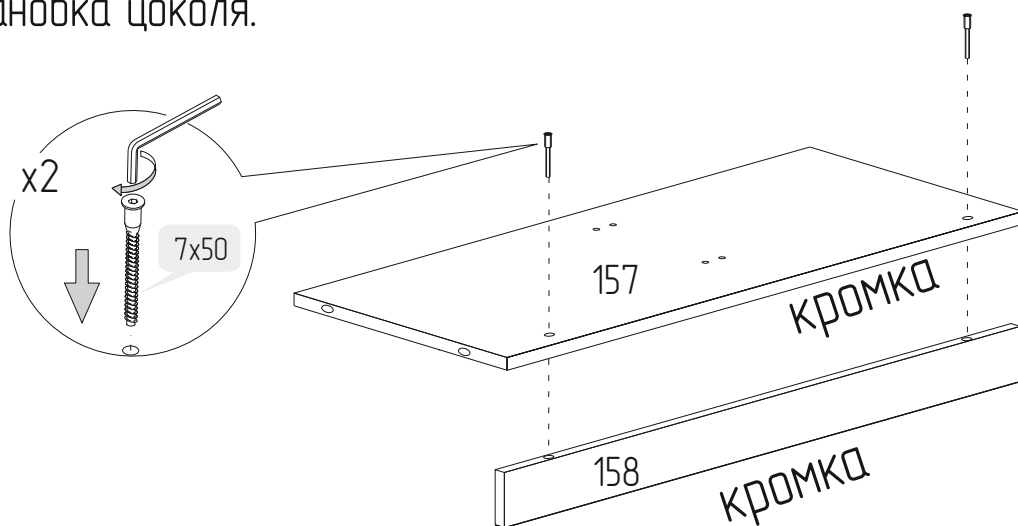

3 Установка штоков полкодержателей и подпятников.

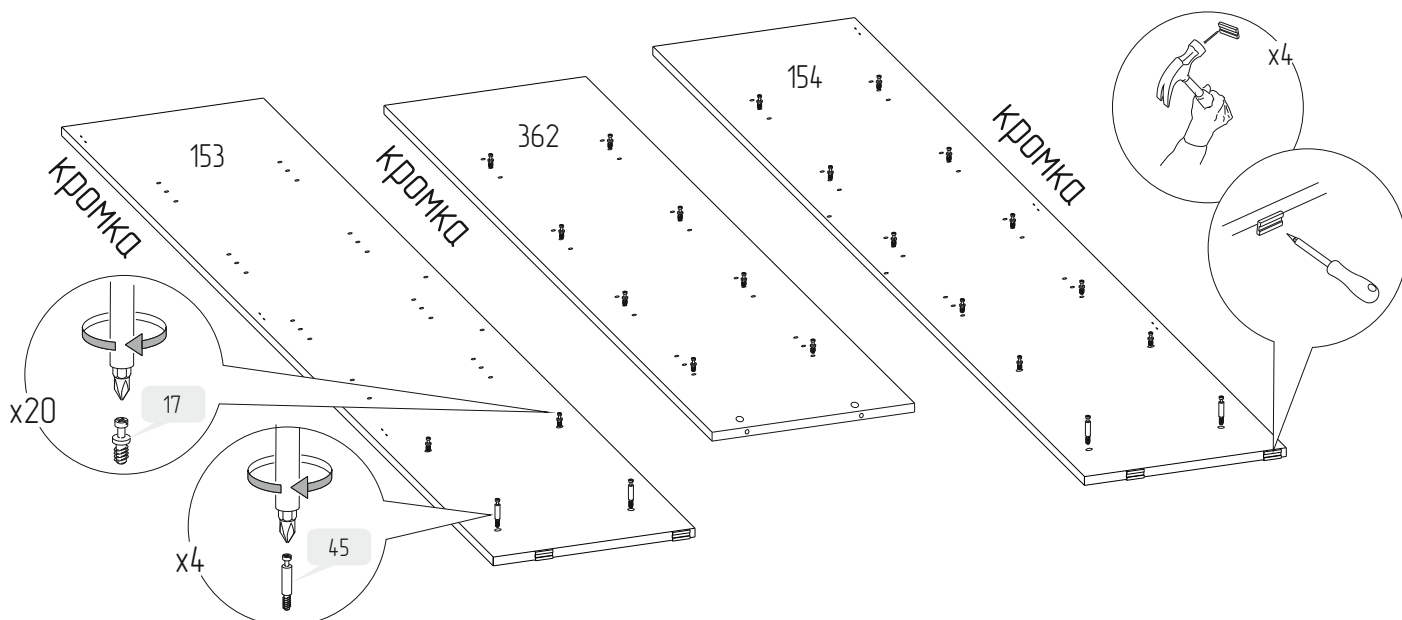

4 Разобрать направляющую

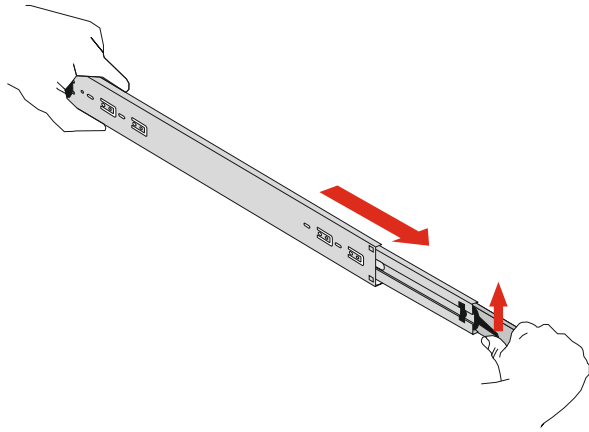

5 Установить направляющие на стенки вертикальные.

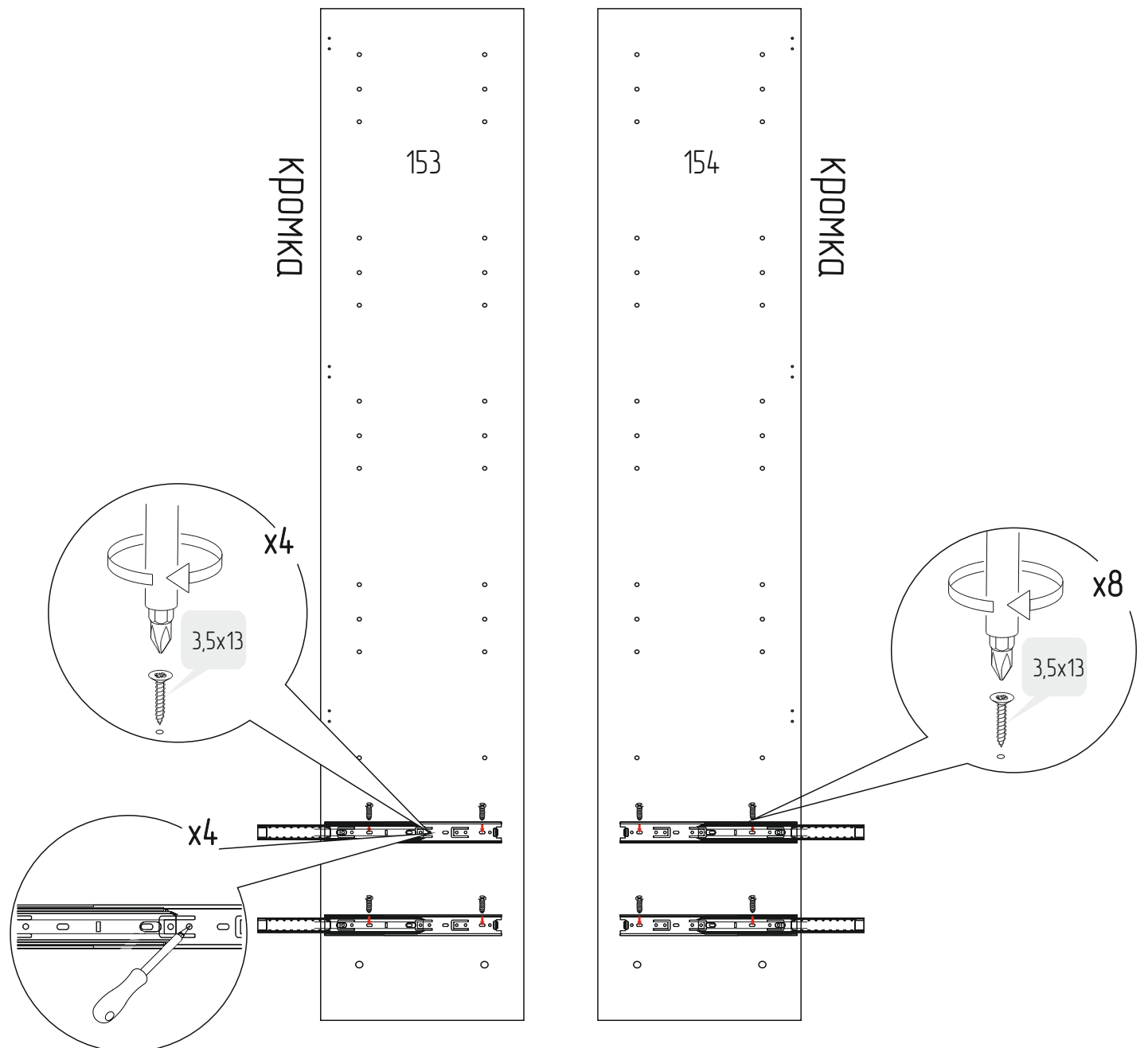

6 Установка полкодержателей.

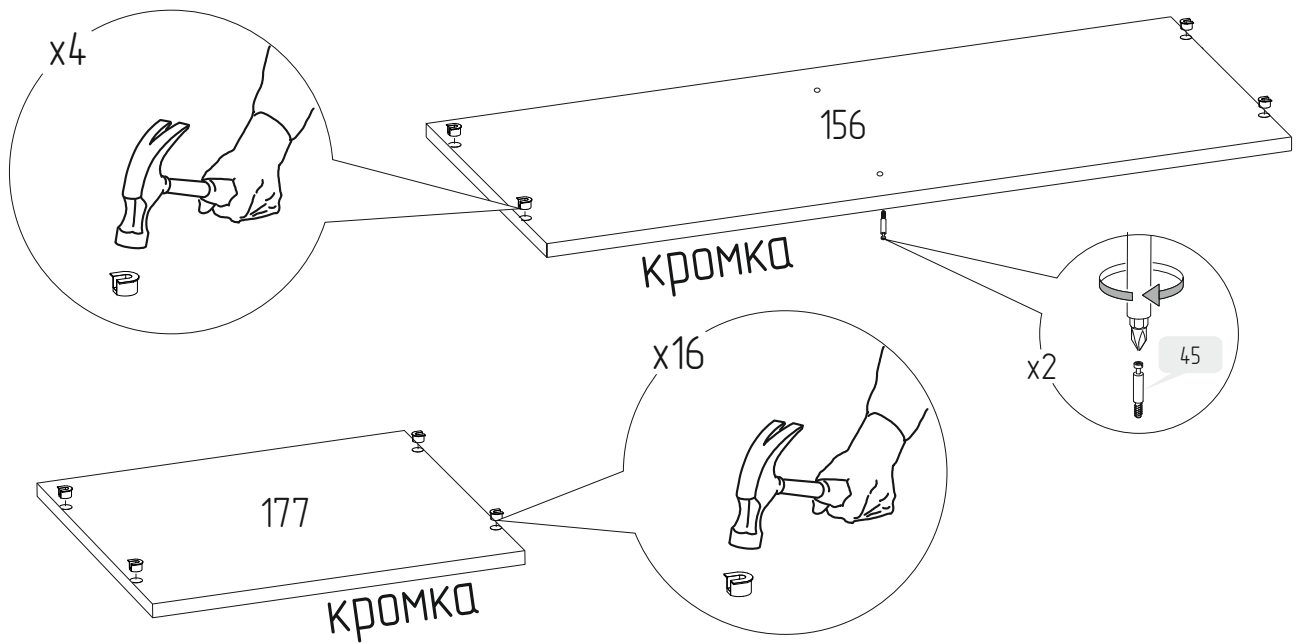

7 Установка штанги

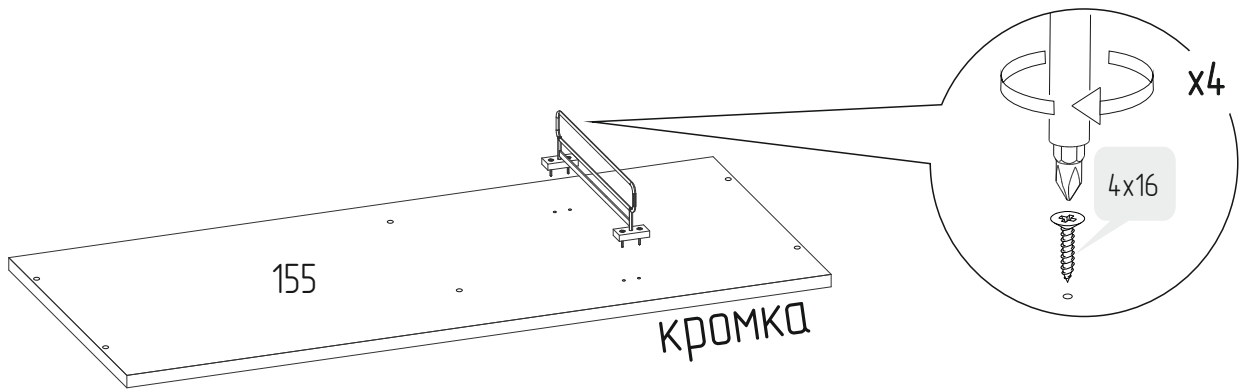

8 Сборка корпуса.

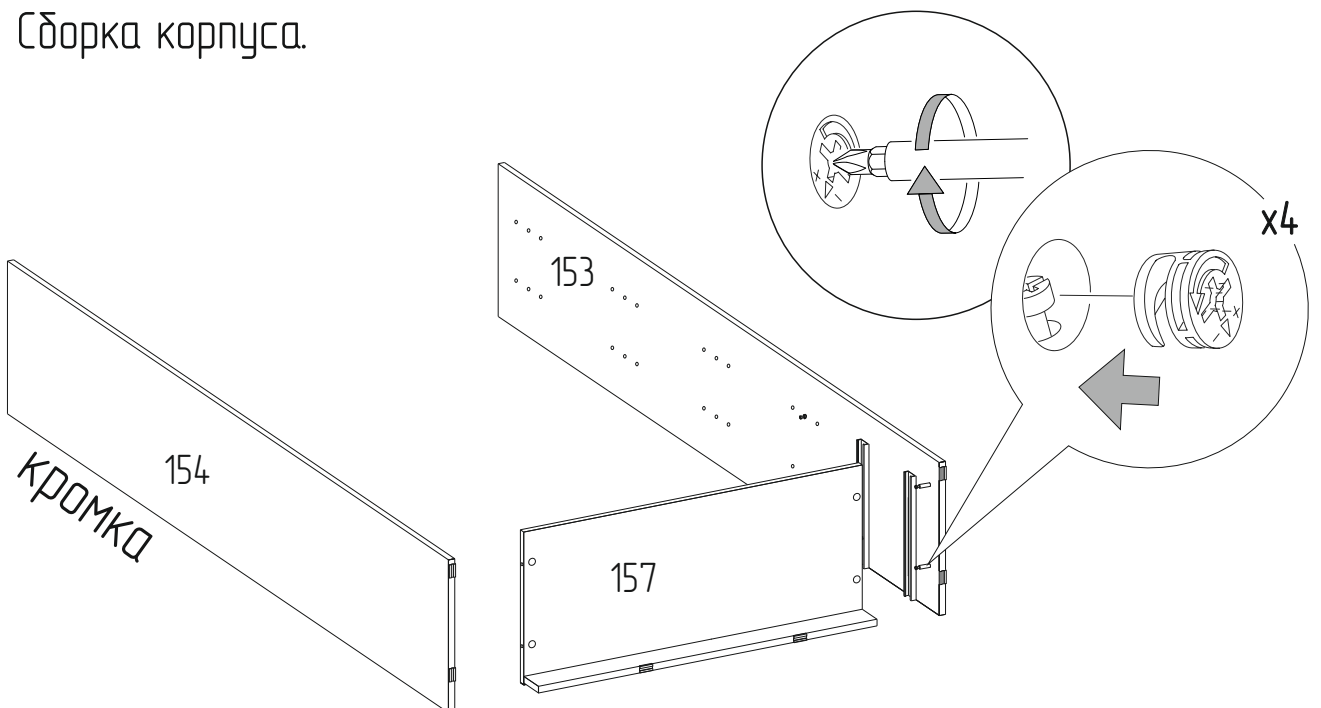

9 Сборка корпуса

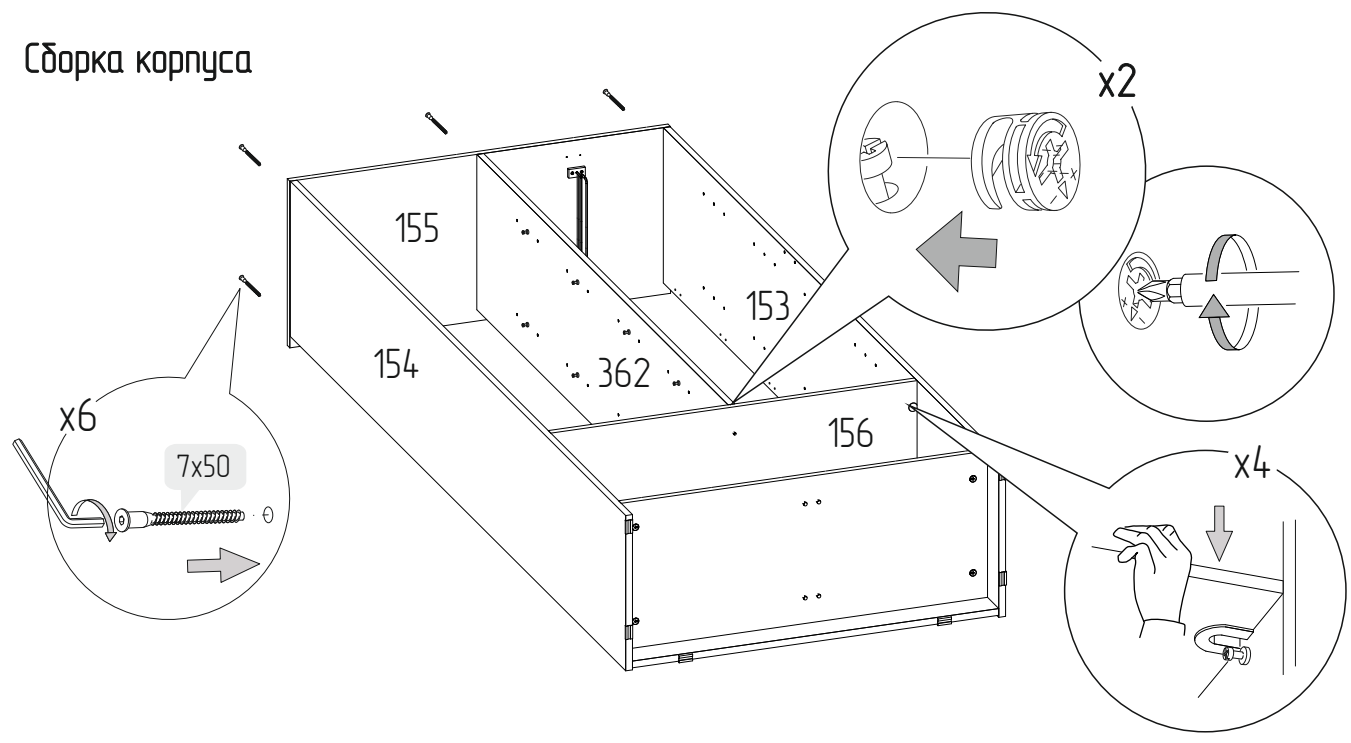

10 Установка задних стенок.

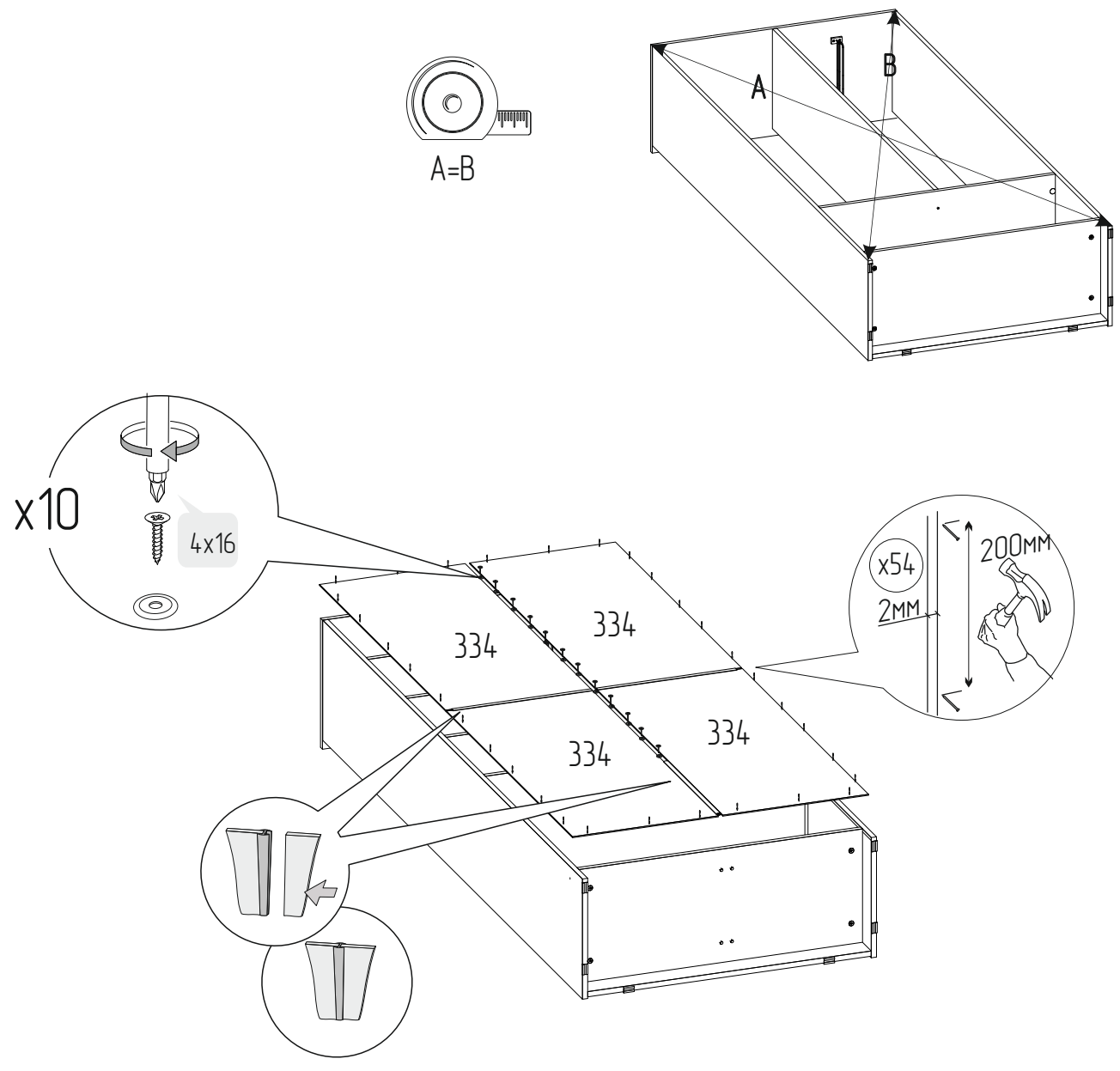

**11** Установка подвесок.

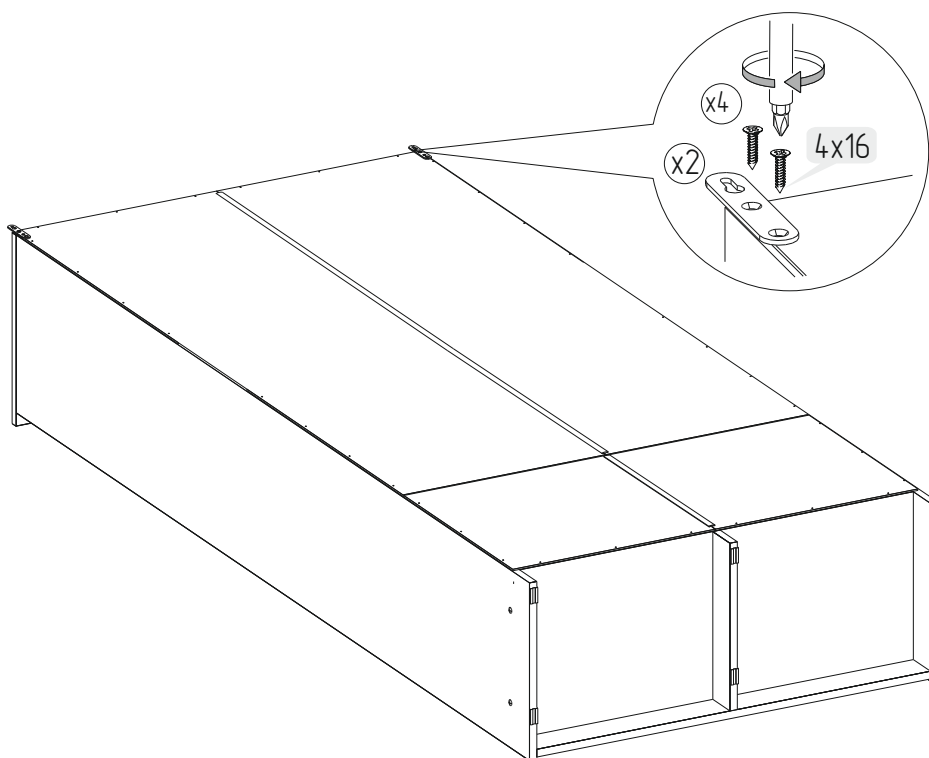

**12** Крепление к стене  
Установка стенок горизонтальных

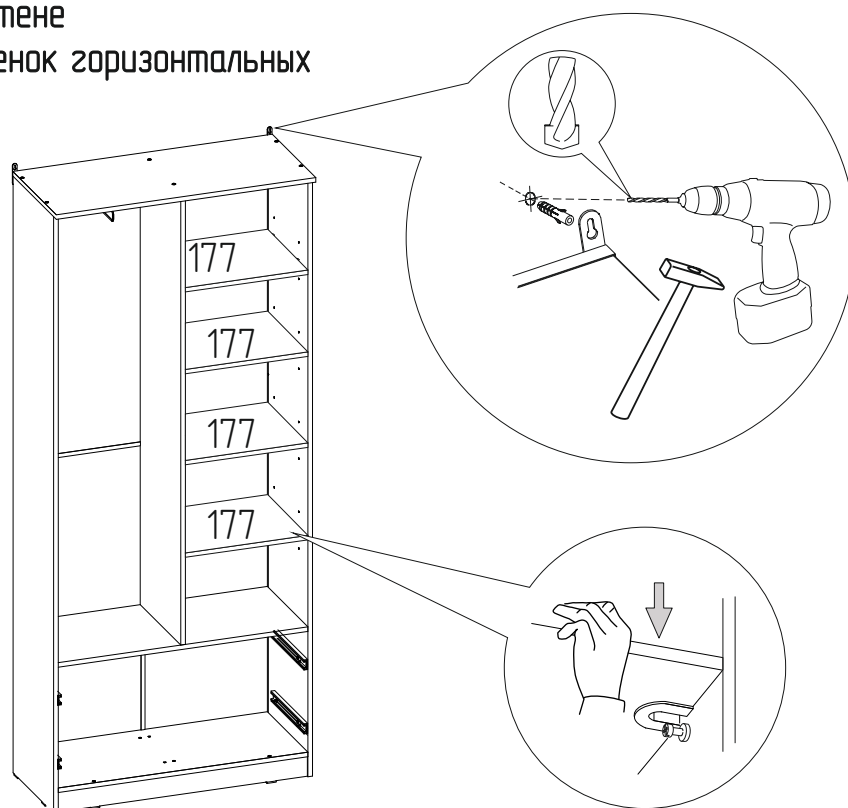

Для избежания повреждения газовых, вентиляционных водопроводных отверстий и электрических коммуникаций, обратите внимание на их расположение!



13

Установка накладной петли



x6

Досверлить отверстие под ручку сверлом  $\varnothing 5\text{мм}$ , в зависимости от установки двери.

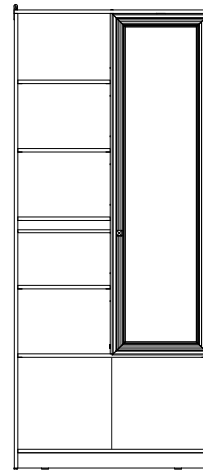
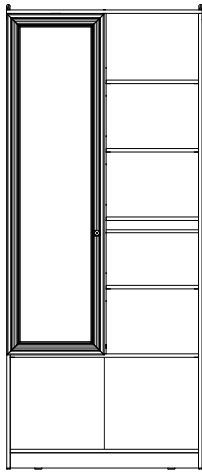

Фасад уложен лицевой частью на пол.

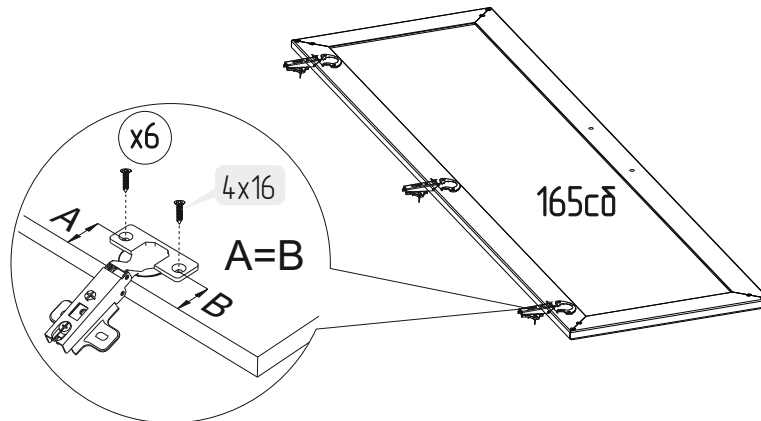
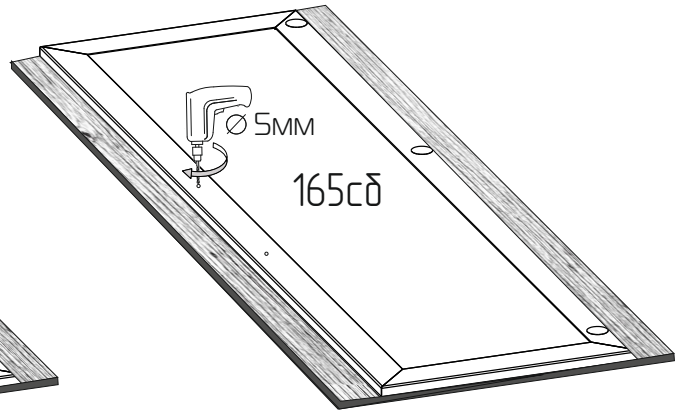
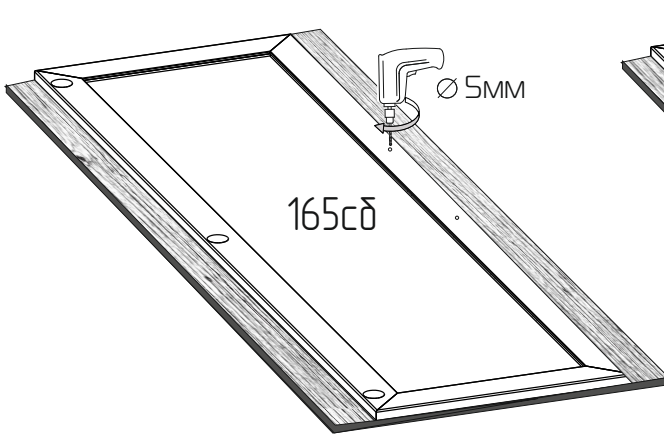

14 Установка двери.

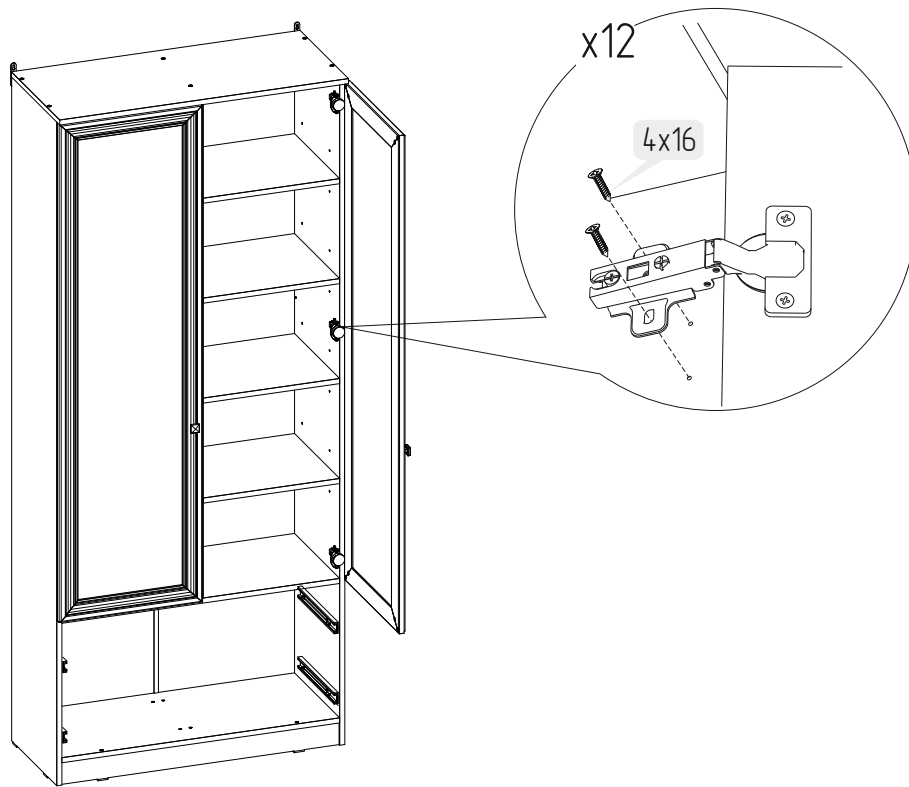

**15** Установка направляющей к боковой стенке ящика

### Крепление направляющей к боковой стенке ящика

1. Прикрепить направляющую к боковым стенкам ящика с помощью шурупов 3,5x13 через отверстия (1), (2).

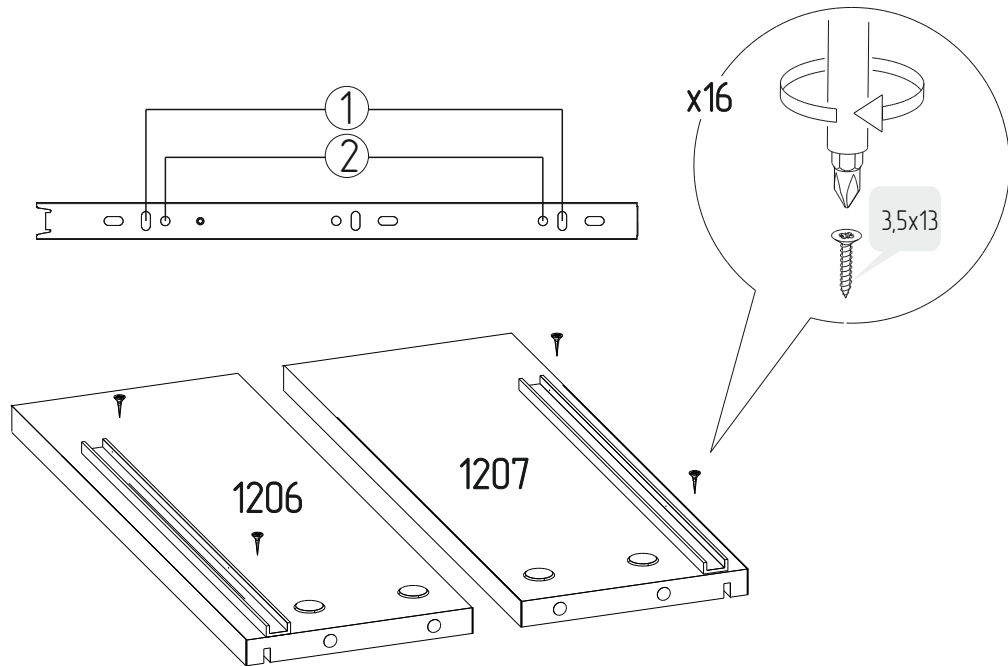

**16** Установить стенку боковую ящика.

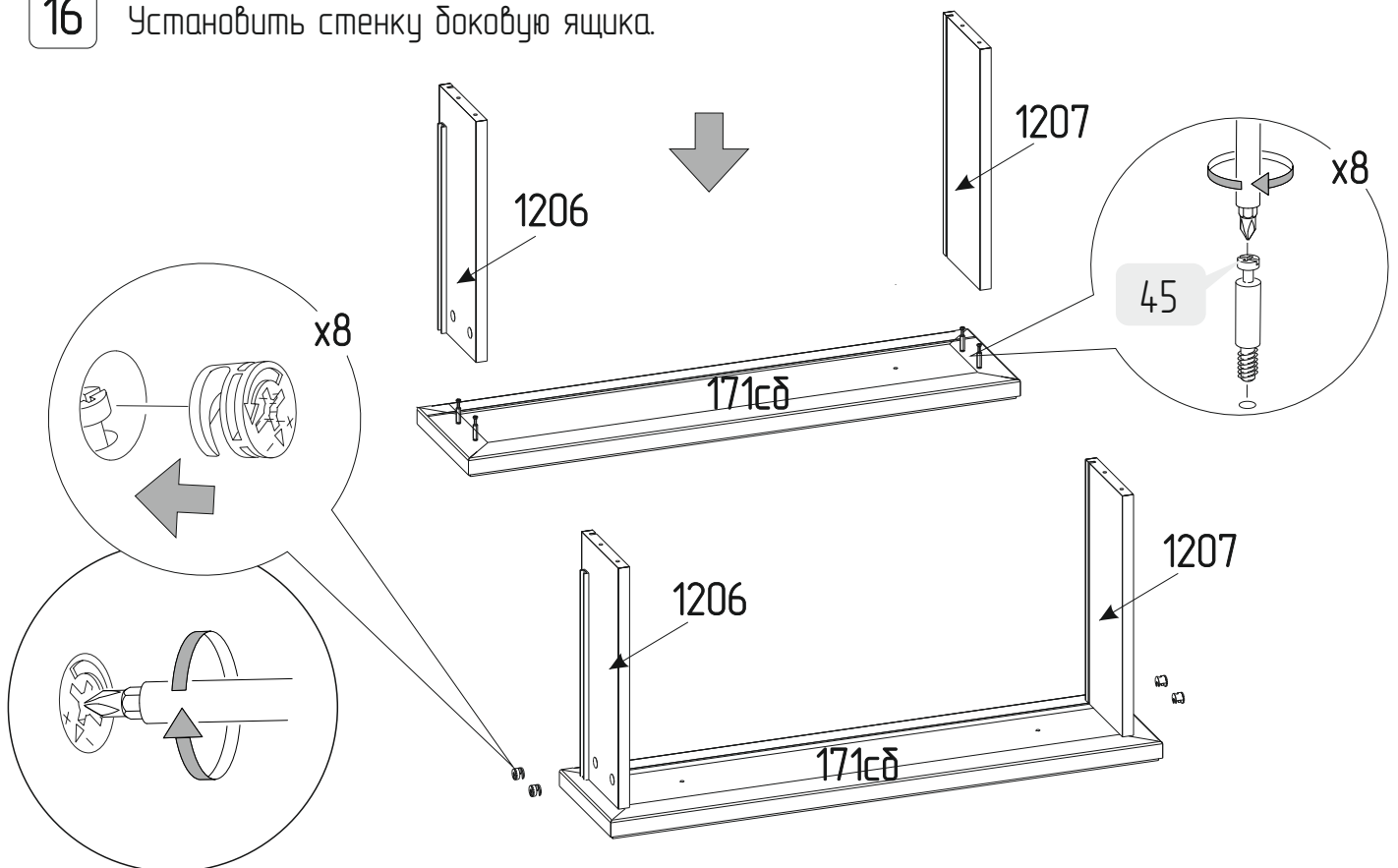

17 Установить дно ящика.

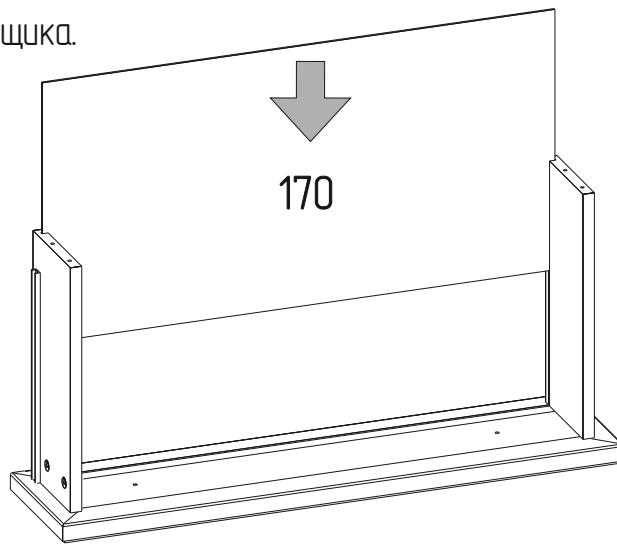

18 Установить заднюю стенку ящика.

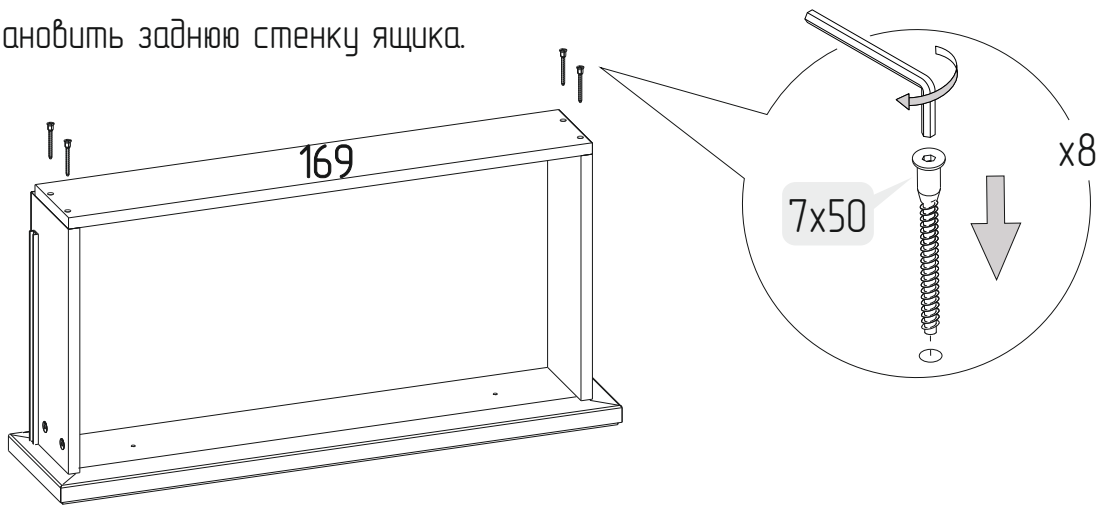

19 Закрепить дно ящика.

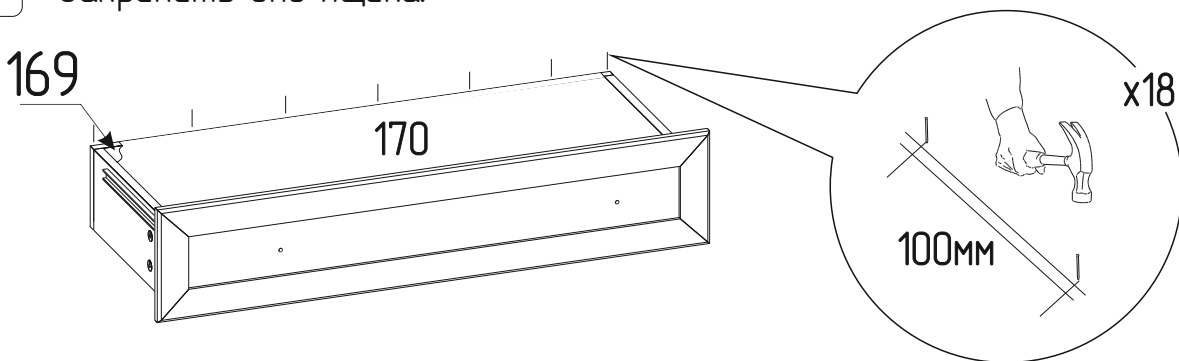

20 Установить ручки.

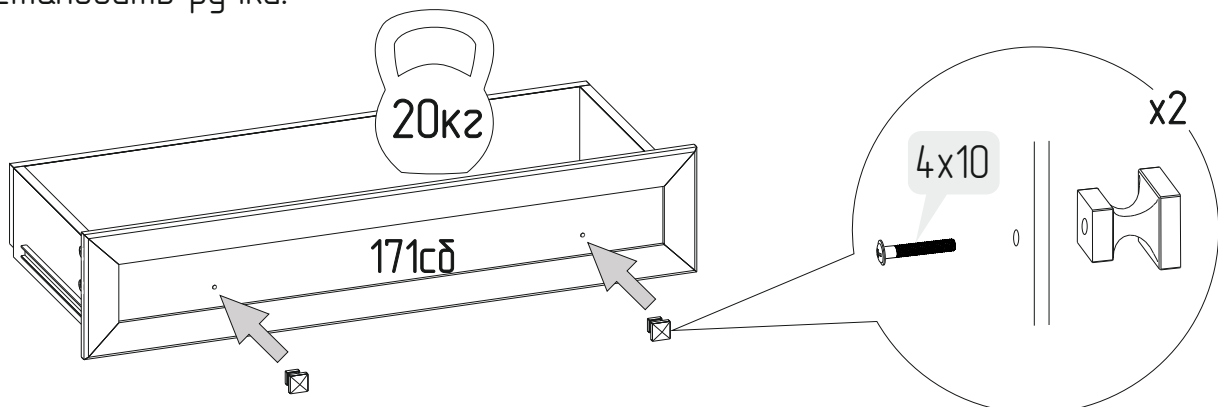

21 Установка ящика и ручки.

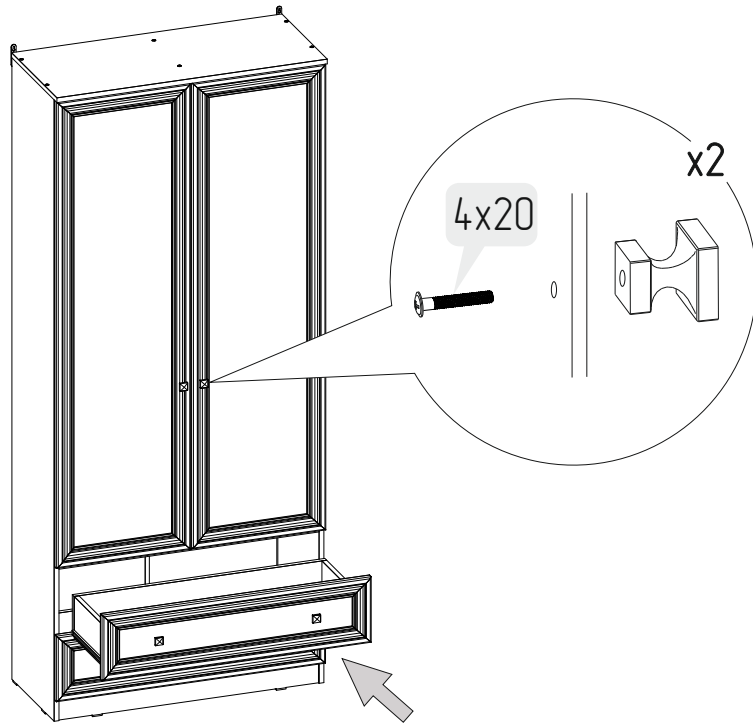

22

Заглушки устанавливаются после полной сборки изделия.

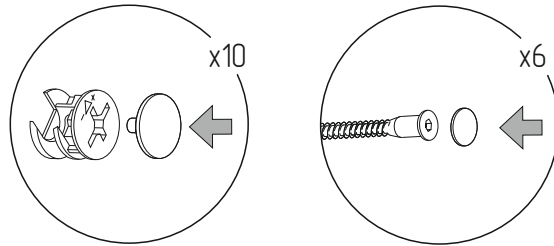

## ПРАВИЛА

по регулировке петли четырехшарнирной, используемой при навеске дверей.

Если при монтаже дверей допущена неточность в их положении (большие зазоры между боковой стенкой и дверью, перекос дверей и т.п.), то необходимо произвести регулировку петель. Регулирование осуществляется с помощью винтов поз. ①, ②, ③.

### ПОРЯДОК РЕГУЛИРОВАНИЯ

1. Ослабить винт поз. ②. Это даст возможность перемещения двери по стрелке Б.
2. Установочным винтом поз. ① дверь перемещается по стрелке А.
3. После установки двери в нижнем положении винт поз. ② затягивается до отказа.
4. Ослабить винт поз. ③. Это даст возможность перемещения двери по стрелке С.

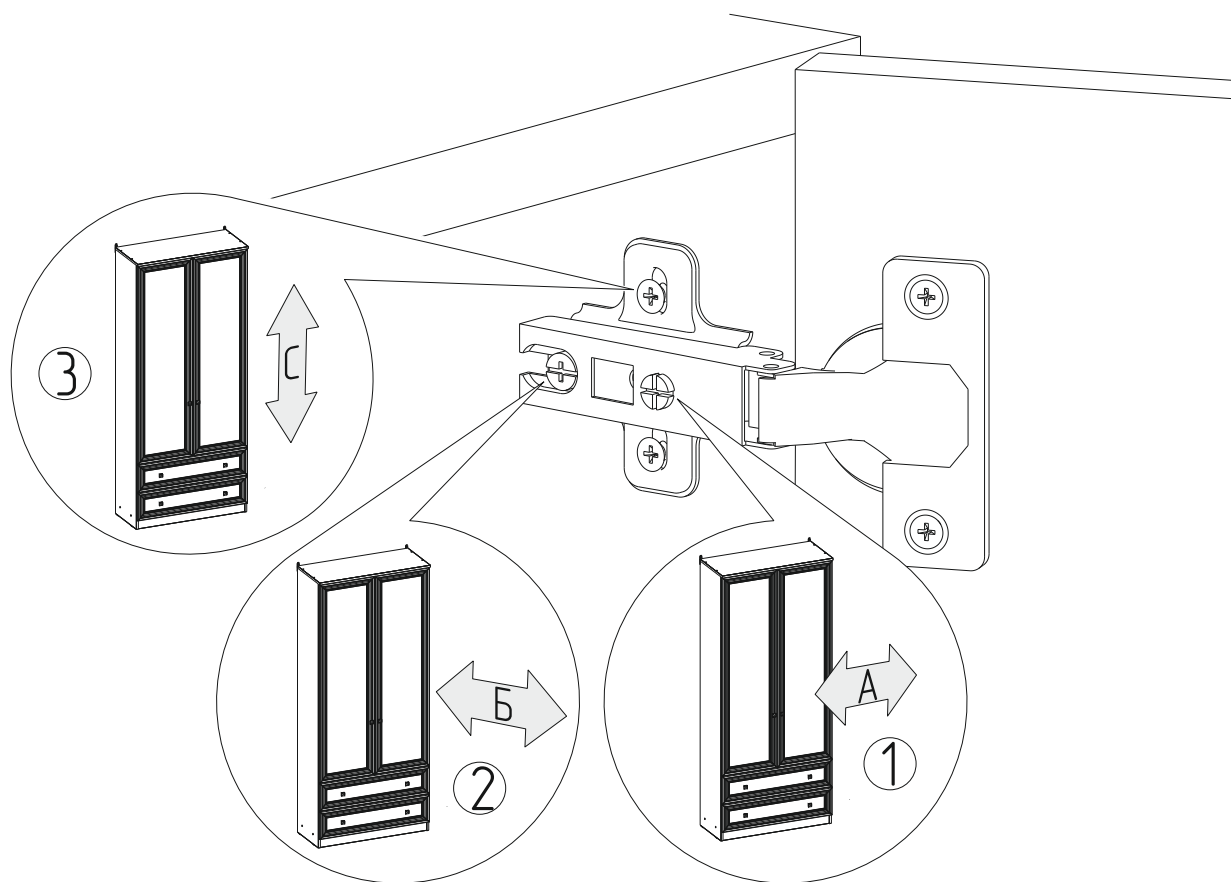

## ПРАВИЛА ЭКСПЛУАТАЦИИ И УХОДА ЗА МЕБЕЛЬЮ.

1. Мебель, перевозимая при температуре ниже 0°C, охлаждается и при установке в помещении "запотеваает", поэтому ее следует немедленно протереть чистой, сухой, мягкой тканью.
2. Мебель предназначена для эксплуатации в помещениях с температурой воздуха +10+28 °C и относительной влажностью 50–70 %. Не рекомендуется ставить мебель близко к источникам тепла, а также к сырým и холодным стенам. Ее следует беречь от прямого попадания солнечных лучей.
3. На поверхности деталей не следует ставить горячие и влажные предметы. Нежелательно попадание кислот, щелочей и растворителей (спирт, бензин, ацетон).
4. Поверхности следует оберегать от механических повреждений, ударов и царапин, поскольку восстановить поверхность невозможно.
5. Поверхности мебели следует очищать слабым мыльным раствором.
6. Для предотвращения повреждения полового покрытия при перемещении мебели следует использовать подстилочный материал (картон, плотная ткань и т.п.)
7. Нагрузка на изделия должна быть распределена равномерно по всей площади изделия.
8. Допускается равномерно распределенная статическая вертикальная нагрузка: на полки – не более 10 кг.

## ПОРЯДОК ПРЕДЪЯВЛЕНИЯ ПРЕТЕНЗИЙ НА КАЧЕСТВО МЕБЕЛИ

Претензии по некомплектности и производственным дефектам в течение гарантийного срока, должны направляться покупателем непосредственно в магазин, где приобретена мебель, с желательным приложением товарного чека и упаковочных ярлыков.

По дефектам, появившимся из-за не соблюдения покупателем правил эксплуатации и ухода за мебелью, претензии не принимаются.

## К СВЕДЕНИЮ ПОКУПАТЕЛЯ

Предприятие оставляет за собой право вносить изменения в конструктивные элементы мебели на основе внедрения передовой технологии, улучшающие качество выпускаемой продукции.

При обнаружении производственных дефектов, ссылайтесь на номер набора мебели, номер ОТК, желательно приложить гарантийный талон и упаковочные ярлыки.

# ГАРАНТИЙНЫЙ ТАЛОН

Заполняется магазином, где приобретено изделие

---

(Наименование изделия)

Дата выпуска \_\_\_\_\_

Дата продажи \_\_\_\_\_

Владелец изделия \_\_\_\_\_

(Фамилия, Имя, Отчество)

Адрес \_\_\_\_\_

---

Установлен дефект \_\_\_\_\_

Исправил мастер \_\_\_\_\_

(подпись)

## ГАРАНТИИ

24 месяца со дня приобретения по предъявлению гарантийного талона по обнаруженным дефектам. За механические повреждения, потертости, сколы, фабрика ответственности не несет.

Наш адрес: РОССИЯ, 427628, Удмуртская республика, г. Глазов, ул. Сибирская, 42.

Контактный телефон: 8 (341-41) 2-58-38

“бесплатный звонок по России 8-800-100-2600”

---

(линия отреза)

ПАСПОРТ

1. Дата выпуска

2. Отметка магазина о продаже

3. Штамп магазина

4. “\_\_\_” \_\_\_\_\_ 201\_\_ г.

Пункты 2,3,4 заполняются в магазине при покупке мебели.

Сертификат \_\_\_\_\_