

Правила эксплуатации и ухода за мебелью.

Мебель необходимо хранить и эксплуатировать в сухих и теплых помещениях, имеющих отопление и вентиляцию, при температуре от +5⁰ до +40⁰С при относительной влажности воздуха 50-60%.

Удаление пыли с поверхности мебели следует производить сухой мягкой тканью (фланель, миткаль). Не допускается применение соды, порошков и других материалов, не предназначенных для ухода за мебелью.

Поверхность изделия следует предохранять от попадания на неё влаги (во избежание разбухания), различных растворителей, кислот, щелочей и механических повреждений.

Помните, что сохранность и долговечность изделия зависит не только от её конструкции и качества материалов, но и от правильной эксплуатации и ухода за ней.

Гарантии изготовителя

Приобретая изделия мебели, убедитесь в полной комплектности набора и отсутствии механических повреждений комплектующих, облицовки и стеклянных элементов мебели.

Претензии от покупателей принимаются магазинами, продавшими товар, в течение 24 месяцев со дня приобретения мебели, с обязательным приложением товарного чека, этикетки и паспорта изделия.

Предприятие не рассматривает претензии, поступающие непосредственно от потребителей, без обращения в торговую организацию.

Предприятие не отвечает по дефектам, появившимся из-за несоблюдения покупателем правил эксплуатации, сборки, транспортировки и ухода за мебелью.

Предприятие не несет ответственности по повреждениям, возникшим в результате транспортировки мебели в собранном виде.

В процессе производства изготовитель считает возможным производить конструктивные и технологические изменения, направленные на улучшение качества мебели и удовлетворение спроса населения.

Дата комплектовки фурнитуры _____

Комплектовщик фурнитуры _____

УВАЖАЕМЫЙ ПОКУПАТЕЛЬ!

Благодарим за покупку и надеемся, что Вы примите во внимание наши рекомендации, и тогда мебель будет служить для Вас длительное время

ГОСТ 16371-93

МЕБЕЛЬНАЯ ФАБРИКА
МебельМАРКЕТ

Россия, 308036, г. Белгород,
б-р Юности, д.7, кв.487
ООО «Мебель Маркет»
www.mebelmarket31.ru
тел./факс: (4722) 40-24-45

Спальня «Светлана» Шкаф 4-х створчатый комбинированный с зеркалами

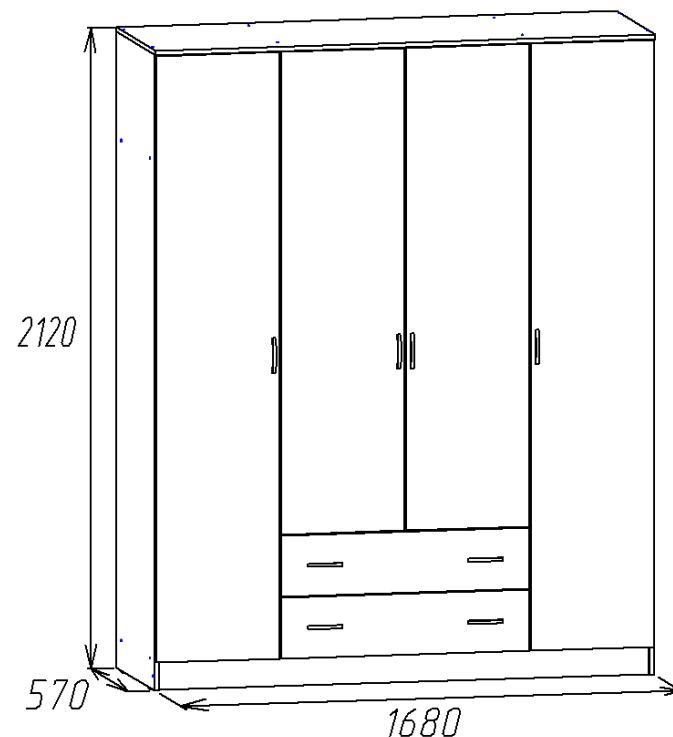

Паспорт

и инструкция по сборке и эксплуатации мебели

Общие технические указания по сборке

1. Освободить детали от упаковки.
2. Проверить наличие деталей и фурнитуры по комплектовочным ведомостям. При обнаружении дефектов или некомплектности к сборке не приступать. Обратитесь к продавцу.
3. Во избежание порчи деталей, сборку необходимо производить вдвоем в горизонтальном положении на ровном полу, покрытом тканью или бумагой.

Таблица 1 Детали ящиков

Наименование детали	Размеры, мм	Кол-во	№ по схеме	№ пакета
Боковина ящика	500*120	4	Я1, Я2	2
Панель ящика	750*120	2	Я3	2
Дно ящика (ДВП)	506*782	2	Я5	1
Фасад ящика	836*201	2	Я4	3

Таблица 2 Комплектовочная ведомость на узлы и детали Спальня «Светлана»
Шкаф 4-х створчатый комбинированный с зеркалами.

Наименование детали	Размеры, мм	Кол-во	№ по схеме	№ пакета
Бок	2100*550	1	1	1
Бок	2100*550	1	2	1
Стовая	1992*550	2	3,4	1
Дно	1648*550	1	5	2
Крыша	1681*570	1	8	2
Горизонт	550*404	2	10	2
Горизонт	550*808	1	9	2
Полка	530*403	6	11	2
Цоколь	1648*91	1	7	2
Цоколь	524*91	1	6	2
Фасад	2004*416	2	15	3
Фасад с зеркалами (прав. и лев.)	1594*416	2	16	3
Задняя стенка (ДВП)	2020*411	2	13	1
Задняя стенка (ДВП)	2020*426	2	12	1
Скалка деревянная	800	1		2
Профиль соединительный для ДВП	2000	1		1

7. Соберем ящики. Евровинтами скрепляем бока ящика (Я.1, Я.2) и панель ящика (Я.3), прибаваем дно ящика ДВП (Я.5) (свес ДВП с незакромлённой стороны 6 мм). С помощью эксцентриковой стяжки крепим фасад (Я.4) к корпусу ящика (ДВП попадает в паз фасада). Прикручиваем с помощью саморезов 3,5*16 направляющие на ящики.

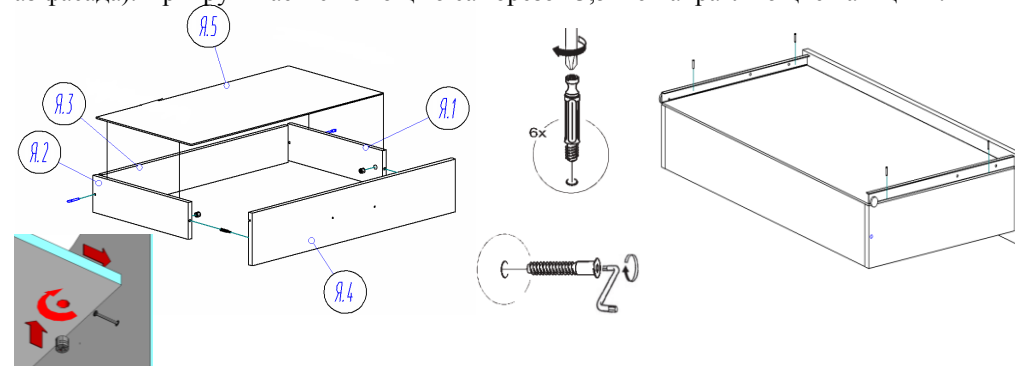

К фасадам ящиков, прикручиваем ручки (саморезы идут в комплекте с ручками).

6. Устанавливаем фасады по наколам согласно схеме. На фасады (15,16) устанавливаем ручки при помощи саморезов (саморезы в комплекте с ручками).

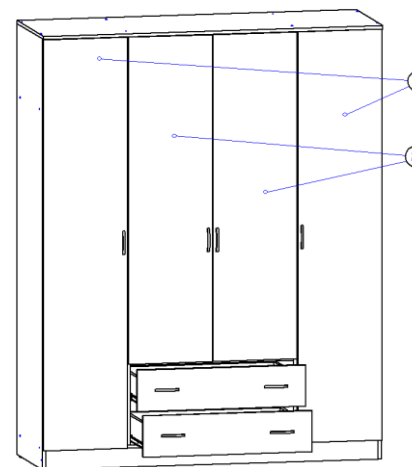

Производим регулировку фасадов согласно схемам, приведенным ниже.

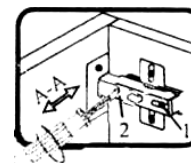

Если фасад наклонен вправо или влево относительно вертикали корпуса, нужно выправить наклон фасада в направлении А-А винтом 2.

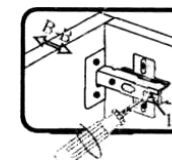

Если нижняя или верхняя часть фасада отстает от корпуса, нужно ослабить винт 1 и сдвинуть фасад в направлении В-В, а затем затянуть винт 1.

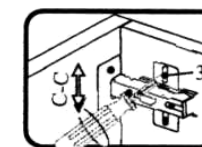

Если необходимо отрегулировать фасад по высоте, нужно ослабить винт 3, отрегулировать фасад в направлении С-С, а затем затянуть винт 3.

5. В отверстия на боках (1,2,3,4) вставляем полкодержатели никель D5 и устанавливаем на них полки (11). По наколам на боках (3,4), прикручиваем скалкодержатели и устанавливаем на них деревянную скалку, как показано на рисунке.

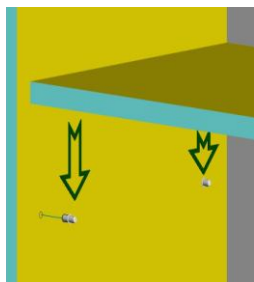
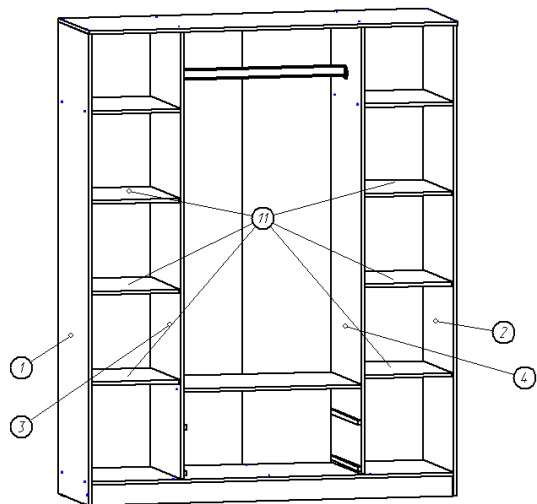

6. К фасадам прикручиваем саморезами 3,5*16 петли для накладной двери.



Таблица 3 Комплектующая ведомость на фурнитуру

№	Наименование	Ед. изм.	Кол-во
1.	Гвоздь 1,2*20	шт.	210
2.	Евровинт 6,3*50	шт.	42
3.	Заглушка к евровинту	шт.	42
4.	Ключ под евровинт	шт.	1
5.	Направляющие для ящиков 500мм	компл.	2
6.	Петля накладная	шт.	14
7.	Подпятник	шт.	6
8.	Ручка-скоба 96-148 мм С-17 металлик-венге (Для цвета Дуб молочный/Венге)	шт.	8
9.	Ручка 96 мебельная (С-2) Золото (Для цвета Миланский орех и Орех Экко)	шт.	8
10.	Ручка-скоба 96-148 мм С-17 металлик-металлик (Для цвета Ясень Шимо)	шт.	8
11.	Саморез 3,5*16	шт.	78
12.	Стяжка эксцентрик	шт.	4
13.	Заглушка к эксцентрику	шт.	4
14.	Полкодержатель D5 никель	шт.	24
15.	Шайба под ручку	шт.	16
16.	Скалкодержатель пластик (бежевый)	шт.	2
17.	Саморез 3*20	шт.	16
18.	Зажим для стекла	шт.	16
19.	Паспорт изделия	шт.	1

Внешний вид фурнитуры на картинке может отличаться от внешнего вида фурнитуры, идущей в комплекте

Внимание! Для надёжного крепления зеркал используйте зажимы для стекла (кляймеры) входящие в комплект поставки фурнитуры!

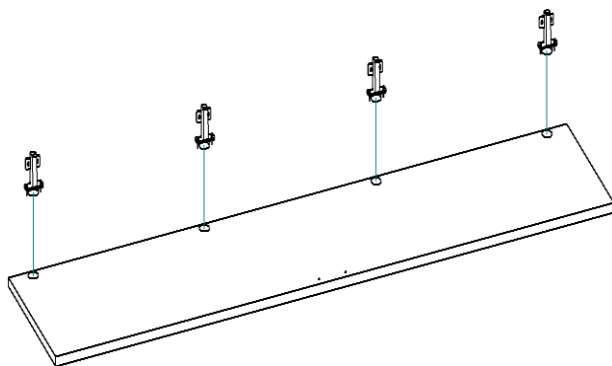
Инструкция по сборке.

1. Саморезами 3,5*16 прикручиваем направляющие по наколам к бокам (3,4), как показано на рисунке.

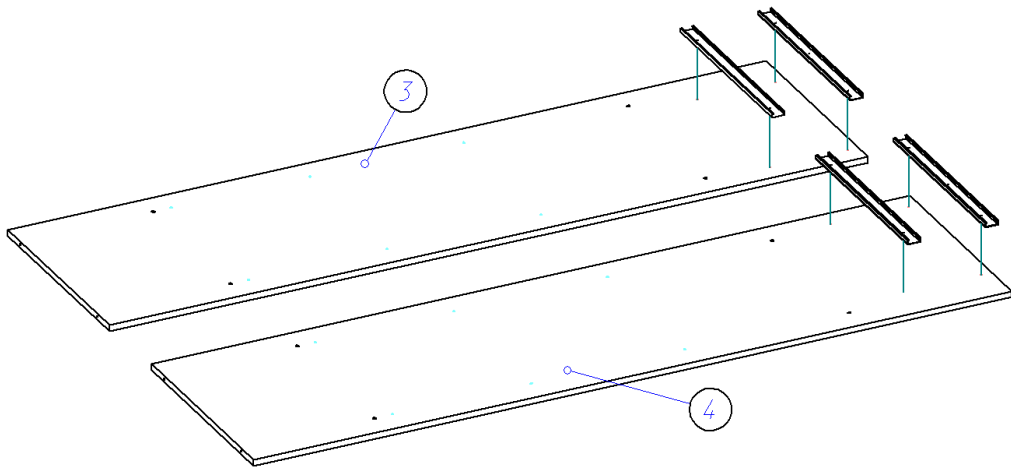

2. При помощи евроинтов 6,3*50 соединяем бока (1,2) с дном (5) и цоколем (7); ко дну (5) крепим цоколь (6) и бока (3,4). К бокам (1,2) и цоколю (6) гвоздями 1,2*20 прибаваем подпятники

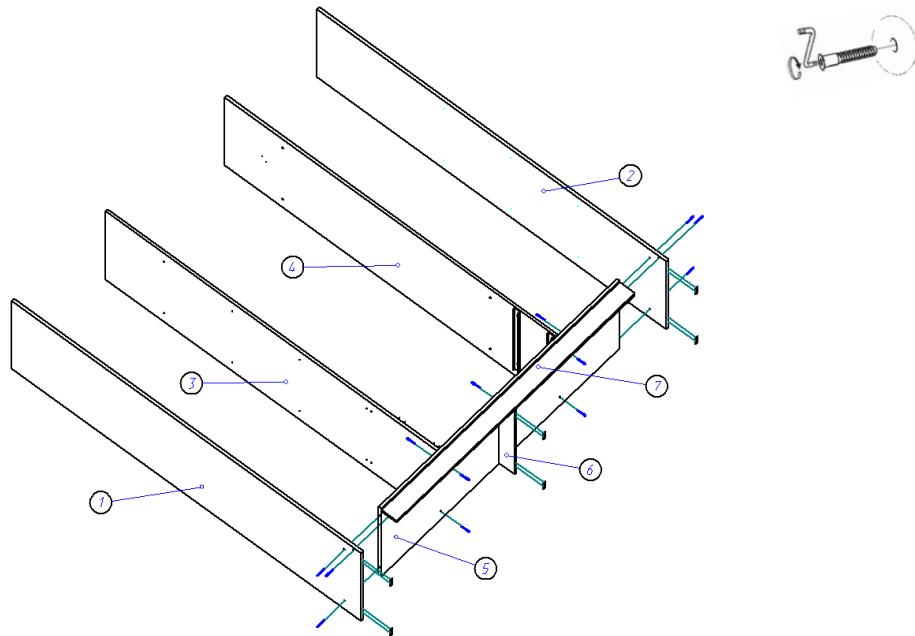

3. При помощи евроинтов 6,3*50 крепим крышу (8) и горизонты (10,9) к бокам (1,2,3,4), как показано на рисунке.

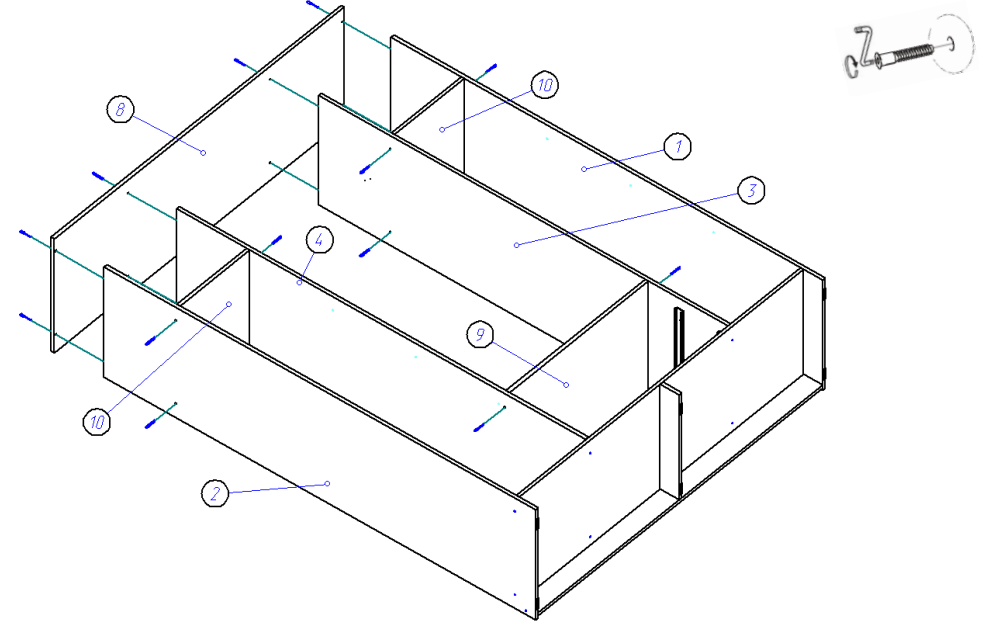

4. Гвоздями 1,2*20 прибаваем задние стенки ДВП (12,13), как показано на рисунке. Между двумя листами ДВП (13) ставится соединительный профиль, поэтому прибавать второй лист ДВП нужно после установки этого профиля.

