

## Правила эксплуатации и ухода за мебелью.

Мебель необходимо хранить и эксплуатировать в сухих и теплых помещениях, имеющих отопление и вентиляцию, при температуре от +5<sup>0</sup> до +40<sup>0</sup>С при относительной влажности воздуха 50-60%.

Удаление пыли с поверхности мебели следует производить сухой мягкой тканью (фланель, миткаль). Не допускается применение соды, порошков и других материалов, не предназначенных для ухода за мебелью.

Поверхность изделия следует предохранять от попадания на неё влаги (во избежание разбухания), различных растворителей, кислот, щелочей и механических повреждений.

Помните, что сохранность и долговечность изделия зависит не только от её конструкции и качества материалов, но и от правильной эксплуатации и ухода за ней.

### Гарантии изготовителя

Приобретая изделия мебели, убедитесь в полной комплектности набора и отсутствии механических повреждений комплектующих, облицовки и стеклянных элементов мебели.

Претензии от покупателей принимаются магазинами, продавшими товар, в течение 24 месяцев со дня приобретения мебели, с обязательным приложением товарного чека, этикетки и паспорта изделия.

Предприятие не рассматривает претензии, поступающие непосредственно от потребителей, без обращения в торговую организацию.

Предприятие не отвечает по дефектам, появившимся из-за несоблюдения покупателем правил эксплуатации, сборки, транспортировки и ухода за мебелью.

Предприятие не несет ответственности по повреждениям, возникшим в результате транспортировки мебели в собранном виде.

**В процессе производства изготовитель считает возможным производить конструктивные и технологические изменения, направленные на улучшение качества мебели и удовлетворение спроса населения.**

Дата комплектовки фурнитуры \_\_\_\_\_

Комплектовщик фурнитуры \_\_\_\_\_

### **УВАЖАЕМЫЙ ПОКУПАТЕЛЬ!**

Благодарим за покупку и надеемся, что Вы примите во внимание наши рекомендации, и тогда мебель будет служить для Вас длительное время

ГОСТ 16371-93

Россия, 308501, Белгородская обл.,  
г.Белгород, ул.Пушкина д.12 эт.5  
кв.162  
ООО «Селена»  
www.mebelmarket31.ru  
тел./факс: (4722) 40-24-45

**Мебель**МЕБЕЛЬНАЯ ФАБРИКА  
**MARKET**

# Стенка «Каролина» Шкаф платяной с ящиком

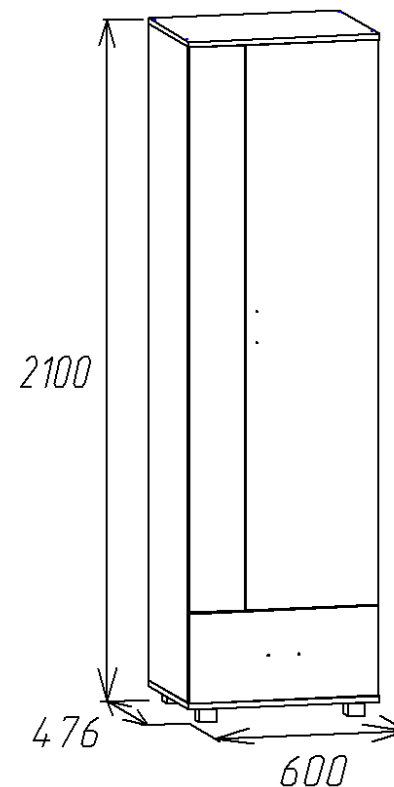

## Паспорт

и инструкция по сборке и эксплуатации мебели

## Общие технические указания по сборке

1. Освободить детали от упаковки.
2. Проверить наличие деталей и фурнитуры по комплектующим ведомостям. При обнаружении дефектов или некомплектности к сборке не приступать. Обратитесь к продавцу.
3. Во избежание порчи деталей, сборку необходимо производить вдвоем в горизонтальном положении на ровном полу, покрытом тканью или бумагой.

Таблица 1. Детали ящиков

Наименование детали	Размеры, мм	Кол-во	№ по схеме	№ пакета
Боковина ящика	400*160	2	Я1, Я2	1
Панель ящика	510*160	1	Я3	1
Дно ящика (ДВП)	540*405	1	Я4	1
Фасад ящика	596*276	1	Я5	1

Таблица 2. Комплектующая ведомость на узлы и детали стенки «Каролина», Шкаф платяной с ящиком.

Наименование детали	Размеры, мм	Кол-во	№ по схеме	№ пакета
Бок	2023*456	1	2	1
Бок	2023*456	1	3	1
Крыша	600*476	1	7	1
Дно	600*476	1	1	1
Горизонт	568*456	1	4	1
Горизонт	568*456	1	5	1
Планка	568*120	1	6	1
Фасад	1739*417	1	9	1
Фасад	1739*175	1	10	1
Задняя стенка (ДВП)	2051*297	2	8	1
Труба хром 25 мм	566	1		1
Профиль соединительный для ДВП	2000	1		1

8. По наколам на горизонте (4), саморезами 3,5\*16, крепим выдвижную вешалку для одежды. Вставляем ящик в шкаф.

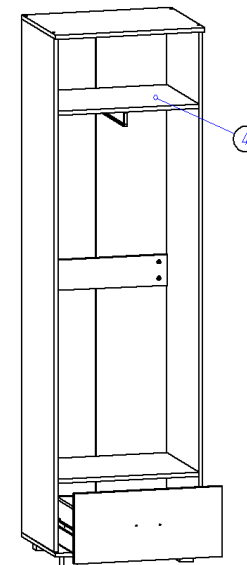

9. Устанавливаем фасады (9,10) по наколам в боковинах. На фасады устанавливаем ручки при помощи винтов (винты в комплекте с ручками). Производим регулировку фасадов согласно схемам, приведенным ниже.

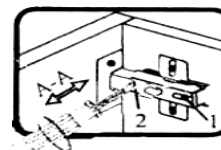
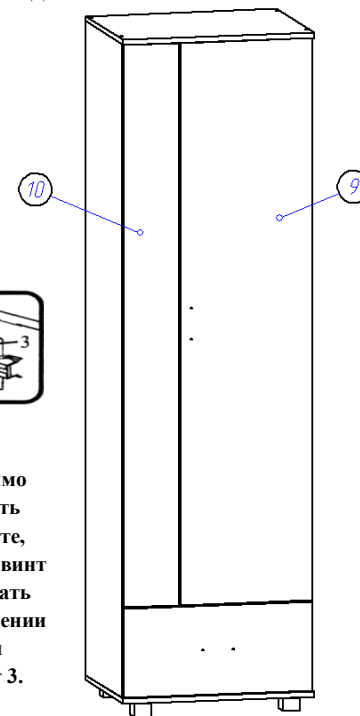

Если фасад наклонен вправо или влево относительно вертикали корпуса, нужно выправить наклон фасада в направлении А-А винтом 2.

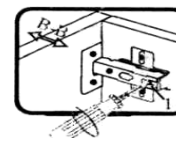

Если нижняя или верхняя часть фасада отстает от корпуса, нужно ослабить винт 1 и сдвинуть фасад в направлении В-В, а затем затянуть винт 1.

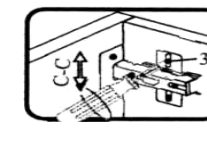

Если необходимо отрегулировать фасад по высоте, нужно ослабить винт 3, отрегулировать фасад в направлении С-С, а затем затянуть винт 3.

6. Собираем детали ящиков. Евровинтами скрепляем бока ящика и панель ящика, прибаваем дно ящика (ДВП) (свес ДВП с незакромленной стороны 6 мм). С помощью эксцентриковой стяжки крепим фасады к корпусу ящика (ДВП входит в паз на фасаде). Саморезами 3,5\*16 на боках ящика крепим направляющие.

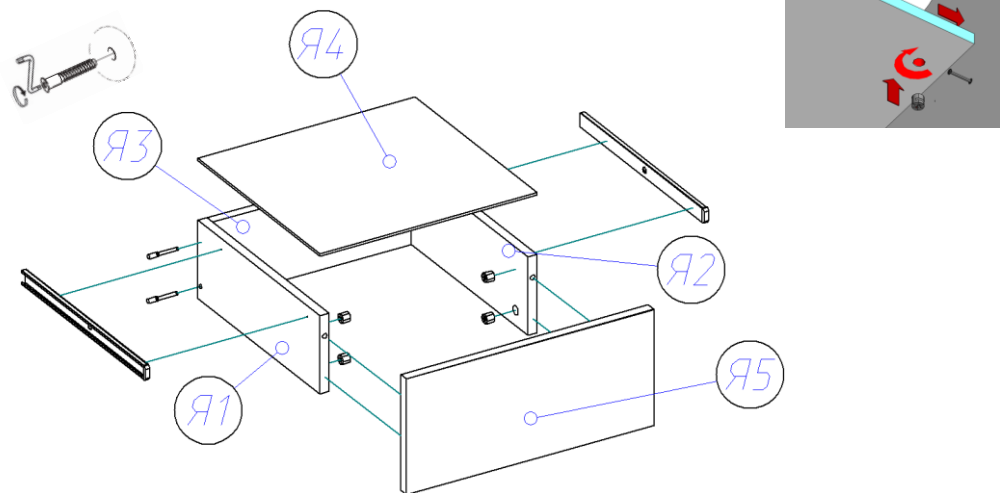

7. К фасаду прикручиваем саморезами 3,5\*16 петли. Принцип крепления петель одинаков для всех фасадов.



Таблица 3. Комплектующая ведомость на фурнитуру

№	Наименование	Ед. изм	Кол-во
1.	Гвоздь 1,2*20	шт	100
2.	Евровинт 6,3*50	шт	24
3.	Заглушка к евровинту	шт	24
4.	Заглушка под эксцентрик	шт	4
5.	Ключ под евровинт	шт	1
6.	Направляющая для ящиков ШАРИКОВАЯ 400мм (комплектация ПРЕСТИЖ)	компл.	1
7.	Направляющая для ящиков РОЛИКОВАЯ 400мм (комплектация ЭКОНОМ)	компл.	1
8.	Опора (ножка квадратная) Н=023 D=045	шт	4
9.	Петля для накладной двери С ДОВОДЧИКОМ (комплектация ПРЕСТИЖ)	шт	8
10.	Петля для накладной двери БЕЗ ДОВОДЧИКА (комплектация ЭКОНОМ)	шт	8
11.	Скалкодержатель хром 25 мм	шт	2
12.	Ручка-скоба 96-148 мм С-17 металл-венге (ВЕНГЕ+ДМ)	шт	2
13.	Ручка-скоба 96-148 мм С-17 металл-металлик (ШИМО)	шт	2
14.	Саморез 3,5*16	шт	62
15.	Стяжка эксцентрик	шт	4
16.	Стяжка межсекционная	шт	4
17.	Шайба под ручку	шт	4
18.	Паспорт изделия	шт	1

**Внешний вид фурнитуры на картинке может отличаться от внешнего вида фурнитуры, идущей в комплекте**

## Инструкция по сборке.

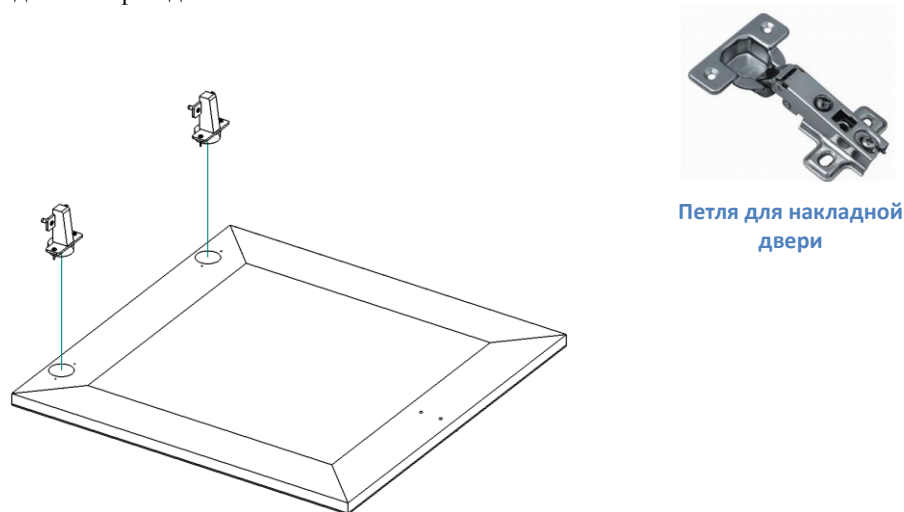
1. Производим разбор шариковых направляющих. Для того чтобы их рассоединить необходимо нажать на фиксатор, как показано на фотографии. При помощи тех же фиксаторов ящик вытягивается из готового изделия. При этом фиксатор с одной стороны нажимается вниз, а с другой вверх.



2. Саморезами 3,5\*16 по наколам к бокам (2,3) крепим направляющие, ко дну (1) крепим опоры. как показано на рисунке.

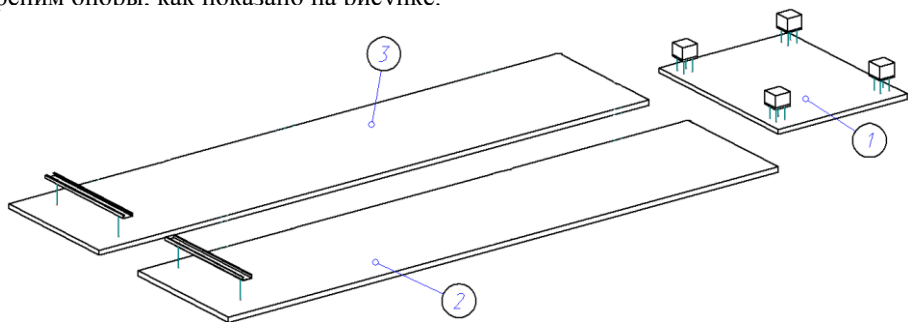

3. При помощи евроинтов 6,3\*50 к бокам (2,3) крепим горизонты (4,5) и планку (6), как показано на рисунке.

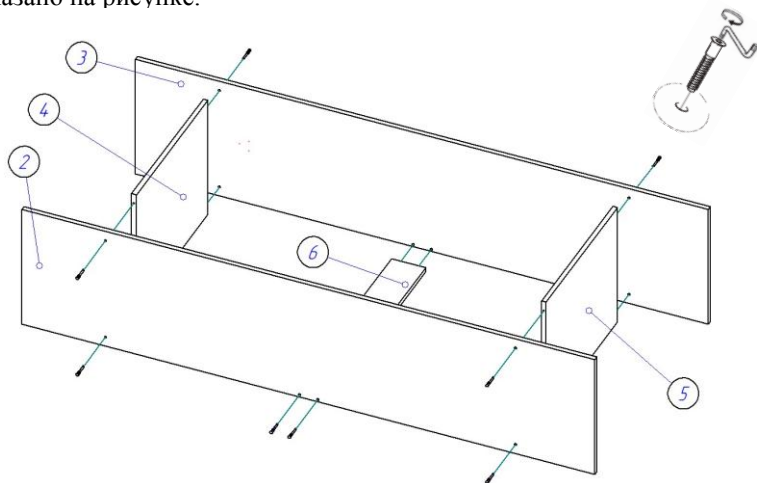

4. При помощи евроинтов 6,3\*50 к бокам (2,3) прикручиваем крышку (7) и дно (1), как показано на рисунке.

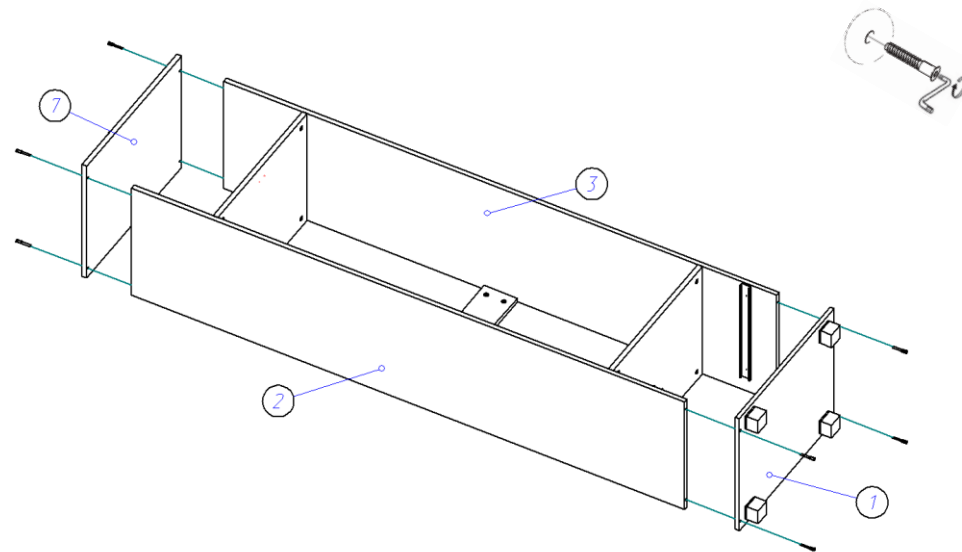

5. Переворачиваем каркас и гвоздями 1,2\*20 прибиваем задние стенки ДВП (8), вставив между ними соединительный профиль.

