

РОССИЯ

ООО “Глазовская мебельная фабрика”
Удмуртская Республика, г. Глазов
ул. Сибирская, 42

Модульная серия корпусной мебели “Paola”
Paola 5 (гостиная) Тумба МЦН

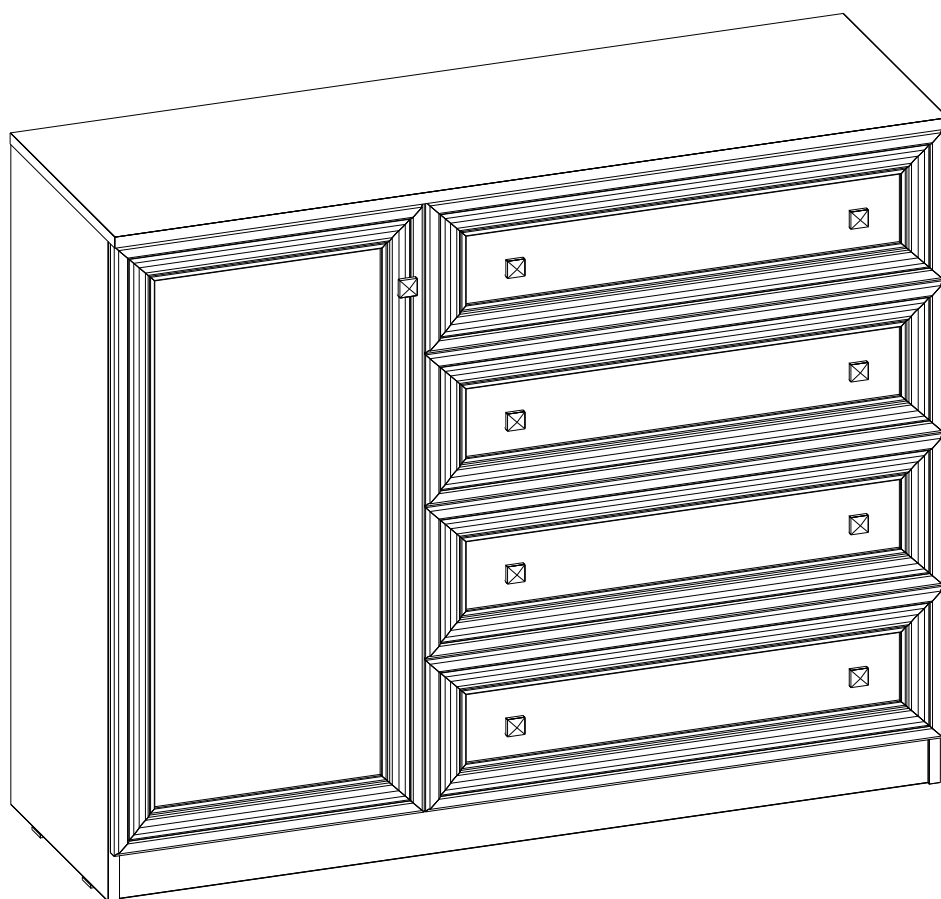

Габаритные размеры в мм,
1199x400x981

ИНСТРУКЦИЯ ПО СБОРКЕ

Уважаемый покупатель, обращаем Ваше внимание на то, что внешний вид изделия во многом зависит от качества сборки.

ПОДГОТОВКА К СБОРКЕ

1. Распаковать упаковки (при этом сохранить упаковочные ярлыки).
2. Ознакомиться с данной инструкцией по сборке.
3. Подготовить инструмент: молоток, набор отверток, дрель, рулетку.
4. Подготовить место для сборки.
5. Прямоугольность собранных каркасов проверять рулеткой по диагонали.

ПРИМЕЧАНИЕ

1. Задние стенки крепить гвоздями с шагом 200 мм.
2. Донья ящиков крепить гвоздями с шагом 100мм.
3. Изделия набора соединить между собой межсекционной стяжкой, предварительно просверлив под нее отверстие диаметром 6 мм.
4. Заглушки на фурнитуру устанавливать после полной сборки изделия на видимые части.
5. С целью сохранения долговечности изделия необходимо: один раз в три месяца производить подтяжку эксцентриковых стяжек.

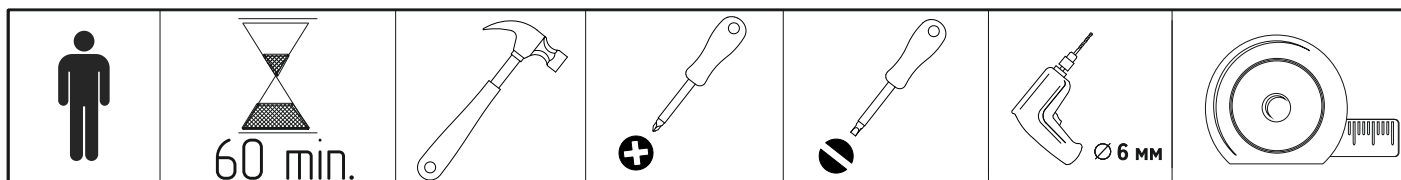













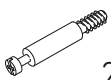

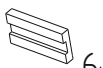

 Конфирмат 7x50 31шт	 Ключ для конфирмата 1шт	 Эксцентрик 22шт	 Шток эксцентрика 22шт	 Стяжка межсекционная 1шт	 Шуруп 4x16 оцинк. 8шт	 Полкодержатель 4шт
 Заглушка эксцентрика d15 18шт	 Подпятник 6шт	 Винт с прессшайбой M4x20 1шт	 Винт с прессшайбой M4x10 8шт	 Гвоздь 1,6x25 66шт	 Заглушка 9шт	
 Шуруп 3,5x13 оцинк. 56шт	 Направляющая шариковая L=300мм 4компл.	 Ручка 9шт	 Шайба металлическая 15шт	 Шуруп 4x16 15шт	 Петля накладная 2шт	

Схема сборки изделия



Детали (размеры в мм)

№	Деталь	Длина	Ширина	Количество
246	Стенка задняя	290	745	2
244	Стенка задняя	902	446	1
242	Планка цокольная	1165	70	1
239	Стенка вертикальная	349	70	1
238	Стенка вертикальная	874	370	1
237,236	Стенка вертикальная	960	370	2
241	Стенка горизонтальная	425	370	1
245	Стенка горизонтальная	1165	370	1
240	Стенка горизонтальная	1199	397	1
243	Царга	724	350	1
254	Дверь	446	886	1
251	Лицевая ящика	745	220	4
250	Дно ящика	682	322	4
247,248	Стенка боковая ящика	300	140	8
249	Стенка задняя ящика	699	125	4

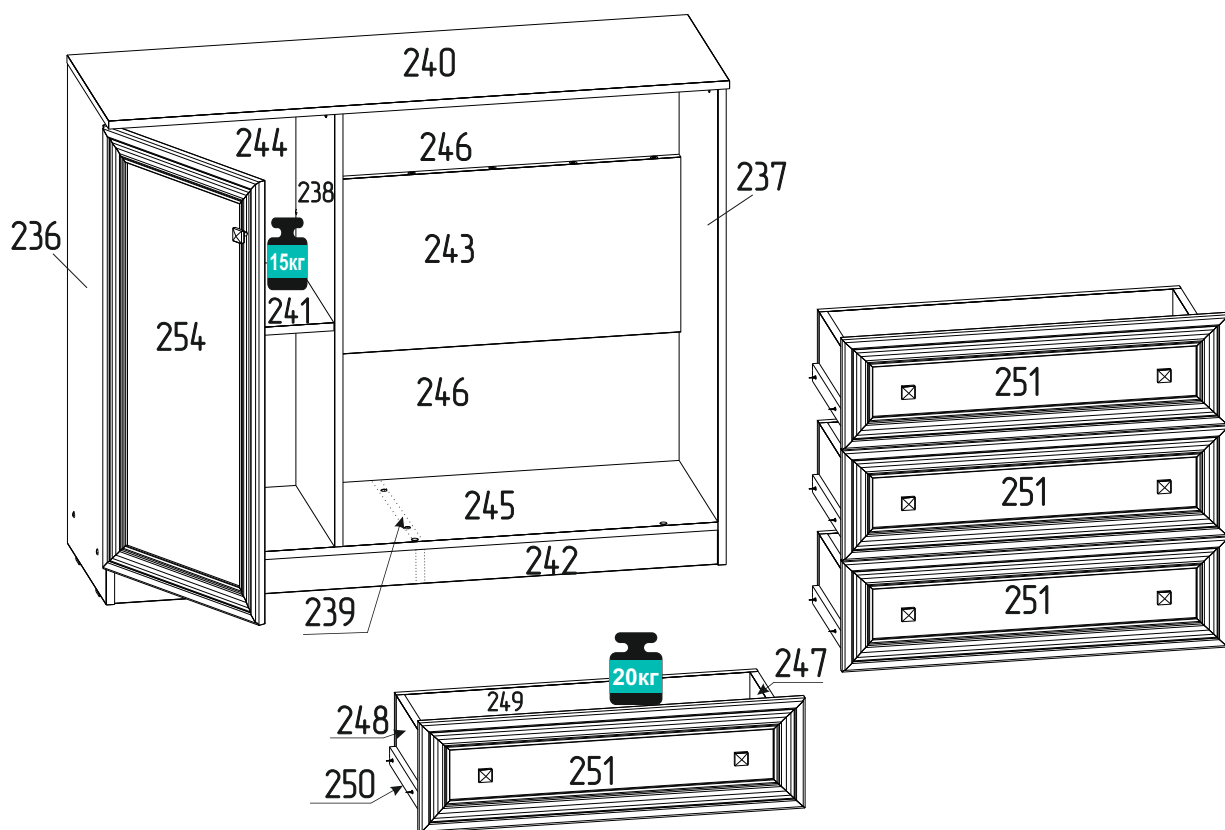
1 Установка цоколя и стенки вертикальной

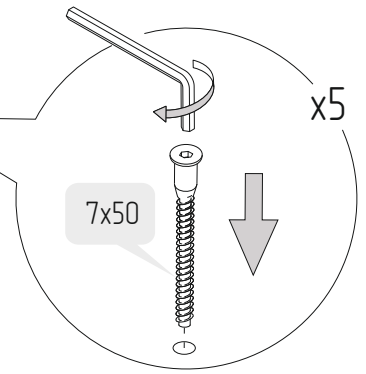
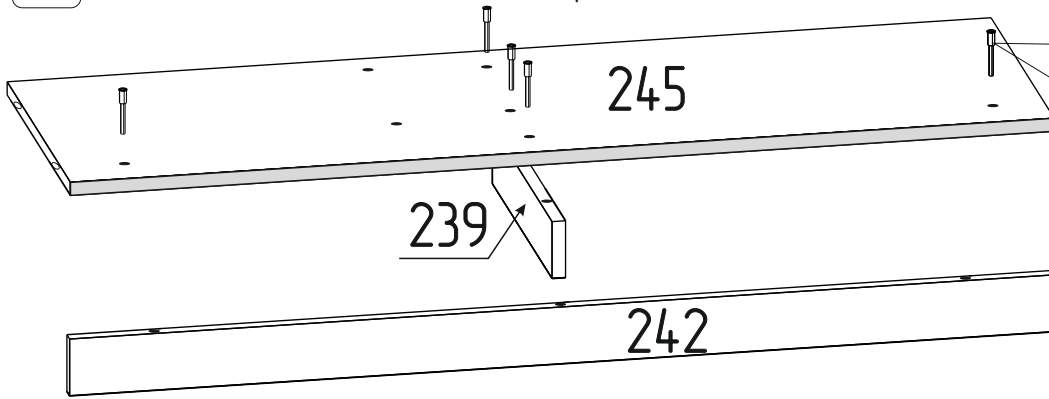

2 Разобрать направляющую

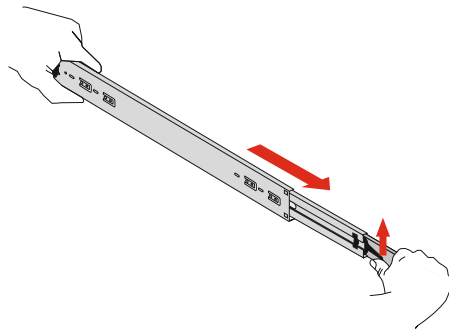

3 Установить направляющие на стенки вертикальные.

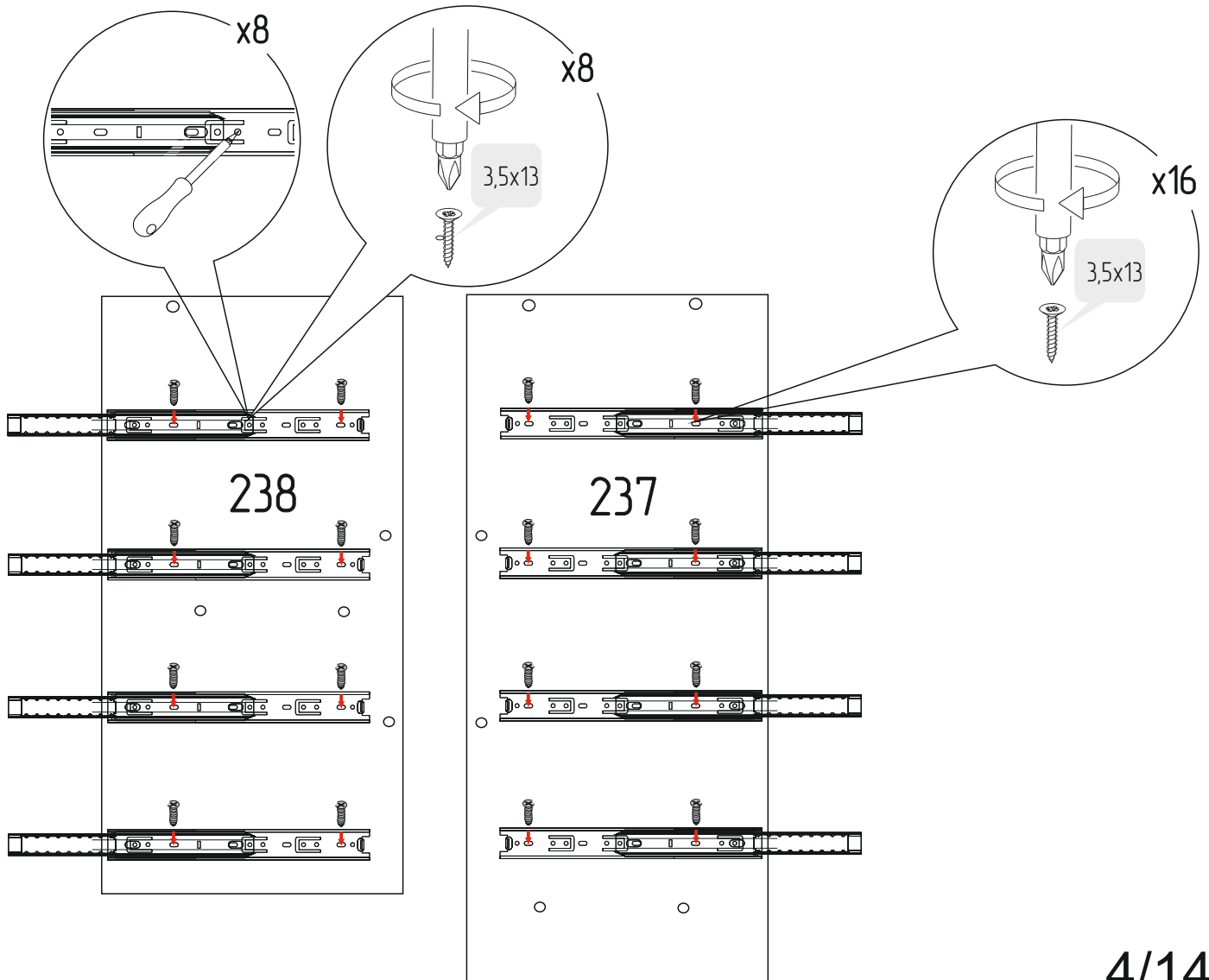

4 Установка вертикальных стенок

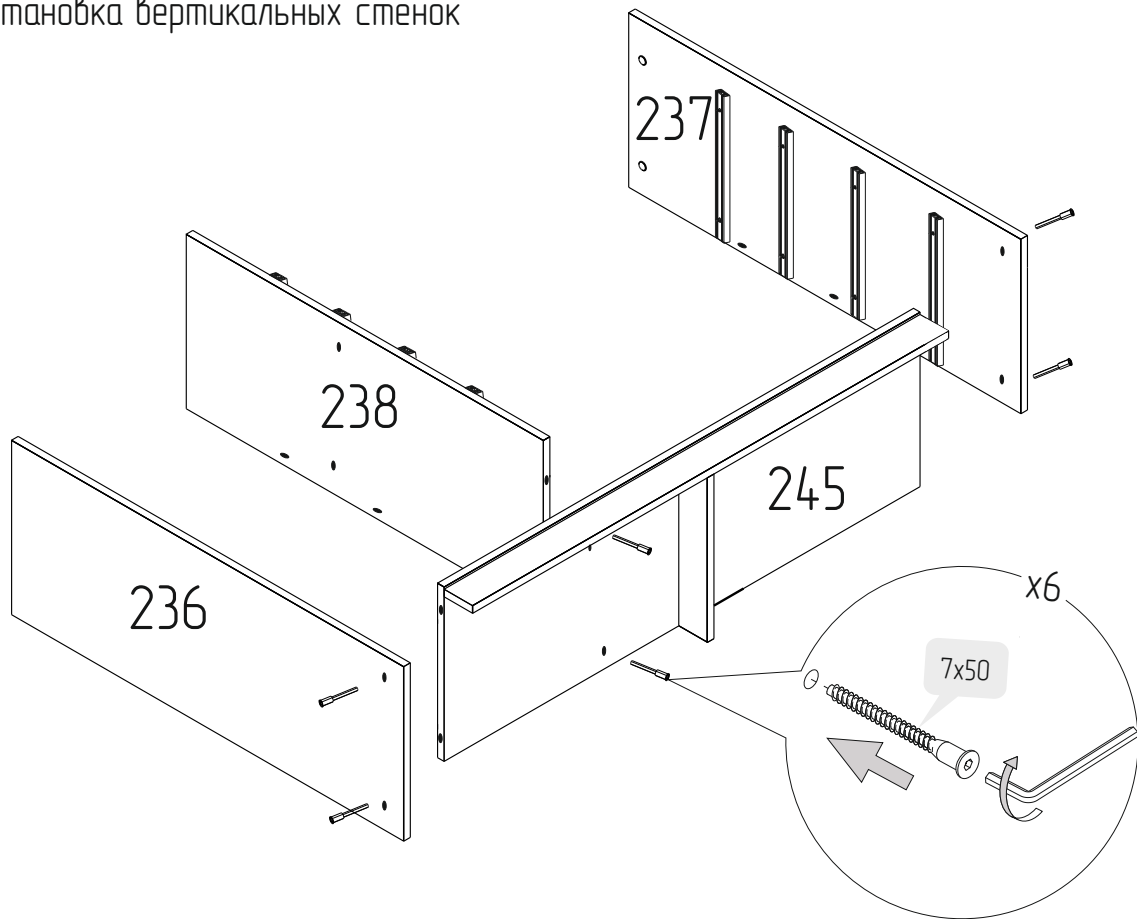

5 Установить шток эксцентрика.

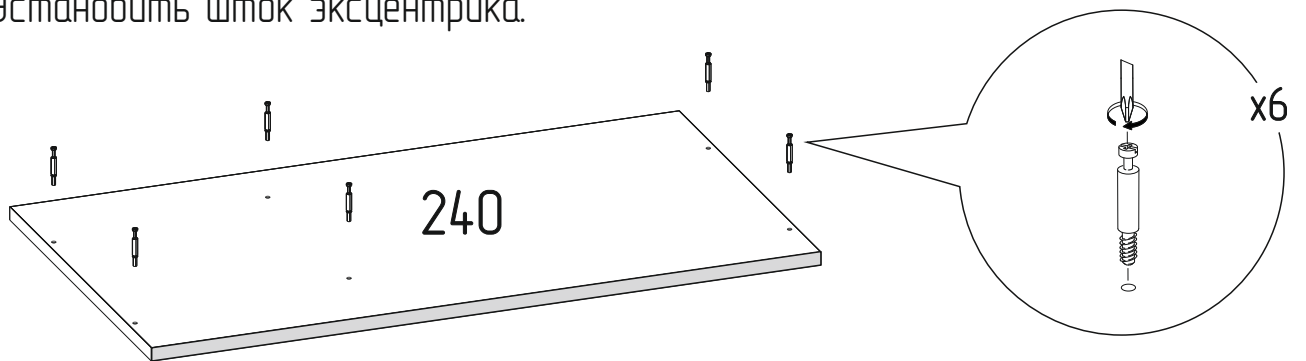

6 Установка горизонтальной стенки

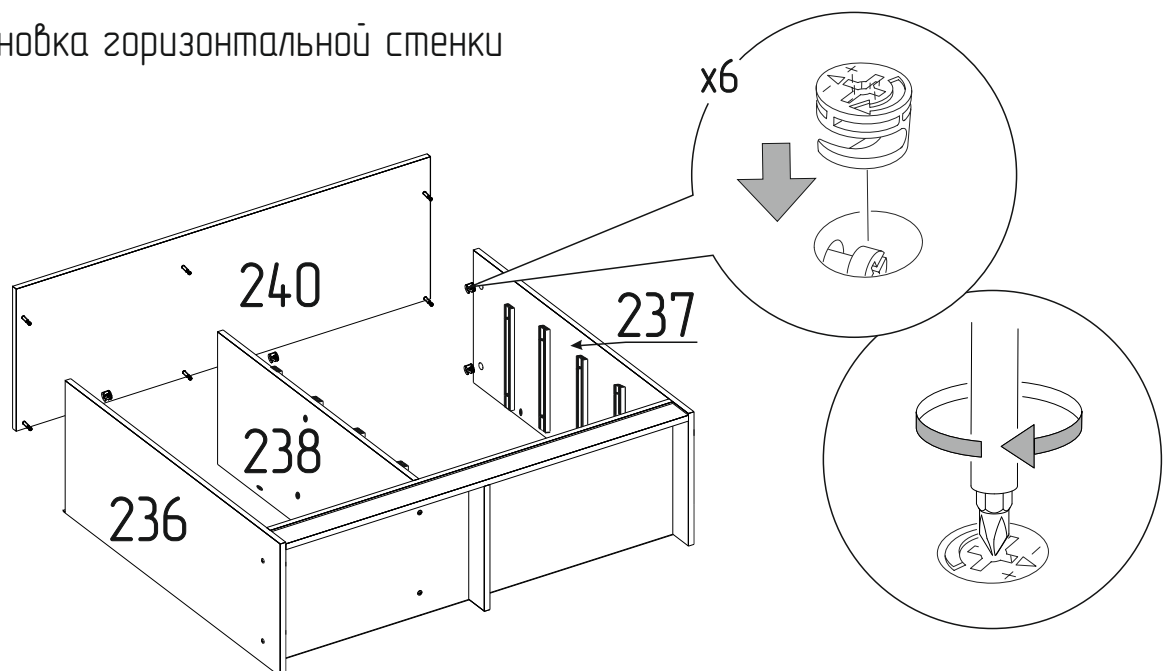

7 Установить царгу

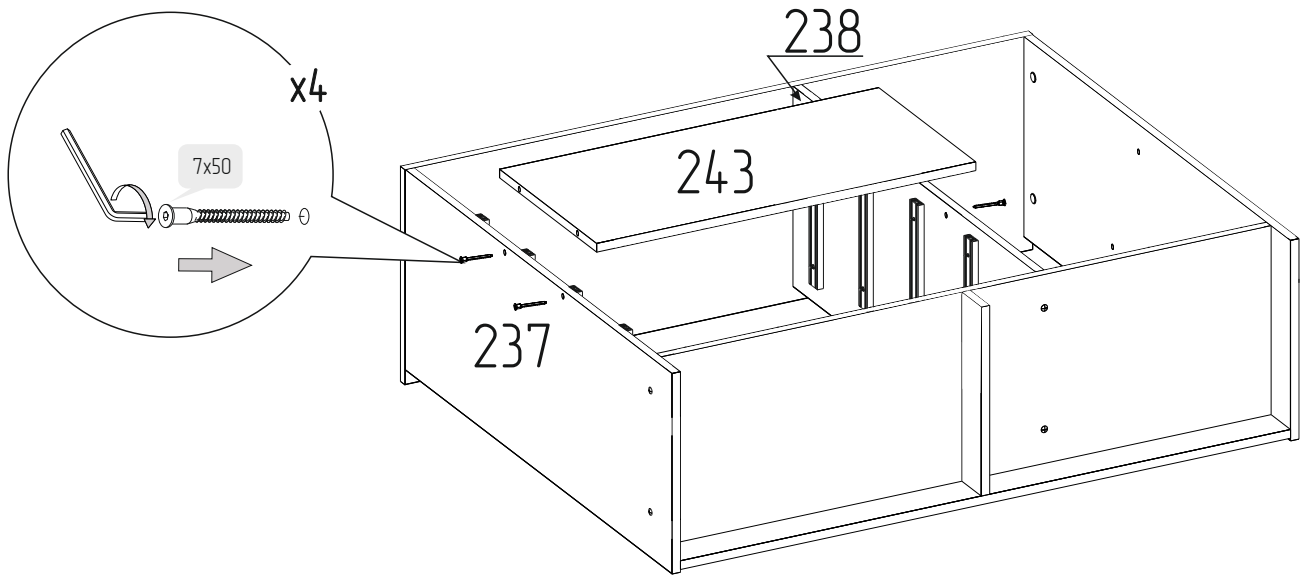

8 Установка наконечников

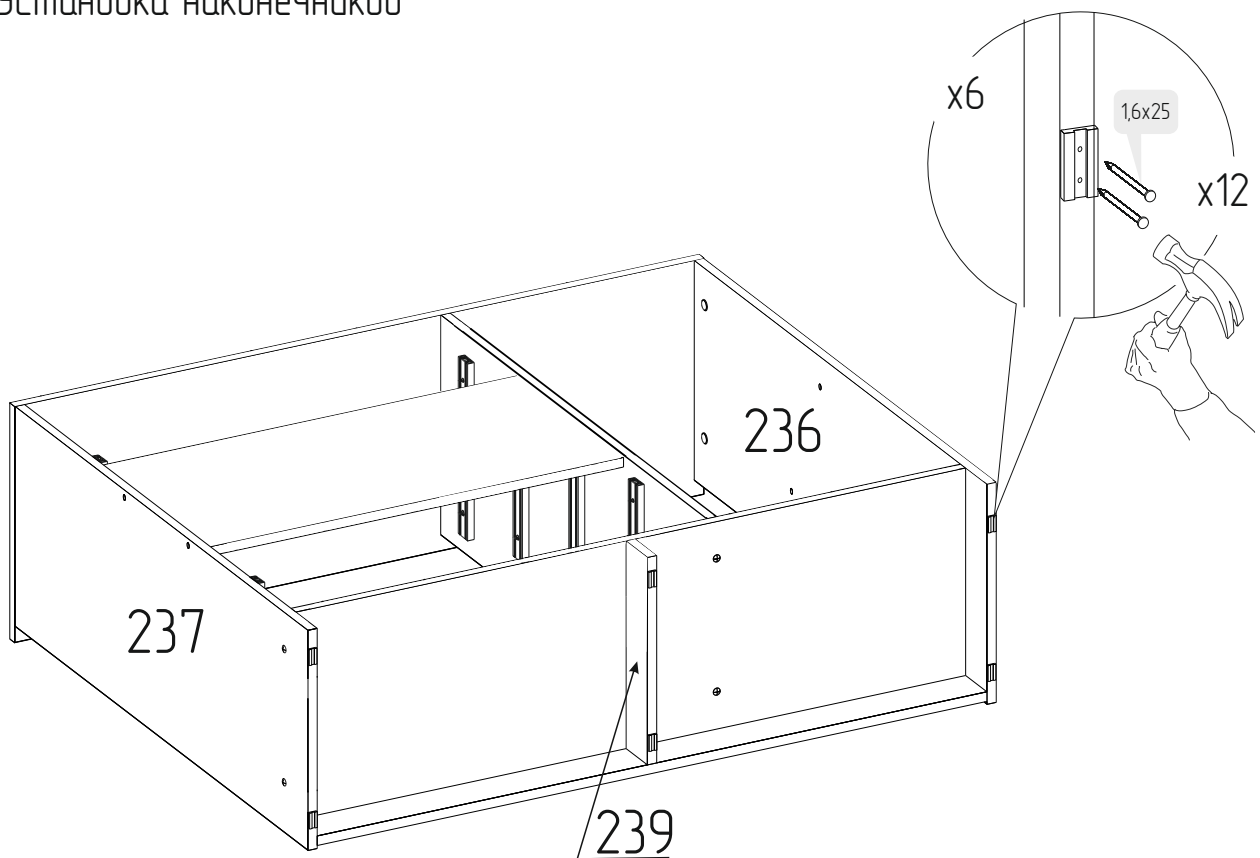

9 Установка задних стенок

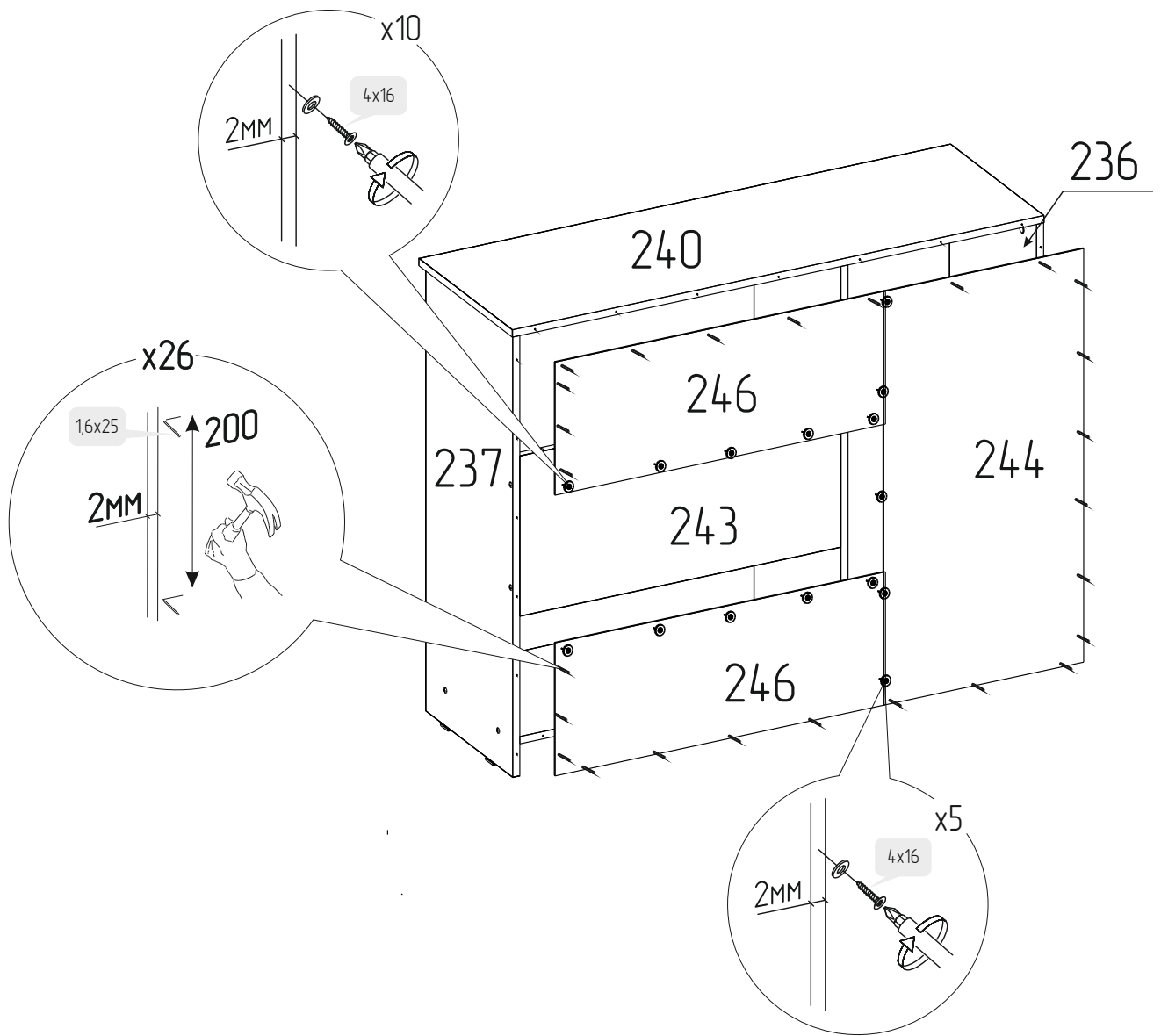

10 Прямоугольность собранного каркаса проверять рулеткой по диагонали.

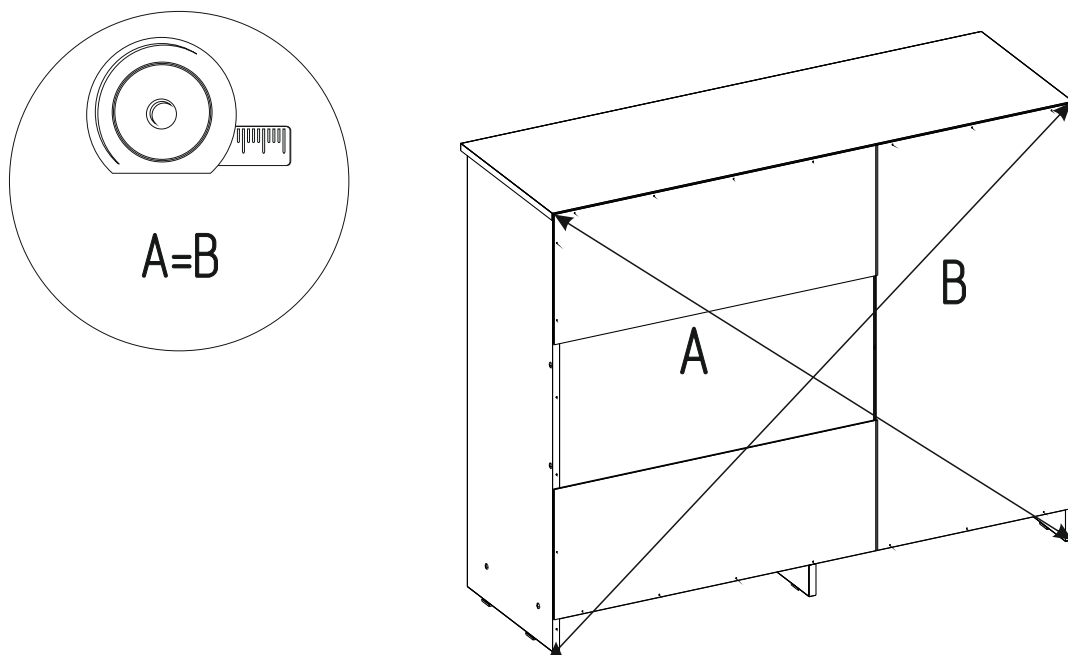

11 Установка направляющей к боковой стенке ящика

Крепление направляющей к боковой стенке ящика

1. Прикрепить направляющую к боковым стенкам ящика с помощью шурупов 3,5x13 через отверстия (6).
2. При необходимости отрегулировать ящик по вертикали.
3. Закрепить на шурупы 3,5x13 в отверстиях (7)*.

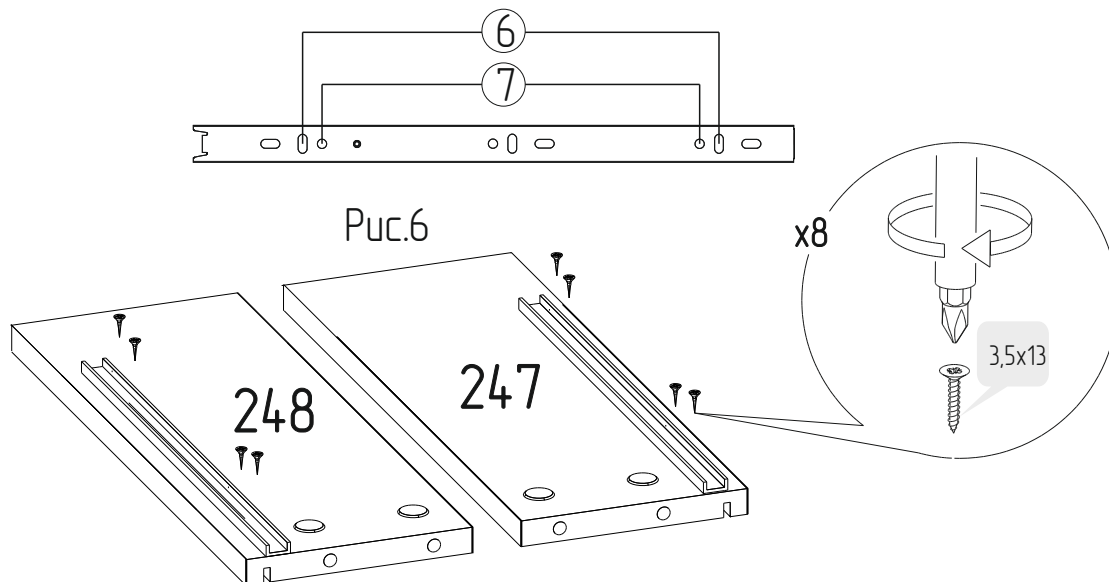

12 Установить стенку боковую ящика.

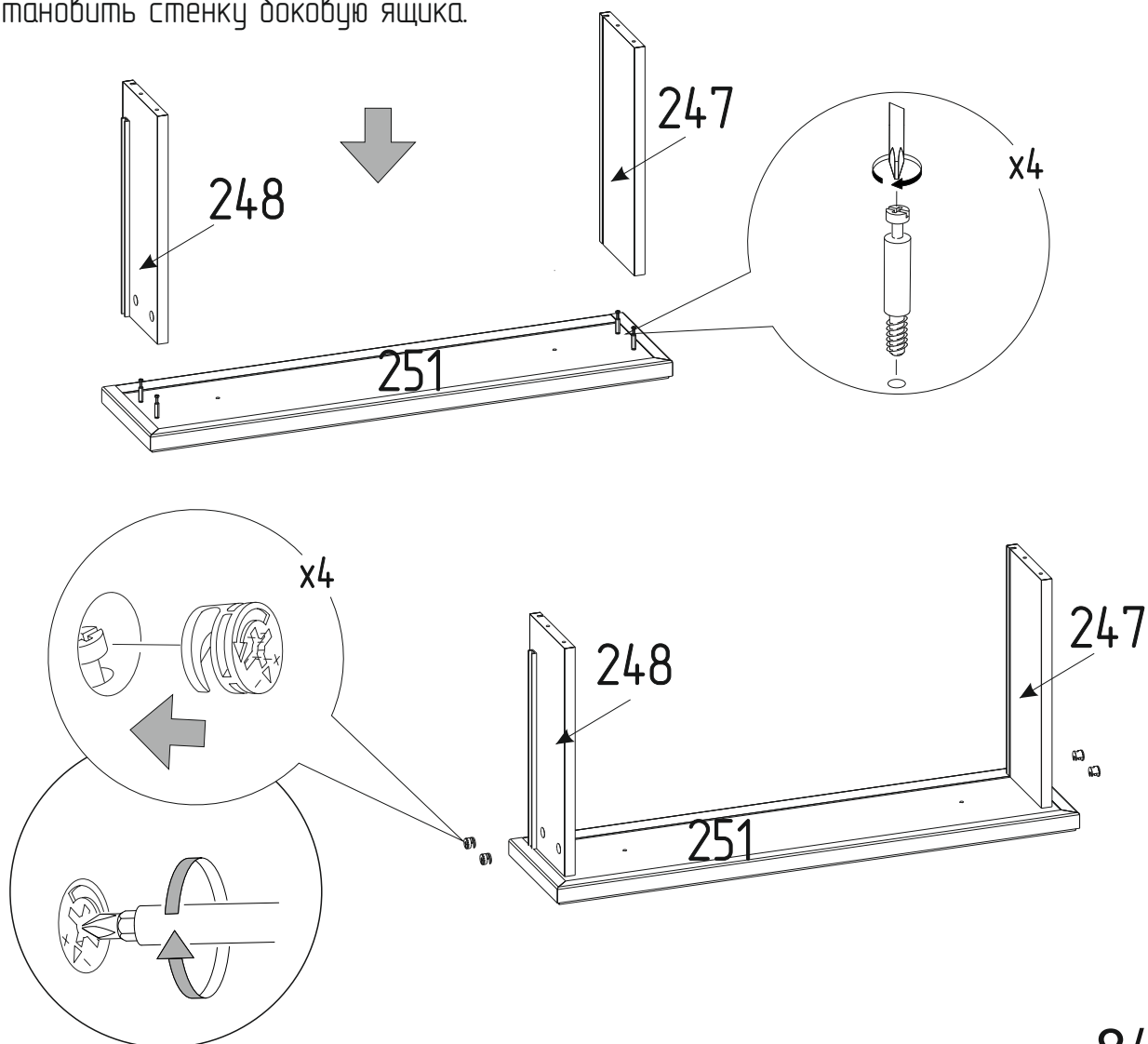

13 Установить дно ящика.

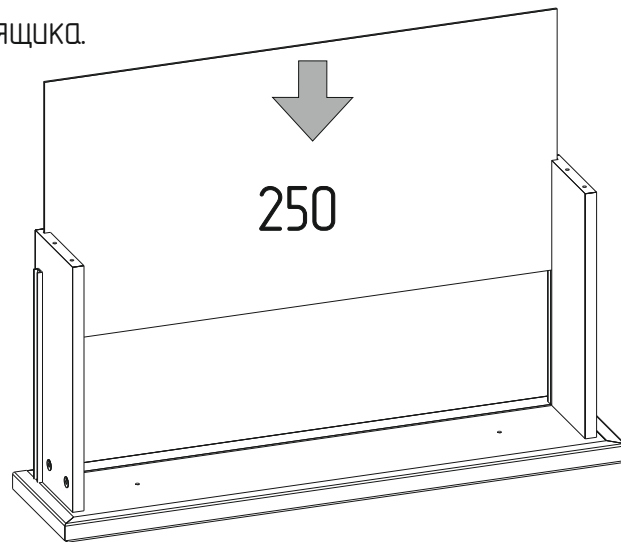

14 Установить заднюю стенку ящика.

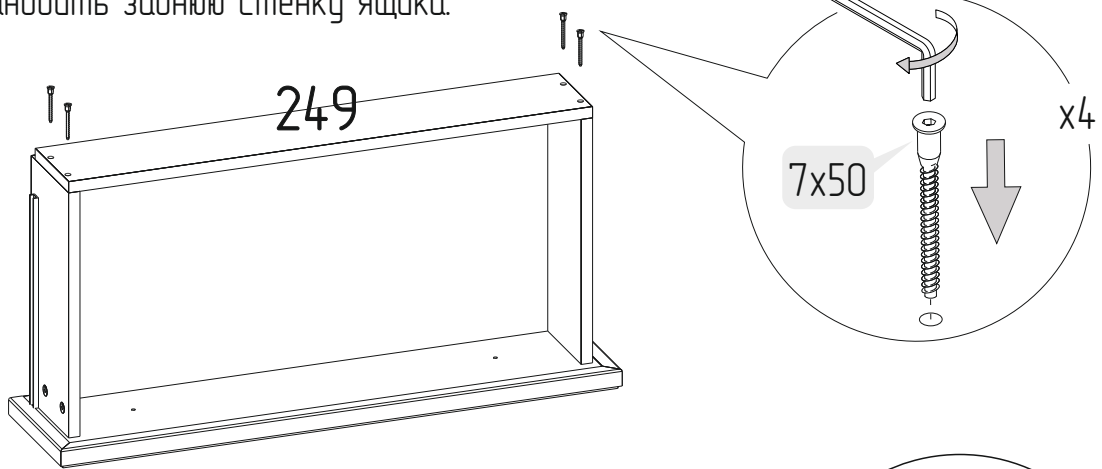

15 Закрепить дно ящика.

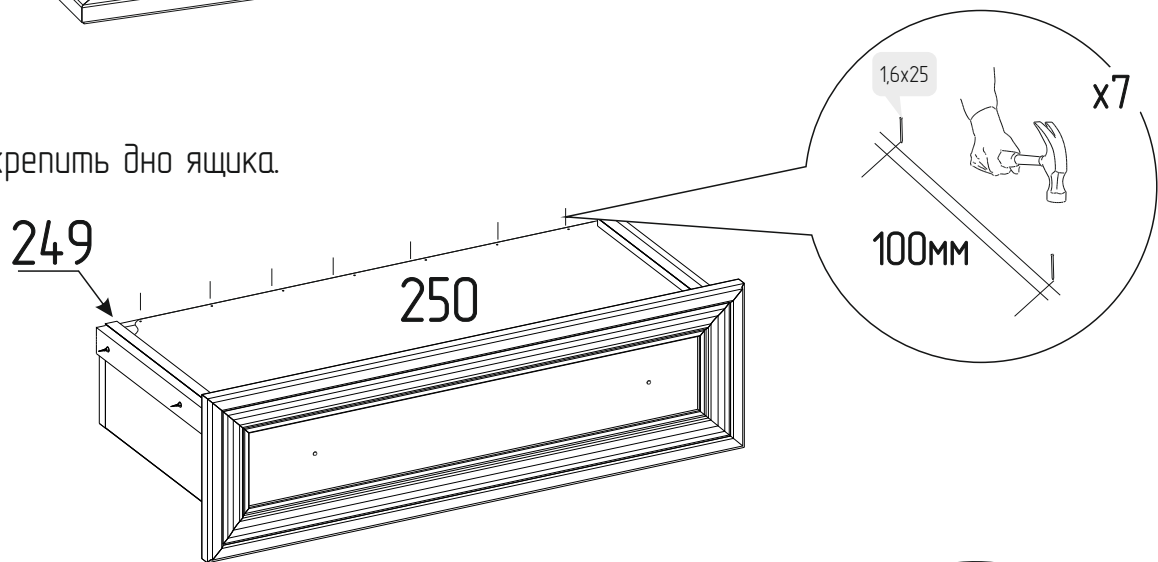

16 Установить ручки.

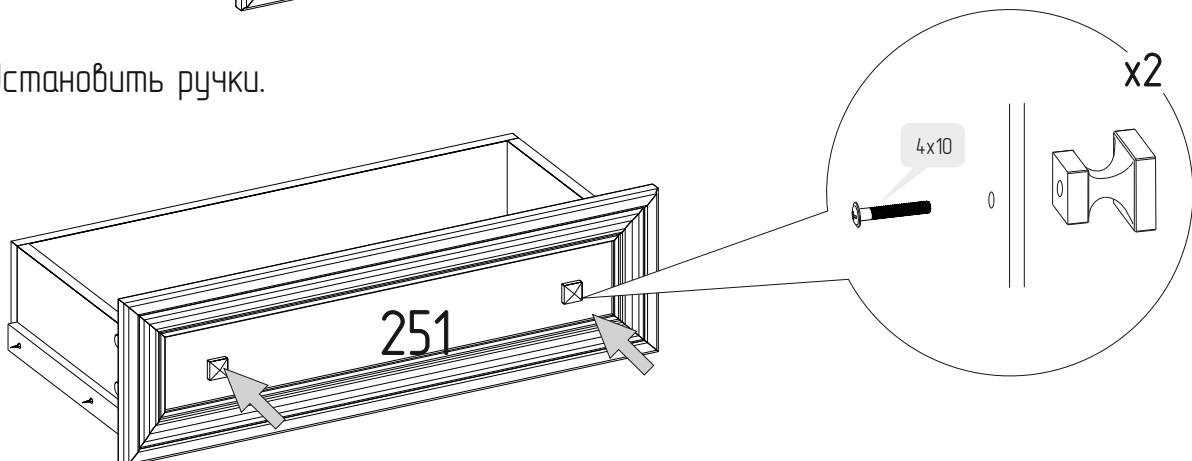

17 Установить заглушки.

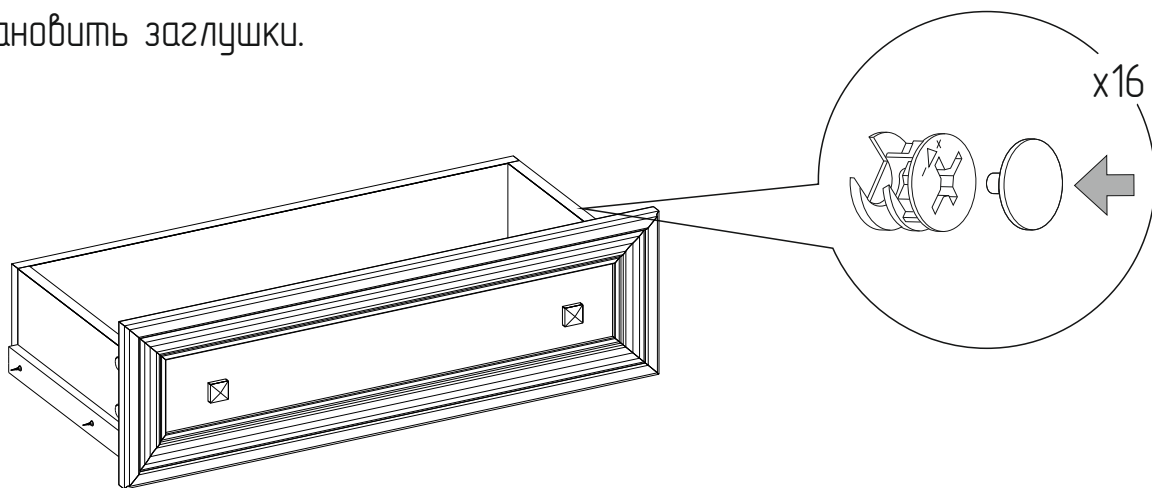

18 Установка петель

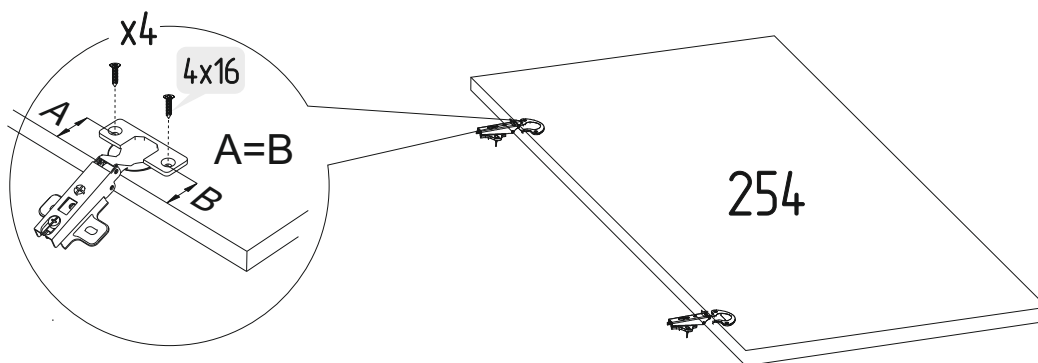

19 Установка двери
Установить ящик
Установить ручку

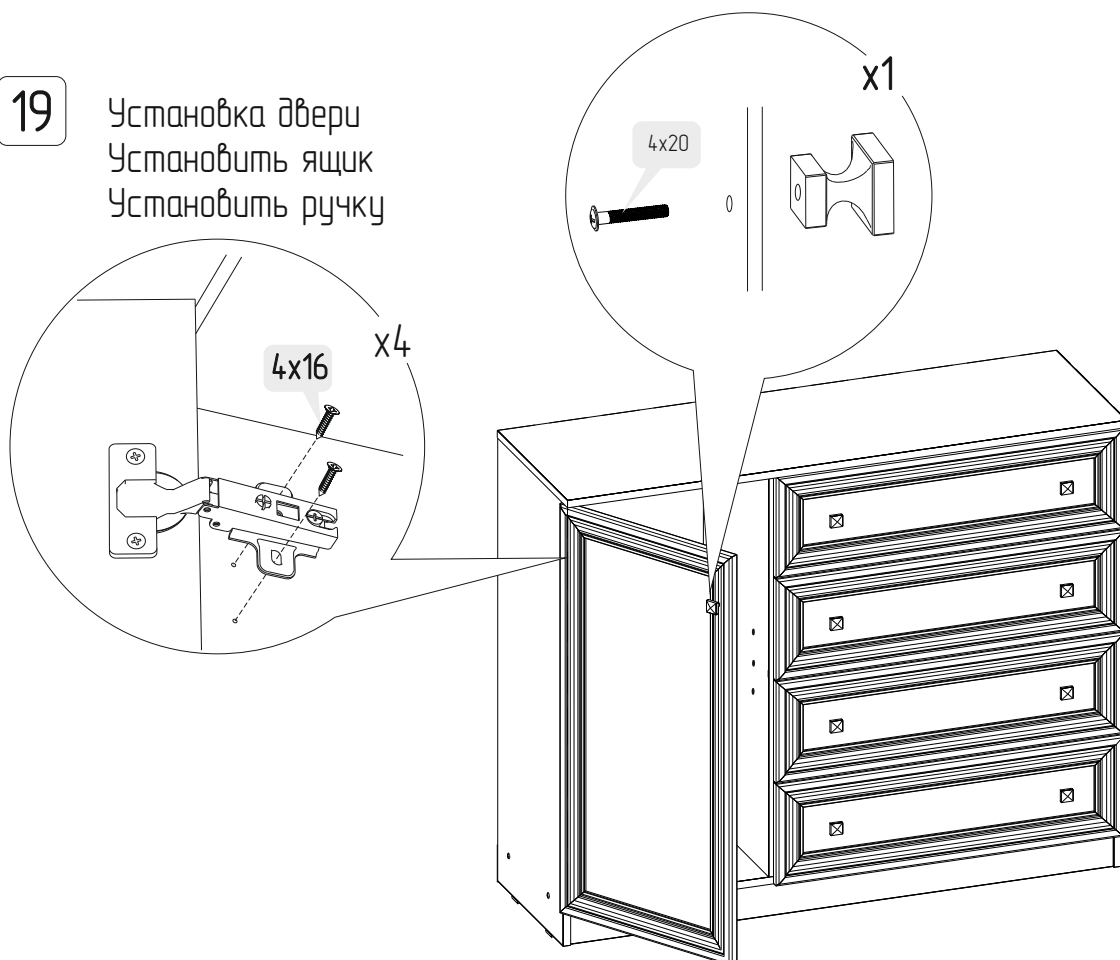

20

Установка полкодержателей.
Установить заглушки

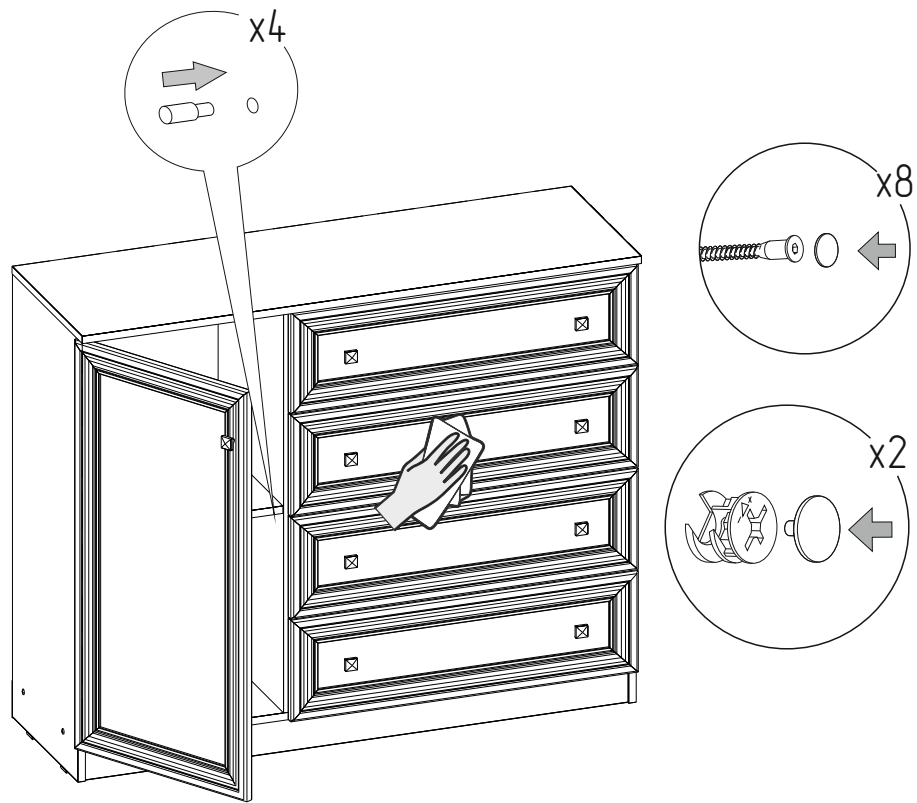

ПРАВИЛА

по регулировке петли четырехшарнирной, используемой при установке дверей.

Если при монтаже дверей допущена неточность в их положении (большие зазоры между боковой стенкой и дверью, перекос дверей и т.п.), то необходимо произвести регулировку петель. Регулирование осуществляется с помощью винтов поз. ①, ②, ③.

ПОРЯДОК РЕГУЛИРОВАНИЯ

1. Ослабить винт поз. ②. Это даст возможность перемещения двери по стрелке Б.
2. Установочным винтом поз. ① дверь перемещается по стрелке А.
3. После установки двери в нижнем положении винт поз. ② затягивается до отказа.
4. Ослабить винт поз. ③. Это даст возможность перемещения двери по стрелке С.

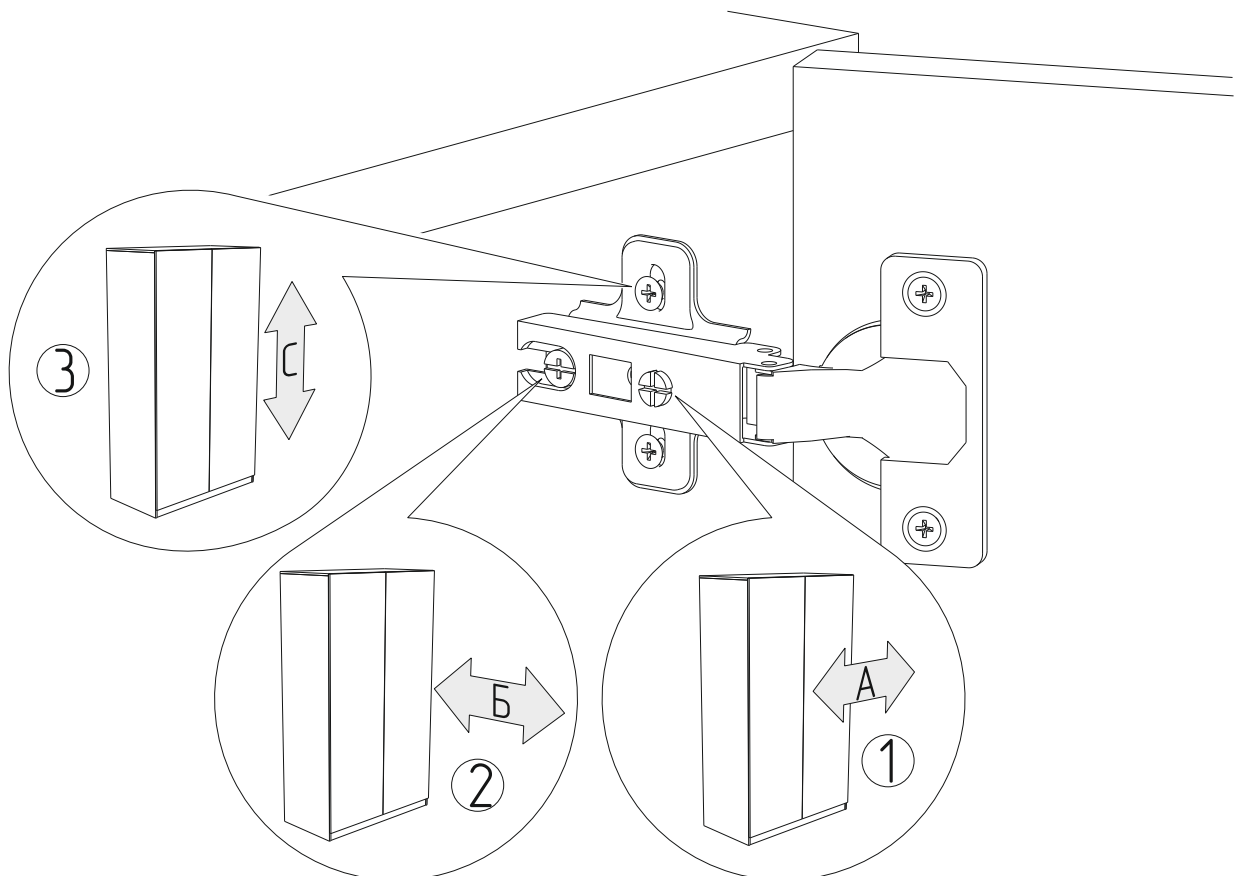

ПРАВИЛА ЭКСПЛУАТАЦИИ И УХОДА ЗА МЕБЕЛЬЮ

1. Мебель, перевозимая при температуре ниже 0°C, охлаждается и при установке в помещении запотевают, поэтому ее следует немедленно протереть чистой, сухой, мягкой тканью.
2. Мебель предназначена для эксплуатации в помещениях с температурой воздуха +10+28 0°C и относительной влажностью 50–70%.
Не рекомендуется ставить мебель близко к источникам тепла, а также к сырым и холодным стенам.
Ее следует беречь от прямого попадания солнечных лучей.
3. На поверхности деталей не следует ставить горячие и влажные предметы. Нежелательно попадание кислот, щелочей и растворителей (спирт, бензин, ацетон).
4. Поверхности следует оберегать от механических повреждений, ударов и царапин, поскольку восстановить поверхность невозможно.
5. Поверхности мебели следует чистить специальным составом, который можно приобрести в магазине.
6. Для предотвращения повреждения полового покрытия при перемещении мебели следует использовать подстилочный материал (картон, плотная ткань и т.п.)
7. Стекла рекомендуется чистить любыми средствами, предназначенными для этих целей.
8. Допускается статическая вертикальная нагрузка на полки не более 15 кг, равномерно распределенная статическая вертикальная нагрузка на ящик–20кг..

ПОРЯДОК ПРЕДЪЯВЛЕНИЯ ПРЕТЕНЗИЙ НА КАЧЕСТВО МЕБЕЛИ

Претензии по комплектности и производственным дефектам в течение гарантийного срока должны направляться покупателем непосредственно в магазин, где приобретена мебель, с желательным приложением товарного чека и упаковочных ярлыков.

По дефектам, появившимся из-за не соблюдения покупателем правил эксплуатации и ухода за мебелью, претензии не принимаются.

К СВЕДЕНИЮ ПОКУПАТЕЛЯ

Предприятие оставляет за собой право вносить изменения в конструктивные элементы мебели на основе внедрения передовой технологии, улучшающие качество выпускаемой продукции.

При обнаружении производственных дефектов ссылайтесь на номер набора мебели, номер ОТК, желательно приложить гарантийный талон и упаковочные ярлыки.

ГАРАНТИЙНЫЙ ТАЛОН

Заполняется магазином, где приобретено изделие

(Наименование изделия)

Дата выпуска _____

Дата продажи _____

Владелец изделия _____

(Фамилия, Имя, Отчество)

Адрес _____

Установлен дефект _____

Исправил мастер _____

(подпись)

ГАРАНТИИ

24 месяца со дня приобретения по предъявлению гарантийного талона по обнаруженным дефектам. За механические повреждения, потертости, сколы, фабрика ответственности не несет.

Наш адрес: РОССИЯ, 427628, Удмуртская республика, г. Глазов, ул. Сибирская, 42.

Контактный телефон: 8 (341-41) 2-58-38

“бесплатный звонок по России 8-800-100-2600”

(линия отреза)

ПАСПОРТ

1. Дата выпуска

2. Отметка магазина о продаже

3. Штамп магазина

4. “___” _____ 201__ г.

Пункты 2,3,4 заполняются в магазине при покупке мебели.

Сертификат _____