

Правила эксплуатации и ухода за мебелью.

Мебель необходимо хранить и эксплуатировать в сухих и теплых помещениях, имеющих отопление и вентиляцию, при температуре от +5⁰ до +40⁰С при относительной влажности воздуха 50-60%.

Удаление пыли с поверхности мебели следует производить сухой мягкой тканью (фланель, миткаль). Не допускается применение соды, порошков и других материалов, не предназначенных для ухода за мебелью.

Поверхность изделия следует предохранять от попадания на неё влаги (во избежание разбухания), различных растворителей, кислот, щелочей и механических повреждений.

Помните, что сохранность и долговечность изделия зависит не только от её конструкции и качества материалов, но и от правильной эксплуатации и ухода за ней.

Гарантии изготовителя

Приобретая изделия мебели, убедитесь в полной комплектности набора и отсутствии механических повреждений комплектующих, облицовки и стеклянных элементов мебели.

Претензии от покупателей принимаются магазинами, продавшими товар, в течение 24 месяцев со дня приобретения мебели, с обязательным приложением товарного чека, этикетки и паспорта изделия.

Предприятие не рассматривает претензии, поступающие непосредственно от потребителей, без обращения в торговую организацию.

Предприятие не отвечает по дефектам, появившимся из-за несоблюдения покупателем правил эксплуатации, сборки, транспортировки и ухода за мебелью.

Предприятие не несет ответственности по повреждениям, возникшим в результате транспортировки мебели в собранном виде.

В процессе производства изготовитель считает возможным производить конструктивные и технологические изменения, направленные на улучшение качества мебели и удовлетворение спроса населения.

Дата комплектовки фурнитуры _____

Комплектовщик фурнитуры _____

УВАЖАЕМЫЙ ПОКУПАТЕЛЬ!

Благодарим за покупку и надеемся, что Вы примите во внимание наши рекомендации, и тогда мебель будет служить для Вас длительное время

ГОСТ 16371-93

МебельМЕБЕЛЬНАЯ ФАБРИКА
MARKET

Россия, 308501, Белгородская обл.,
г.Белгород, ул.Пушкина д.12 эт.5
кв.162

ООО «Селена»
www.mebelmarket31.ru
тел./факс: (4722) 40-24-45

Стенка «Соренто 1»

Центральная секция

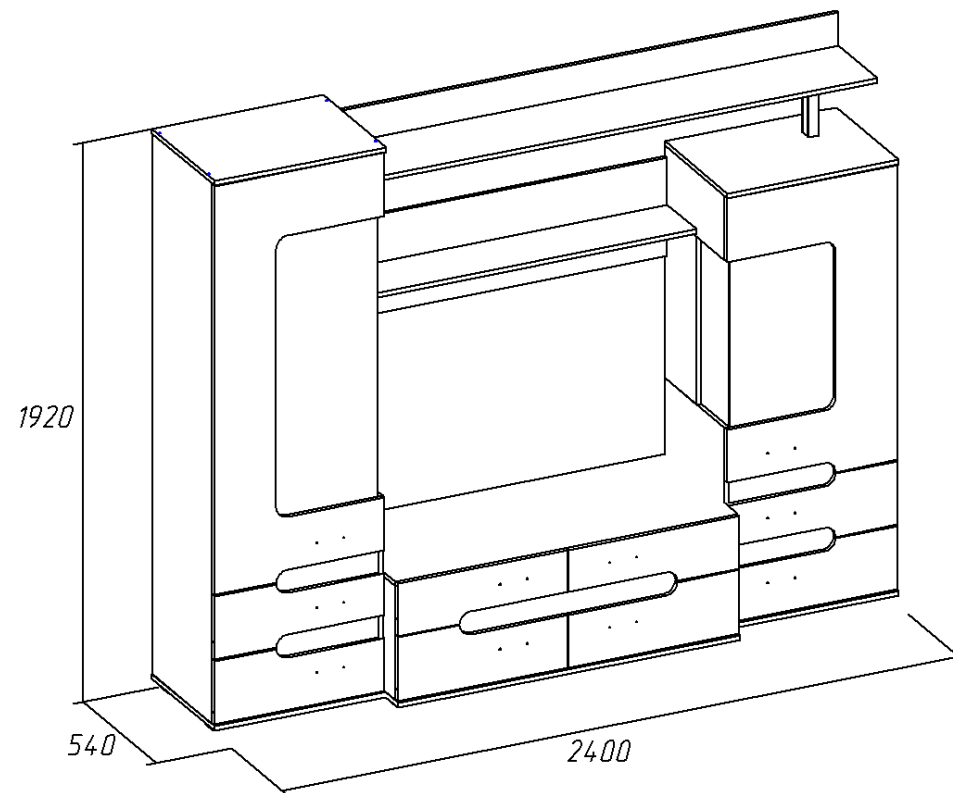

Паспорт

и инструкция по сборке и эксплуатации мебели

Общие технические указания по сборке

1. Освободить детали от упаковки.
2. Проверить наличие деталей и фурнитуры по комплектовочным ведомостям. При обнаружении дефектов или некомплектности к сборке не приступать. Обратитесь к продавцу.
3. Во избежание порчи деталей, сборку необходимо производить вдвоем в горизонтальном положении на ровном полу, покрытом тканью или бумагой.

Таблица 1. Комплектовочная ведомость на узлы и детали стенки «Соренто 1»
Центральная секция

Наименование детали	Размеры, мм	Кол-во	№ по схеме	№ пакета
Бок	1868*430	1	1	1
Панель фронтальная	1800*131	1	34	1
Горизонт	1800*280	1	31	1
Бок	1474*430	1	2	1
Дно	601*450	2	16	1
Крышка (лев. и прав.)	601*450	2	3,17	1
Горизонт	568*414	2	15	1
Столешница (лев. и прав.)	223*430	2	12,13	1
Столешница (лев. и прав.)	671*430	2	5,6	1
Столешница	974*230	1	10	1
Столешница	580*230	1	11	1
Задняя стенка (ДВП)	1896*297	2	18	1
Задняя стенка (ДВП)	1502*297	2	19	1
Профиль соединительный для ДВП	1860	1	–	1
Профиль соединительный для ДВП	1460	1	–	1
Труба 40*40 хром матовый	205	1	–	1
Крышка	1201*520	1	4	2
Дно	1201*540	1	21	2
Бок (лев. и прав.)	395*520	2	7,8	2
Панель фронтальная	568*91	4	14	2
Панель фронтальная	1200*341	1	43	2
Горизонт	1200*212	1	32	2
Панель фронтальная	1168*91	1	20	2
Бок ящика	400*111	12	Я1, Я2	2
Панель ящика	510*111	4	Я3	2
Панель ящика	518*111	2	Я14	2
Панель ящика	518*81	2	Я15	2
Бок ящика	400*81	4	Я16, Я17	2
Столешница	395*504	1	9	2
Дно ящика (ДВП)	540*405	4	Я5	2
Дно ящика (ДВП)	548*405	4	Я6	2
Задняя стенка (ДВП)	423*1196	1	22	2
Дверь	1414*596	1	23	3
Дверь	1020*596	1	24	3
Фасад ящика верхний (лев. и прав.)	220*596	2	Я4, Я7	3
Фасад ящика нижний (лев. и прав.)	220*596	2	Я8, Я9	3
Фасад ящика тумбы (лев. и прав.)	220*596	2	Я10, Я11	3
Фасад ящика тумбы (лев. и прав.)	182*596	2	Я12, Я13	3
Полка стеклянная	562*413	3	25	–

16. Производим регулировку петель согласно приведенным ниже схемам. Прикручиваем ручки винтами, идущими в комплекте. Стеклянные полки (25) кладем на полкодержатели для стекла, причем внутренние углы стеклянных полок фиксируются двумя полкодержателями – сверху и снизу.

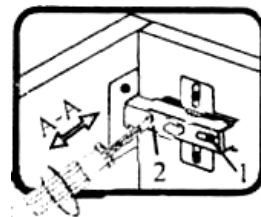
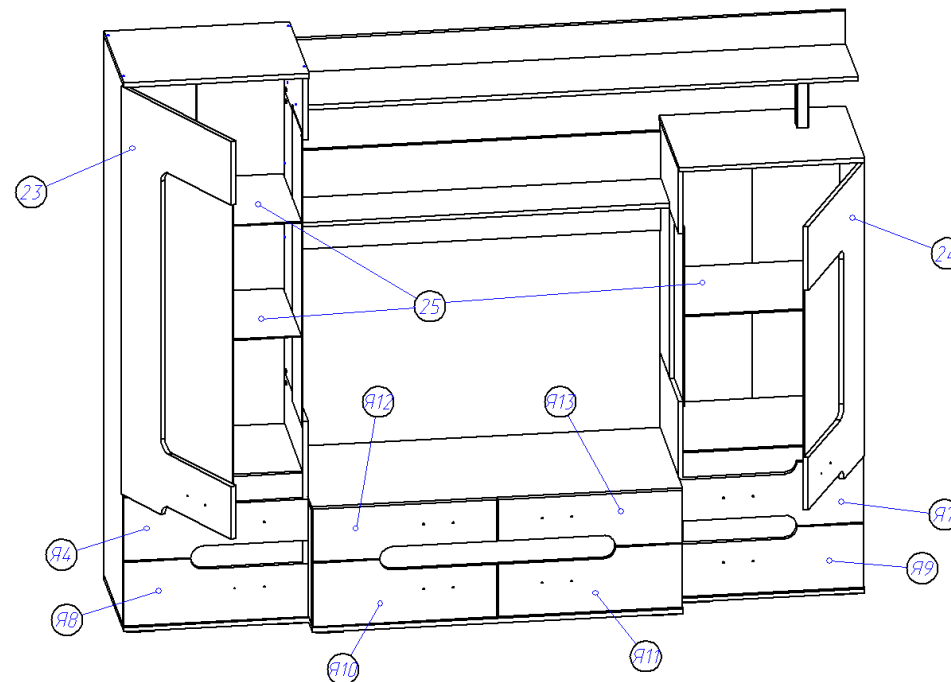

Если фасад наклонен вправо или влево относительно вертикали корпуса, нужно выправить наклон фасада в направлении А-А винтом 2.

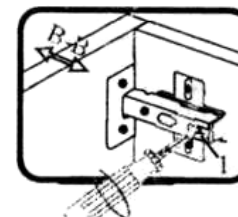

Если нижняя или верхняя часть фасада отстает от корпуса, нужно ослабить винт 1 и сдвинуть фасад в направлении В-В, а затем затянуть винт 1.

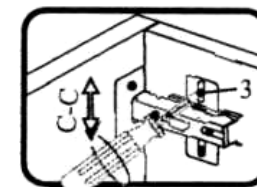

Если необходимо отрегулировать фасад по высоте, нужно ослабить винт 3, отрегулировать фасад в направлении С-С, а затем затянуть винт 3.

13. Собираем детали ящиков. Евровинтами скрепляем бока ящика и панель ящика, прибаваем дно ящика (ДВП) (свес ДВП с незакрытой стороны 6 мм). С помощью эксцентриковой стяжки крепим фасады к корпусу ящика (ДВП входит в паз на фасаде). Прикручиваем с помощью саморезов 3,5*16 направляющие на ящики.

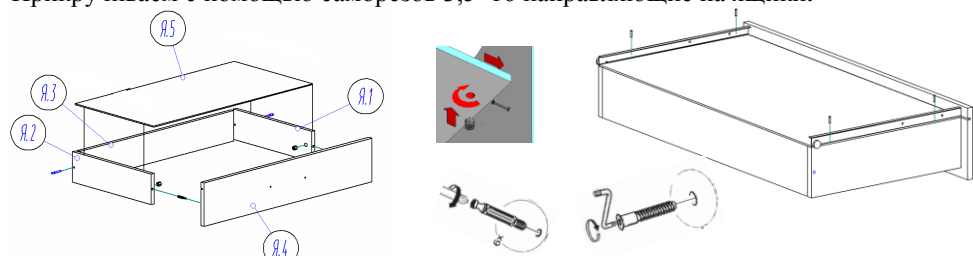

Затем вставляем ящик в корпус.

14. Саморезами 3,5*16 по наколам к фасадам (23,24) крепим накладные петли.

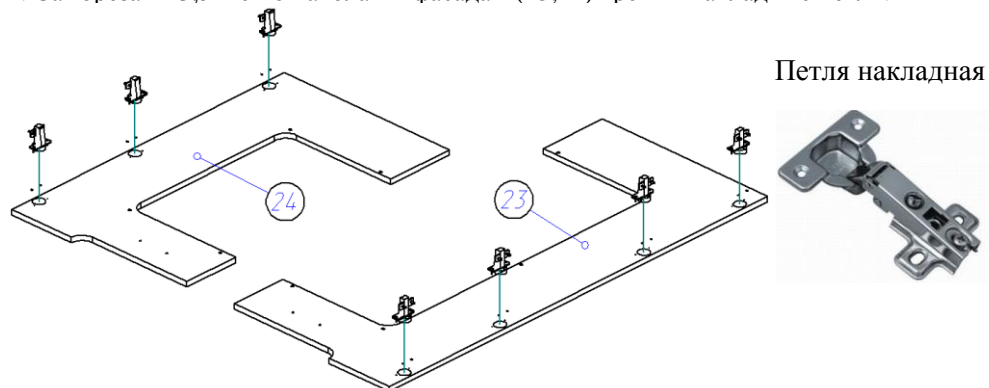

15. На двери МДФ (23,24) кладем стекла (1014*384 мм и 620*384 мм) и по наколам саморезами 3*20 при помощи зажимов для стекла крепим к дверям. Аналогичную процедуру проводят и с конструкциями, собранными в пункте 2 (стекла 1014*215 мм и 620*215 мм). Саморезами 3,5*16 крепим двери к бокам изделия.



Таблица 2. Комплектующая ведомость на фурнитуру

№	Наименование	Ед. изм.	Кол-во
1.	Евровинт 6,3*50	шт.	49
2.	Заглушка к евровинту	шт.	49
3.	Заглушка под эксцентрик	шт.	44
4.	Ключ под евровинт	шт.	1
5.	Саморез 3,5*16	шт.	150
6.	Стяжка эксцентрик	шт.	44
7.	Шкант 30*8	шт.	28
8.	Гвоздь 1,2*20	шт.	120
9.	Ручка С33 металл+белый	шт.	10
10.	Стяжка закрытая малая «Командор»	шт.	1
11.	Шайба под ручку	шт.	20
12.	Направляющие РОЛИКОВЫЕ для ящиков 400 мм	компл.	8
13.	Петля накладная	шт.	7
14.	Полкодержатель для стекла	шт.	15
15.	Зажим для стекла	шт.	24
16.	Опора (ножка прямоугольная) Н=023 D=020	шт.	13
17.	Саморез 3*20	шт.	24
18.	Стяжка межсекционная	шт.	4
19.	Стяжка коническая	компл.	8
20.	Шкант 50*8	шт.	8
21.	Крепеж трубной системы 40*40 серый	шт.	2
22.	Паспорт изделия	шт.	1

Внешний вид фурнитуры на картинке может отличаться от внешнего вида фурнитуры, идущей в комплекте

Инструкция по сборке.

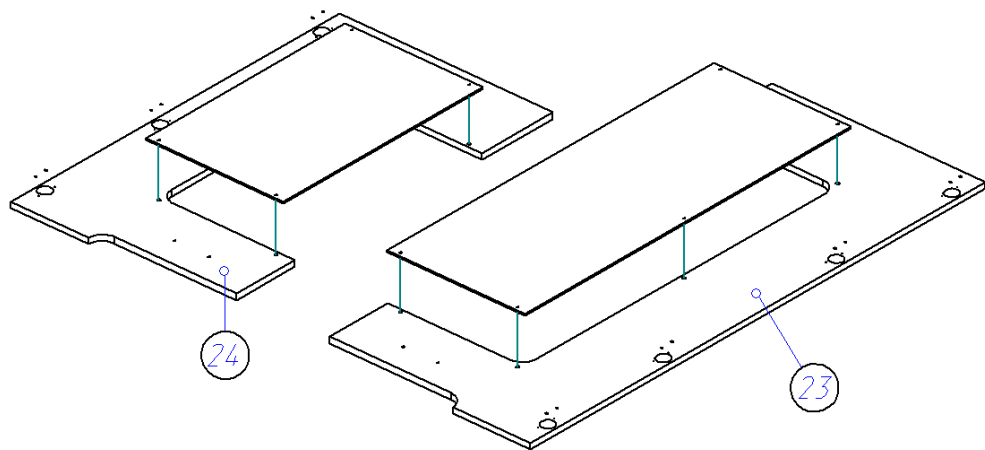
1. В отверстия на боках (1,2,7,8), крышках (3,4), стоевых (5,6,9) вкручиваем штоки эксцентриковых стяжек и устанавливаем шканты. Установку шкантов производить только на ровной твердой поверхности. Саморезами 3,5*16 по наколам крепим элементы роликовых направляющих. **На стоевой (9) направляющие должны выступать за габариты детали на 15 мм.**

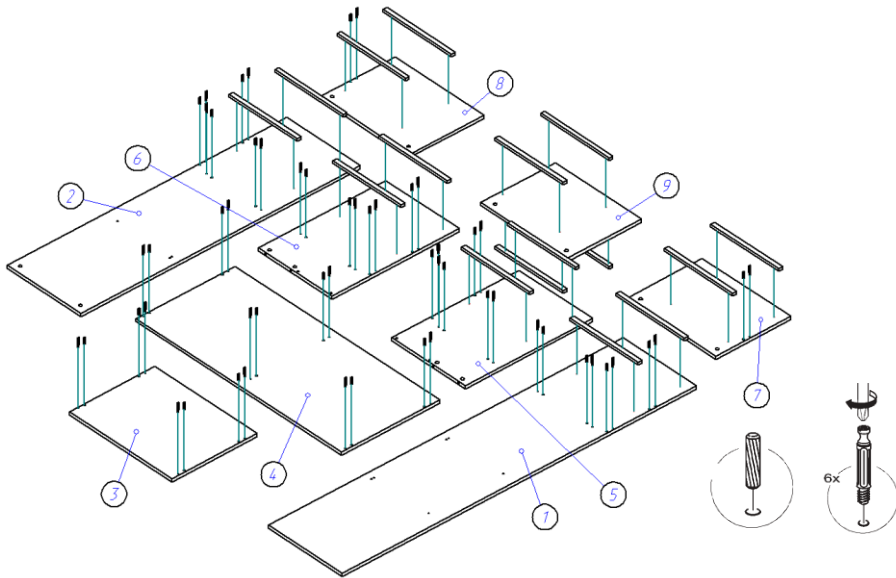

2. Стоевые (5,6,10,11,12,13) стягиваем между собой так, как показано на рисунке, стяжками коническими и шкантами 50*8. Для этого на стоевых (10,11) в отверстия на плоскостях (Ø15) вставляются стяжки конические, в отверстия с торцов устанавливаются шканты и штоки стяжек конических. На стоевых (5,6,12,13) так же в отверстия на плоскостях (Ø15) вставляются стяжки конические, после этого детали соединяются и фиксируются винтами стяжки конической.

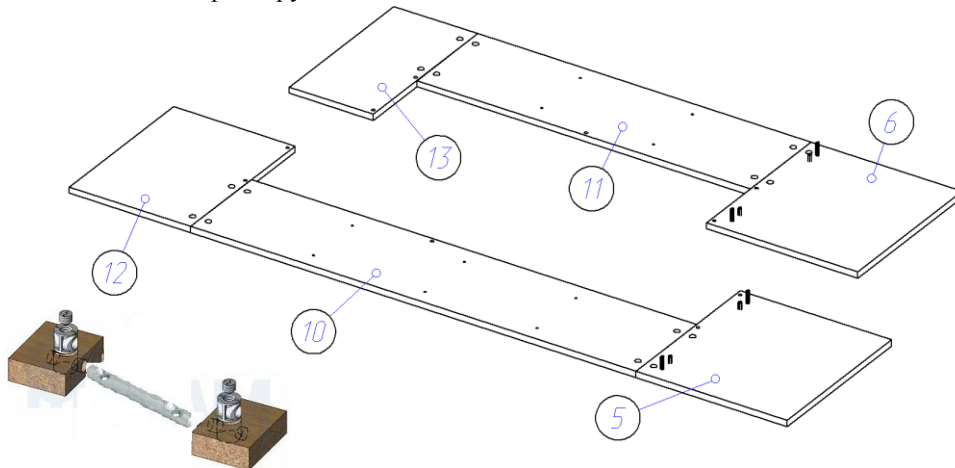

11. Собираем навесные полки. Для этого к горизонтам (31,32) крепим панели фронтальные (33,43) евровинтами 6,3*50.

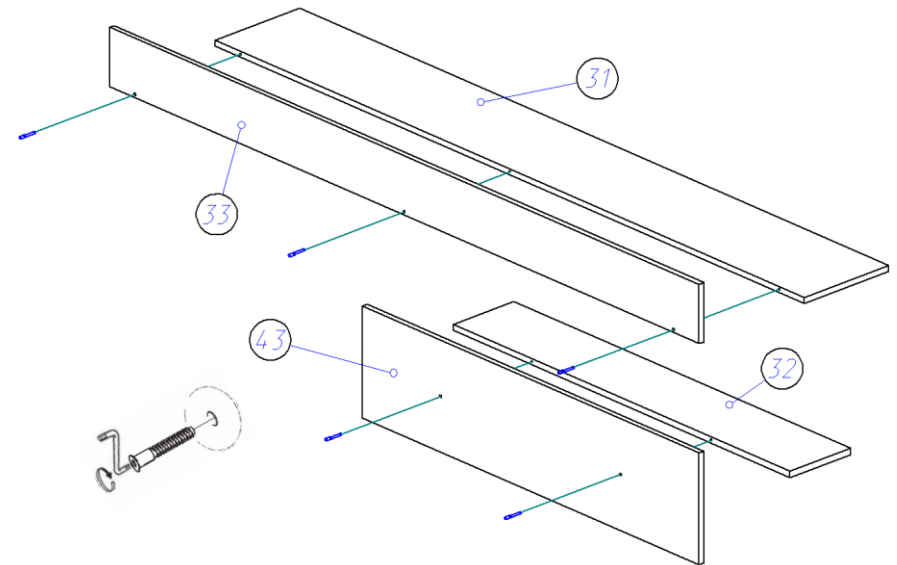

12. При помощи евровинтов 6,3*50 соединяем воедино конструкцию, собранные в пунктах 7, 10 и 11, как показано на схеме. Саморезами 3,5*16 по наколам на крышке (3) и горизонте (31) прикручиваем крепежи трубной системы и устанавливаем трубу 40*40. Бока тумбы (7,8) стягиваются с боками шкафов (5,6) стяжками межсекционными через предварительно рассверленные отверстия диаметром 5 мм.

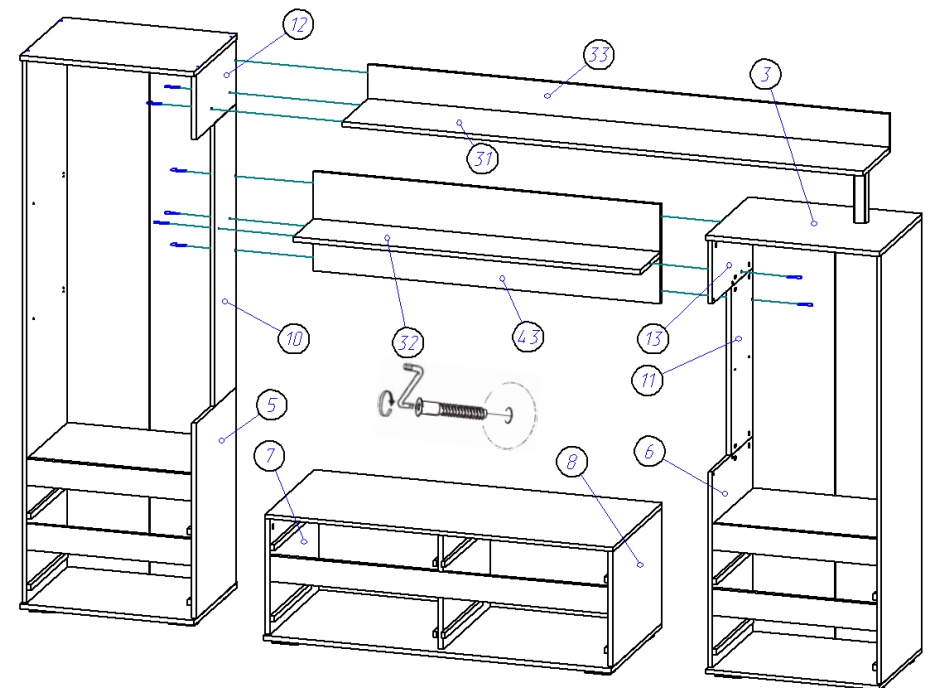

9. При помощи шкантов 8*30 и стяжек эксцентриковых крепим крышку (4) к бокам (7,8) и стоевой (9), которую так же крепим стяжкой «Командор» и саморезами 3,5*16 к панели фронтальной (2). Евровинтами 6,3*50 к полученной конструкции крепим дно (21). Саморезами 3,5*16 крепим ко дну (21) опоры.

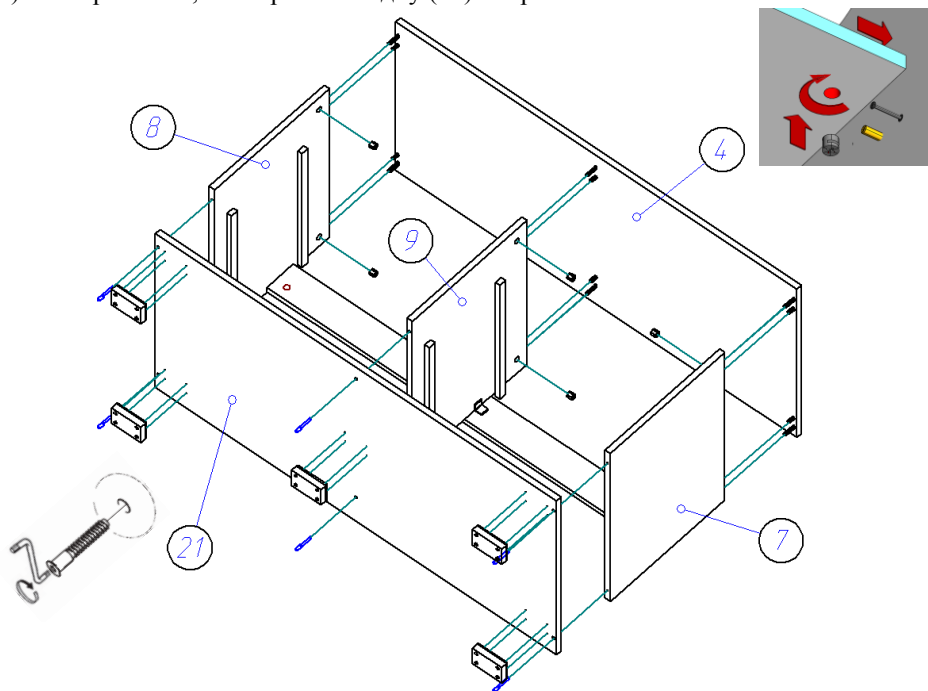

10. Гвоздями 1,2*20 к полученной в предыдущем пункте конструкции прибиваем заднюю стенку (ДВП) (22), предварительно выровняв диагонали изделия.

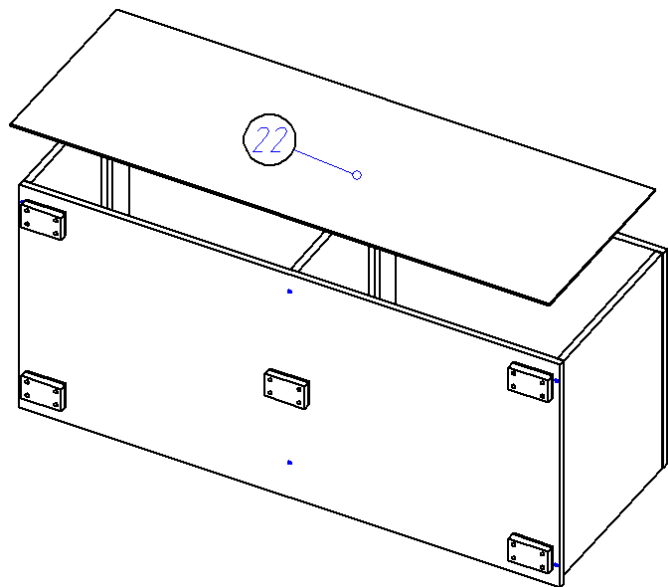

3. Собираем корпус большого шкафа. Для этого при помощи шкантов 8*30 и стяжек эксцентриковых крепим к стоевым (1,5) горизонт (15) и панель фронтальную (14).

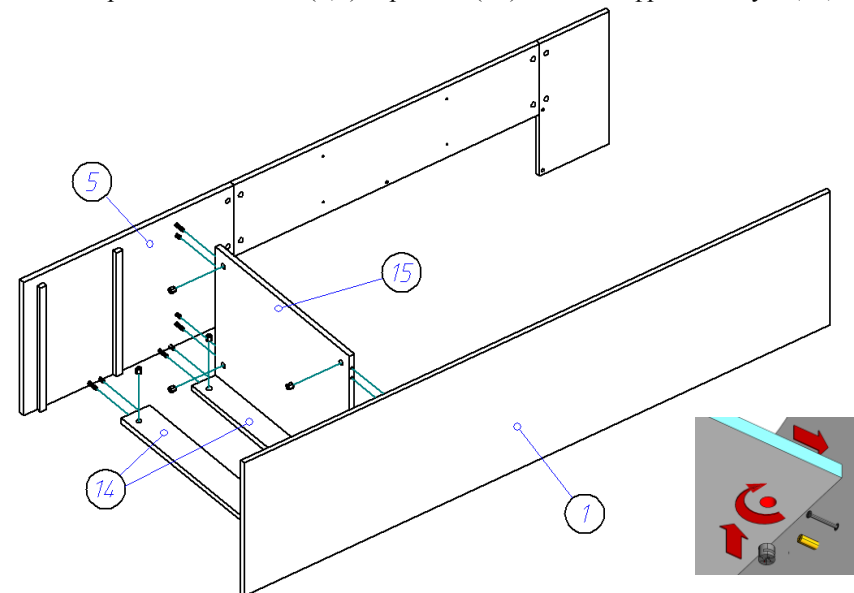

4. Аналогичным образом собирается корпус шкафа малого.

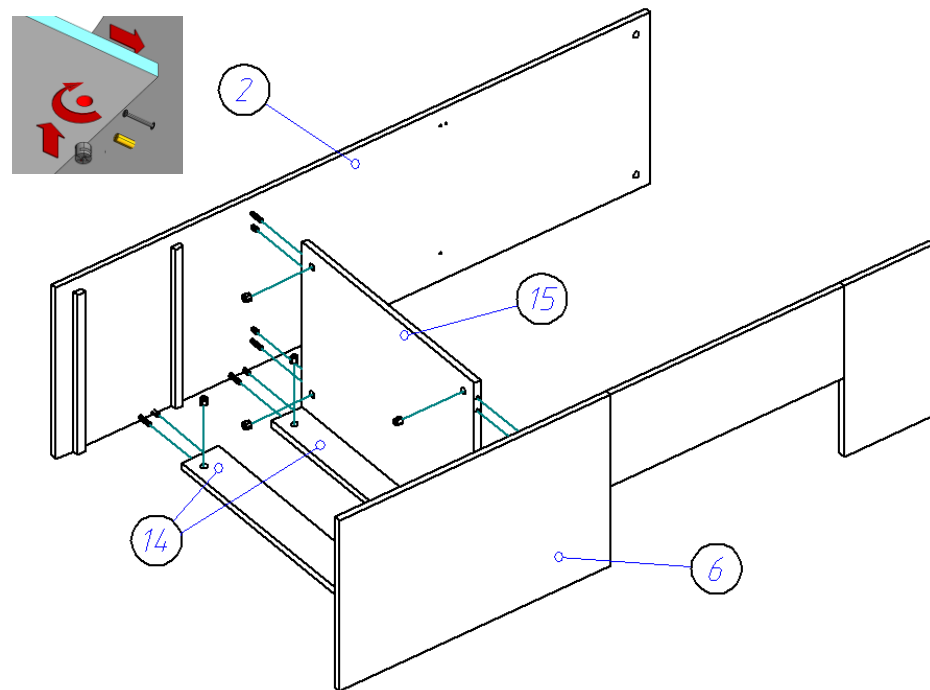

5. Продолжаем сборку большого шкафа. Для этого евроинтами 6,3*50 крепим к конструкции, полученной в пункте 3, дно (16) и крышу (17). Так же саморезами 3,5*16 крепим по наколам опоры.

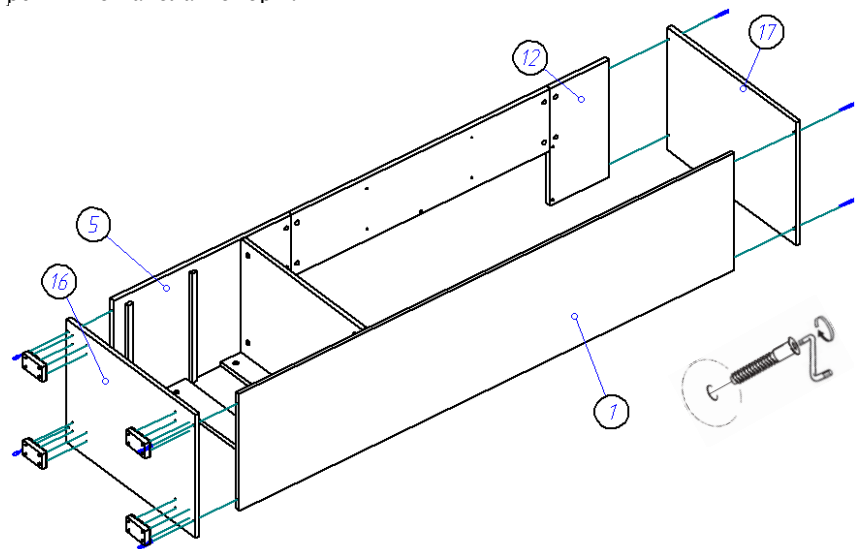

6. Аналогичную процедуру проделываем со шкафом малым.

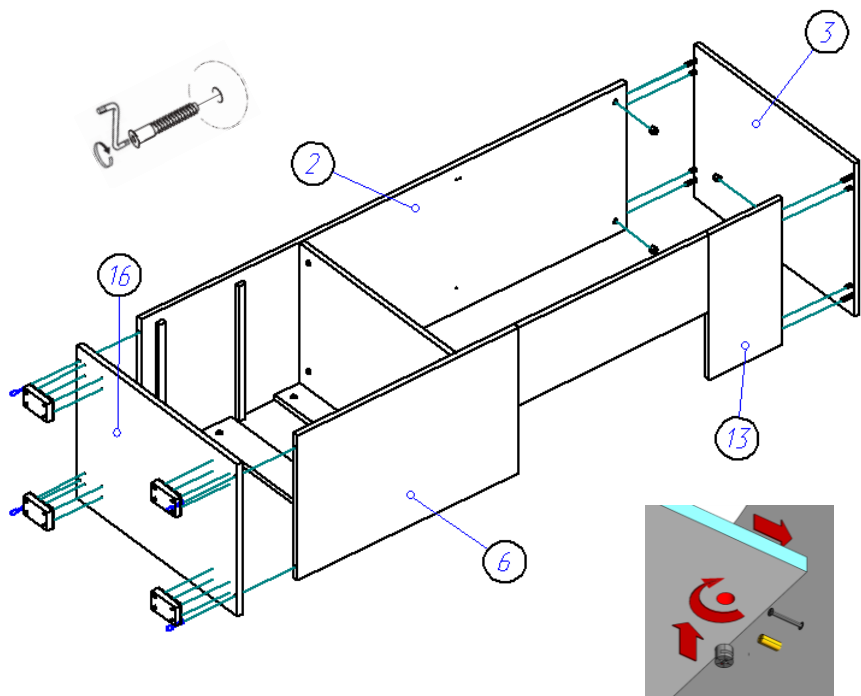

7. Полученные корпуса кладем на пол, выравниваем диагонали шкафов и гвоздями 1,2*20 прибиваем задние стенки (ДВП) (18,19) с установленными соединительными профилями.

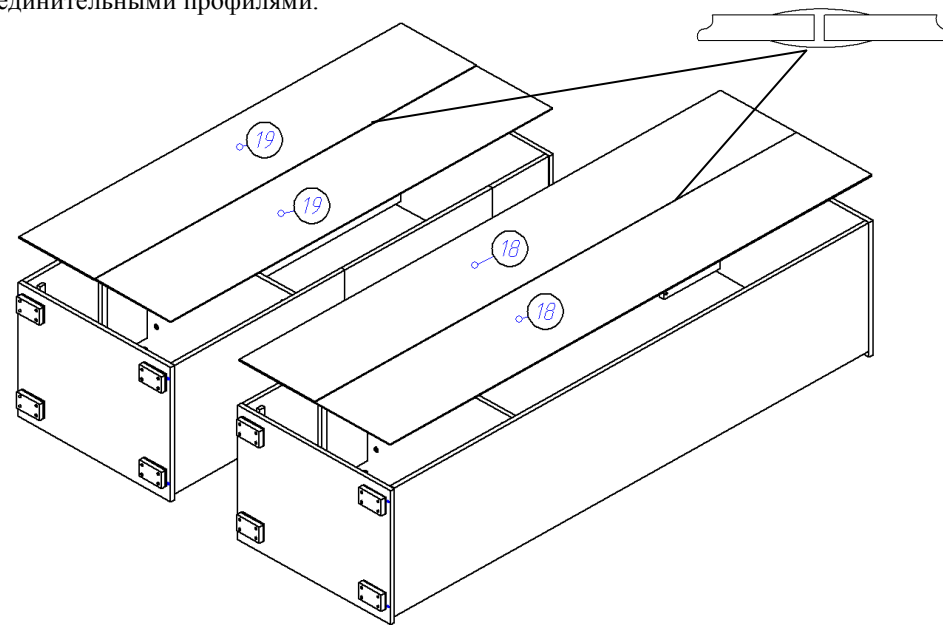

8. Приступаем к сборке тумбы. Шкантами 8*30 и стяжками эксцентриковыми к бокам (7,8) крепим панель фронтальную (20).

