

ГАРАНТИЙНЫЙ ТАЛОН

Заполняется магазином, где приобретено изделие

(Наименование изделия)

Дата выпуска _____

Дата продажи _____

Владелец изделия _____

(Фамилия, Имя, Отчество)

Адрес _____

Установлен дефект _____

Исправил мастер _____

(подпись)

" ____ " _____ 201 ____ г.

ГАРАНТИИ

24 месяца со дня приобретения по предъявлению гарантийного талона по обнаруженным дефектам. За механические повреждения, потертости, сколы фабрика ответственности не несет. Наш адрес: РОССИЯ, 427628, Удмуртская республика, г.Глазов, ул. Сибирская, 42. тел. 2-58-38

"бесплатный звонок по России 8-800-100-2600"

линия отреза

ПАСПОРТ

1. Дата выпуска _____

2. Отметка магазина о продаже _____

3. Штамп магазина _____

4. " ____ " _____ 201 ____ г.

Пункты 2,3,4 заполняются в магазине при покупке мебели.

Сертификат _____

глазов®
www.glazovmebel.ru

РОССИЯ

ООО "Глазовская мебельная фабрика"
Удмуртская Республика, г.Глазов
ул. Сибирская, 42



Модульная серия корпусной мебели "BERLIN"
BERLIN 4 (гостиная) Комод



Габаритные размеры в мм
718x446x1060

ИНСТРУКЦИЯ ПО СБОРКЕ

Уважаемый покупатель, обращаем Ваше внимание на то, что внешний вид изделия во многом зависит от качества сборки.

ПОДГОТОВКА К СБОРКЕ

1. Распаковать упаковки (при этом сохранить упаковочные ярлыки).
2. Ознакомиться с данной инструкцией по сборке.
3. Подготовить инструмент: молоток, набор отверток, рулетку.
4. Подготовить место для сборки.
5. Прямоугольность собранных каркасов проверять рулеткой по диагонали.

Примечания:

1. Заднюю стенку крепить гвоздями компл. №10 с шагом 200мм после установки ящиков.
2. Дно ящика крепить гвоздями компл. №10 с шагом 100мм.
3. Заглушки на фурнитуру устанавливаются после полной сборки изделия на видимые части.
4. Внимание: После сборки изделия с детали №163 (с глянцевым покрытием) аккуратно удалите защитную пленку.

ПРАВИЛА ЭКСПЛУАТАЦИИ И УХОДА ЗА МЕБЕЛЬЮ

1. Мебель, перевозимая при температуре ниже 0°С, охлаждается и при установке в помещении "запотеваает", поэтому ее следует немедленно протереть чистой, сухой, мягкой тканью.
2. Мебель предназначена для эксплуатации в помещениях с температурой воздуха +10+28°С и относительной влажностью 50-70%. Не рекомендуется ставить мебель близко к источникам тепла, а также к сырым и холодным стенам. Ее следует беречь от прямого попадания солнечных лучей.
3. На поверхности деталей не следует ставить горячие и влажные предметы. Нежелательно попадание кислот, щелочей и растворителей (спирт, бензин, ацетон).
4. Поверхности следует оберегать от механических повреждений, ударов и царапин, поскольку восстановить поверхность невозможно.
5. Поверхности мебели следует чистить специальным составом, который можно приобрести в магазине.
6. Зеркала и стекла рекомендуется чистить любыми средствами, предназначенными для этих целей.
7. Для предотвращения повреждения полового покрытия при перемещении мебели следует использовать подстилочный материал (картон, плотная ткань и т.п.)

ПОРЯДОК ПРЕДЪЯВЛЕНИЯ ПРЕТЕНЗИЙ НА КАЧЕСТВО МЕБЕЛИ

Претензии по некомплектности и производственным дефектам в течение гарантийного срока должны направляться покупателем непосредственно в магазин, где приобретена мебель, с обязательным приложением товарного чека и упаковочных ярлыков.

По дефектам, появившимся из-за несоблюдения покупателем правил эксплуатации и ухода за мебелью, претензии не принимаются.

К СВЕДЕНИЮ ПОКУПАТЕЛЯ

Предприятие оставляет за собой право вносить изменения в конструктивные элементы мебели на основе внедрения передовой технологии, улучшающие качество выпускаемой продукции.





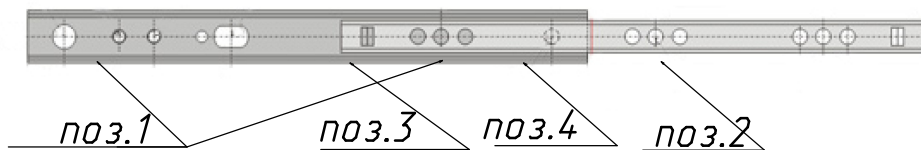





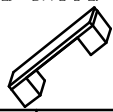
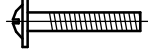

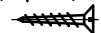
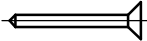
При обнаружении производственных дефектов ссылаетесь на номер набора мебели, номер ОТК, приложите гарантийный талон и упаковочные ярлыки.

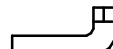
Установка шариковой направляющей

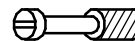

1. Шариковые направляющие крепить к вертикальным стенкам корпуса по отверстиям поз. 1
2. Собрать ящик
3. Прикрепить ящик к шариковым направляющим шурупами 3,5x13 по отверстиям поз.2 (рекомендуем производить сборку в паре)
4. Снять лицевую ящика
5. Выдвинуть ящик за заднюю стенку корпуса изделия
6. Прикрепить ящик к шариковым направляющим шурупами 3,5x13 по отверстиям поз.3
7. Установить лицевую стенку ящика
8. Прикрепить ящик к шариковым направляющим шурупами 3,5x13 по отверстиям поз. 4

Фурнитура

| | | | | |
|--------------|---|---|---|--|
| Комплект №3 | Ручка-скоба  | | Винт с прессшайбой  M4x22 | |
| | А | 6 | Б | 12 |
| Комплект №4 | Петля  | | Планка  | Шуруп 4x13 (оцинк.)  |
| | В | 2 | Г | 2 |
| Комплект №10 | Гвоздь 1,6x25  | | | |
| | Е | 51 | | |
| Комплект №19 | Винт КОН7x50  | Ключ  | Заглушка самокл.  | |
| | И | 34 | У | 4 |
| Комплект №25 | шариковая направляющая  | | 3,5x13  | |
| | Ж | 5 компл. | 10 шт. L=350 | Р |
| Комплект №26 | Опора регулируемая  | | Заглушка  | |
| | М | 4 | Л | 4 |
| Комплект №45 | Эксцентрик  | Дюбель  | Заглушка  | |
| | О | 26 | П | 26 |
| | | | Р | 22 |

Крепление задней
стенки
(комплект №10)

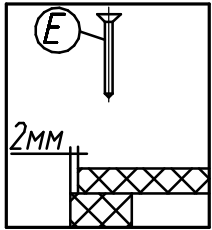

Крепление дна ящика
(комплект №10)

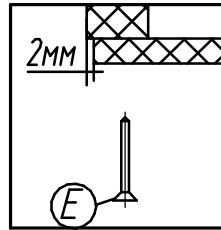

Крепление винта
саморезного
(комплект №19)

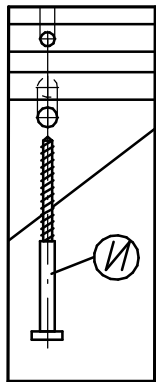

Крепление опоры
(комплект №26)

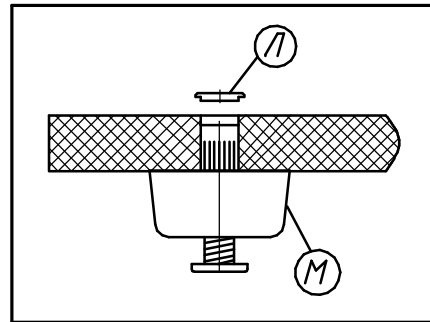

Регулировку опоры производить
ключом от компл.№19.

Крепление стяжки
эксцентриковой
(комплект №45)

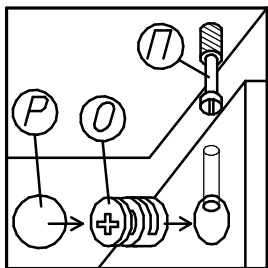

Примечание: При сборке ящика
стяжку эксцентриковую компл. №45
затянуть после установки дна в пазы.

| №дет. | Длина | Ширина | Кол |
|-------|-------|--------|-----|
| 151 | 989 | 416 | 1 |
| 152 | 989 | 416 | 1 |
| 153 | 989 | 416 | 1 |
| 154 | 718 | 443 | 1 |
| 155 | 718 | 443 | 1 |
| 156 | 416 | 100 | 2 |
| 157 | 1029 | 712 | 1 |
| 158 | 350 | 140 | 5 |
| 159 | 350 | 140 | 5 |
| 160 | 549 | 125 | 5 |
| 161 | 372 | 533 | 5 |
| 162 | 599 | 195 | 5 |
| 163 | 983 | 114 | 1 |

