

Правила эксплуатации и ухода за мебелью.

Мебель необходимо хранить и эксплуатировать в сухих и теплых помещениях, имеющих отопление и вентиляцию, при температуре от +5⁰ до +40⁰С при относительной влажности воздуха 50-60%.

Удаление пыли с поверхности мебели следует производить сухой мягкой тканью (фланель, миткаль). Не допускается применение соды, порошков и других материалов, не предназначенных для ухода за мебелью.

Поверхность изделия следует предохранять от попадания на неё влаги (во избежание разбухания), различных растворителей, кислот, щелочей и механических повреждений.

Помните, что сохранность и долговечность изделия зависит не только от её конструкции и качества материалов, но и от правильной эксплуатации и ухода за ней.

Гарантии изготовителя

Приобретая изделия мебели, убедитесь в полной комплектности набора и отсутствии механических повреждений комплектующих, облицовки и стеклянных элементов мебели.

Претензии от покупателей принимаются магазинами, продавшими товар, в течение 24 месяцев со дня приобретения мебели, с обязательным приложением товарного чека, этикетки и паспорта изделия.

Предприятие не рассматривает претензии, поступающие непосредственно от потребителей, без обращения в торговую организацию.

Предприятие не отвечает по дефектам, появившимся из-за несоблюдения покупателем правил эксплуатации, сборки, транспортировки и ухода за мебелью.

Предприятие не несет ответственности по повреждениям, возникшим в результате транспортировки мебели в собранном виде.

В процессе производства изготовитель считает возможным производить конструктивные и технологические изменения, направленные на улучшение качества мебели и удовлетворение спроса населения.

Дата комплектовки фурнитуры _____

Комплектовщик фурнитуры _____

УВАЖАЕМЫЙ ПОКУПАТЕЛЬ!

Благодарим за покупку и надеемся, что Вы примите во внимание наши рекомендации, и тогда мебель будет служить для Вас длительное время

ГОСТ 16371-93

МЕБЕЛЬНАЯ ФАБРИКА
МебельМАРКЕТ

Россия, 308501, Белгородская обл.,
г.Белгород, ул.Пушкина д.12 эт.5
кв.162

ООО «Селена»

www.mebelmarket31.ru

тел./факс: (4722) 40-24-45

Стенка

«Адриана»

Центральная секция

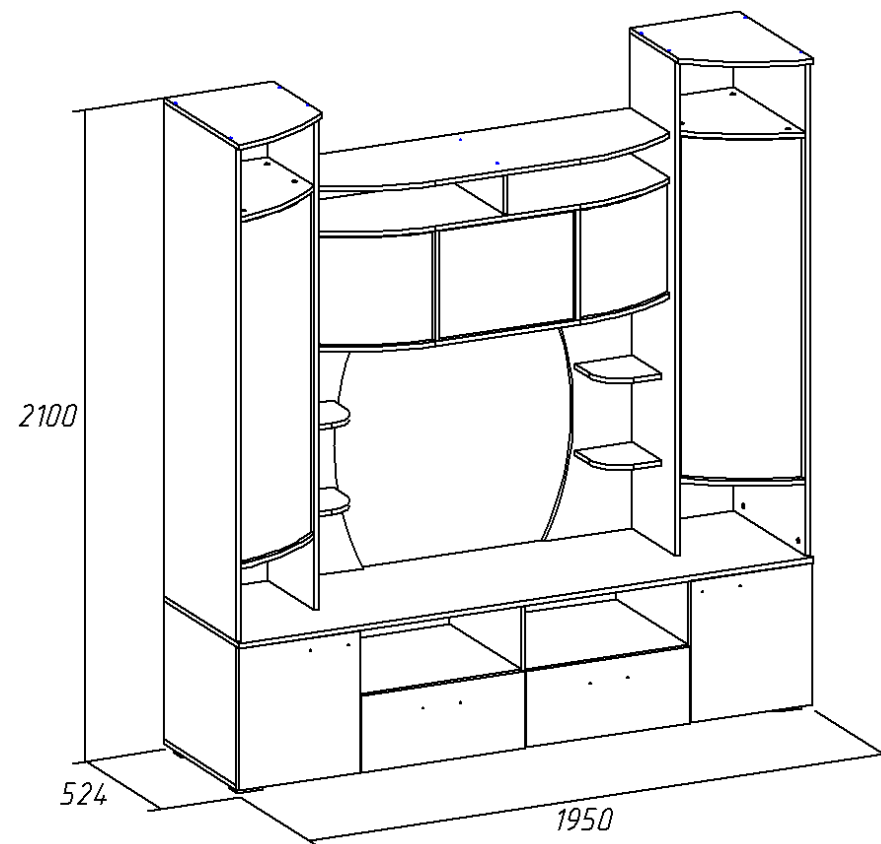

Паспорт

и инструкция по сборке и эксплуатации мебели

Общие технические указания по сборке

1. Освободить детали от упаковки.
2. Проверить наличие деталей и фурнитуры по комплектовочным ведомостям. **При обнаружении дефектов или некомплектности к сборке не приступать. Обратитесь к продавцу.**
3. Во избежание порчи деталей, сборку необходимо производить вдвоем в горизонтальном положении на ровном полу, покрытом тканью или бумагой.

Таблица 1 Комплектовочная ведомость на узлы и детали стенки «Адриана»
Центральная секция.

Наименование детали	Размеры, мм	Кол-во	№ по схеме	№ пакета
Крышка	1951*520	1	1	1
Дно	1951*500	1	13	1
Горизонт	551*500	2	11,12	1
Столешница	444*501	5	9,14левые, 10,15 правые и 2	1
Дно ящика (ДВП)	523*455	2	Я5	1
Задняя стенка (ДВП)	246*1122	1	17	1
Задняя стенка (ДВП)	472*412	2	16	1
Задняя стенка (ДВП)	1128*359	2	27	1
Задняя стенка (ДВП)	382*1228	1	26	1
Бок	1588*319	2	5,6	2
Бок	1588*501	2	7,8	2
Столешница	354*391	2	23	2
Столешница	130*377	1	22	2
Панель ящика	493*121	2	Я3	2
Бок ящика	450*121	4	Я1,Я2	2
Панель фронтальная	816*300	2	24	3
Горизонт	194*200	4	25	3
Горизонт	1212*393	3	3,4,21	3
Стекло	335*438	4	30	-
Крышка	370*520	2	20	3
Горизонт	337*500	4	18,19	3
Дверь МДФ	456*412	2	28,29	4
Фасад ящика МДФ	246*555	2	Я4,Я6	4
Стекло гнутое	1090*366	2	31,32	-
Стекло гнутое	345*366	2	33,34	-
Стекло	345*454	1	35	-

13. При помощи саморезов 3,5*16 и накладных петель навешиваем фасады (28, 29). Устанавливаем собранные ящики. Крепим ручки при помощи винтов (винты в комплекте с ручками). При помощи комплектов для стеклянных дверей устанавливаем двери из гнутого и прямого стекла (31,32,33,34,35). В отверстия на столешнице устанавливаем полкодержатели и кладем на них полки (30).

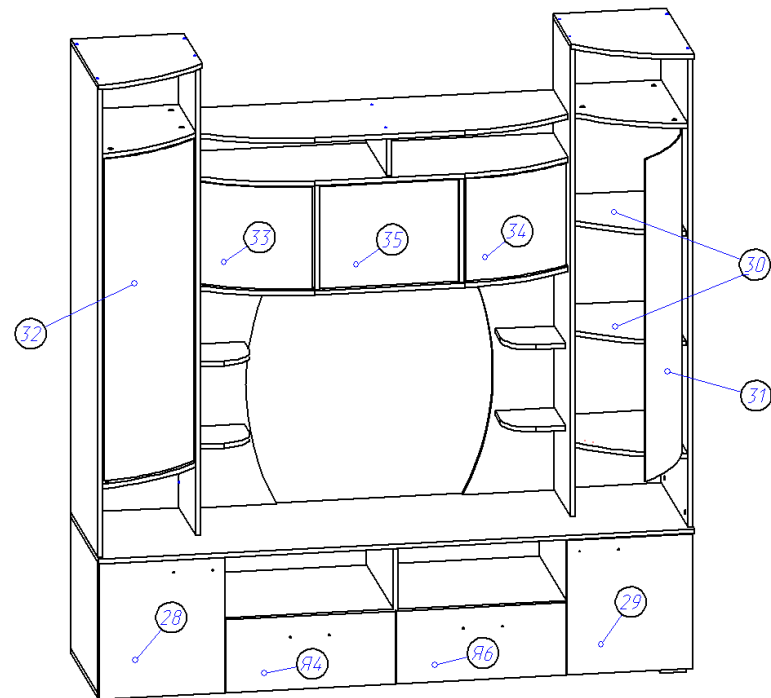

Производим регулировку фасадов согласно схемам, приведенным ниже.

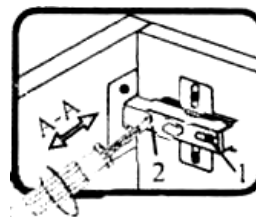

Если фасад наклонен вправо или влево относительно вертикали корпуса, нужно выправить наклон фасада в направлении А-А винтом 2.

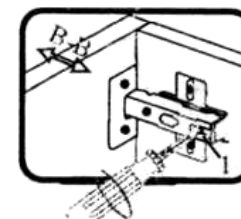

Если нижняя или верхняя часть фасада отстает от корпуса, нужно ослабить винт 1 и сдвинуть фасад в направлении В-В, а затем затянуть винт 1.

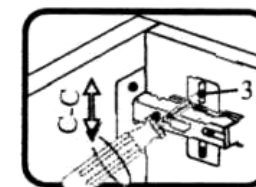

Если необходимо отрегулировать фасад по высоте, нужно ослабить винт 3, отрегулировать фасад в направлении С-С, а затем затянуть винт 3.

11. Гвоздями прибиваем задние стенки ДВП (26,27), предварительно проверив равенство диагоналей.

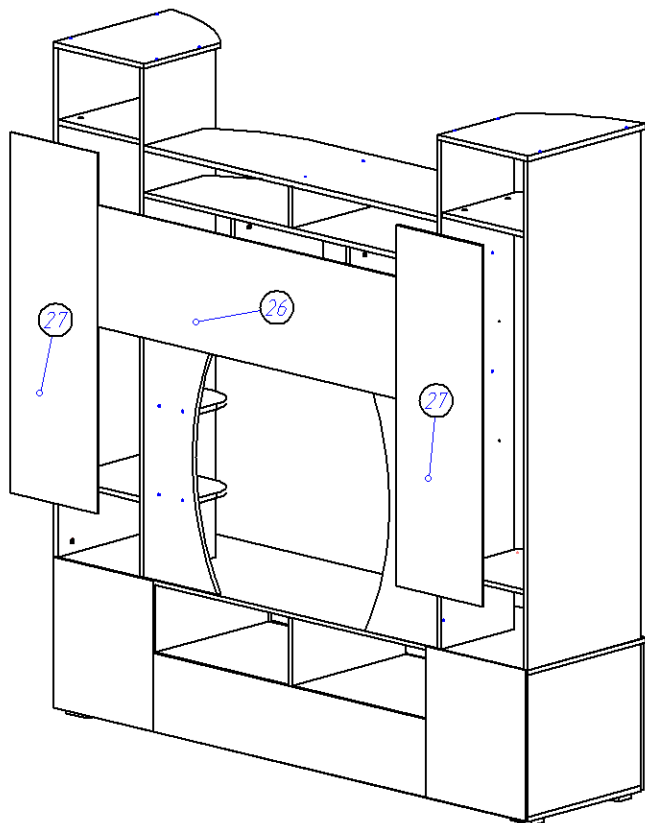

12. Соберем ящики. Евровинтами скрепляем бока ящика (Я.1, Я.2) и панель ящика (Я.3), прибиваем дно ящика ДВП (Я.5) (свес ДВП с незакрытой стороны 6 мм). С помощью эксцентриковой стяжки крепим фасад (Я.4) к корпусу ящика (ДВП попадает в паз фасада). Прикручиваем с помощью саморезов 3,5*16 направляющие на ящики.



Таблица 2 Комплектовочная ведомость на фурнитуру

№	Наименование	Кол-во	Ед. изм.
1	Гвозди стр. 1,2*20 	110	Шт
2	Евровинт 6,3*50 цинк 	70	Шт
3	Заглушка к евровинту 	70	Шт
4	Заглушка под эксцентрик 	50	Шт
5	Ключ под евровинт 	1	Шт
6	Направляющие для ящиков РОЛИКОВЫЕ 450 мм (ЭКОНОМ)	2	Компл
	Направляющие для ящиков ШАРИКОВЫЕ 450 мм (ПРЕСТИЖ)	2	Компл
7	Комплект для 1 стекл.двери с лифтом	5	Шт
8	Петля для накладной двери БЕЗ доводчика (ЭКОНОМ)	4	Шт
	Петля для накладной двери С ДОВОДЧИКОМ (ПРЕСТИЖ)	4	Шт
9	Опора (ножка прямоугольная) Н023 D020	6	Шт
10	Полкодержатель для стекла	16	Шт
11	Ручка С33 металлик+белый	4	шт
12	Саморез (4*16) 3,5*16 	66	шт
13	Стяжка эксцентриковая 	50	Шт
14	Шайба под ручку 	8	Шт
15	Стяжка межсекционная 	2	Шт
16	Шканты 30*8 	42	шт

Внешний вид фурнитуры на картинке может отличаться от внешнего вида фурнитуры, идущей в комплекте

Инструкция по сборке.

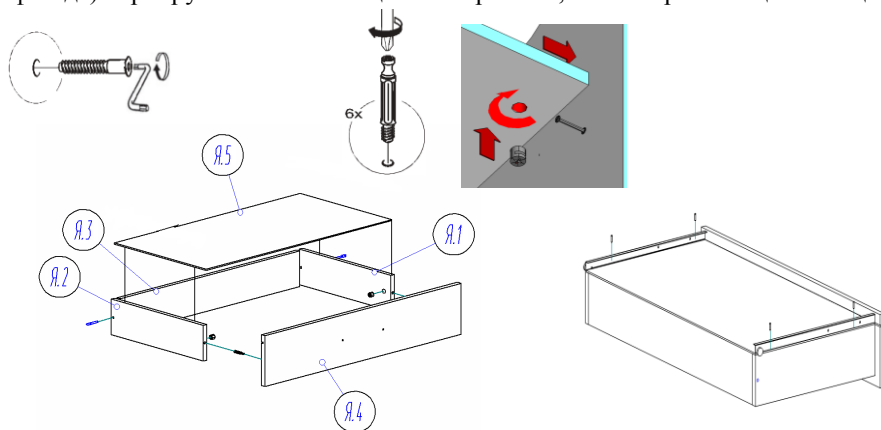
1. В отверстия на боках (5,6,7,8), горизонтах (3,4), крышке (1), и стоевой (2) устанавливаем штоки стяжек эксцентриковых и забиваем шканты 8*30. Важно: установка шкантов производится только на ровной твердой поверхности во избежание порчи детали.

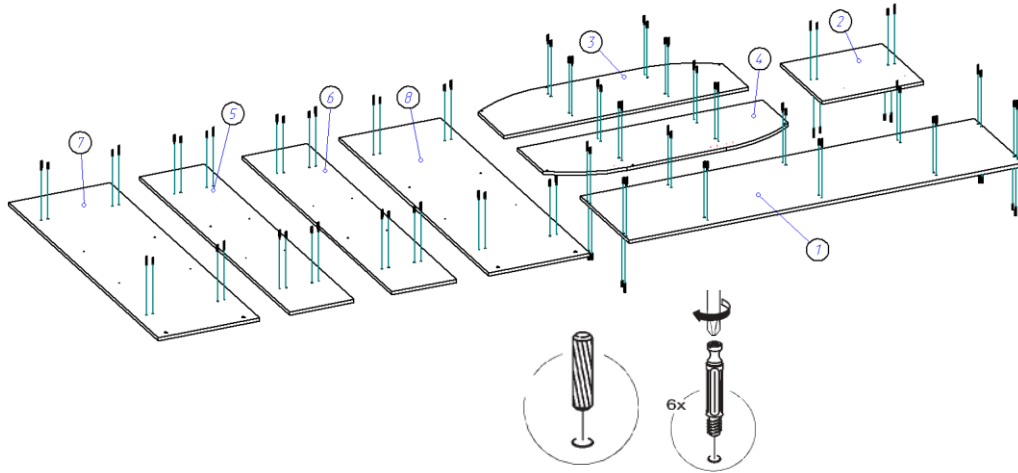

2. При помощи шкантов 8*30 и стяжек эксцентриковых к стоевой (2) крепим горизонты (11,12), к которым затем евровинтами 6,3*50 крепим стоевые (9,10). Саморезами 3,5*16 к стоевым (2,9,10) крепим направляющие для ящиков.

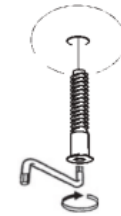
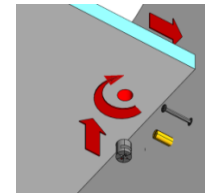
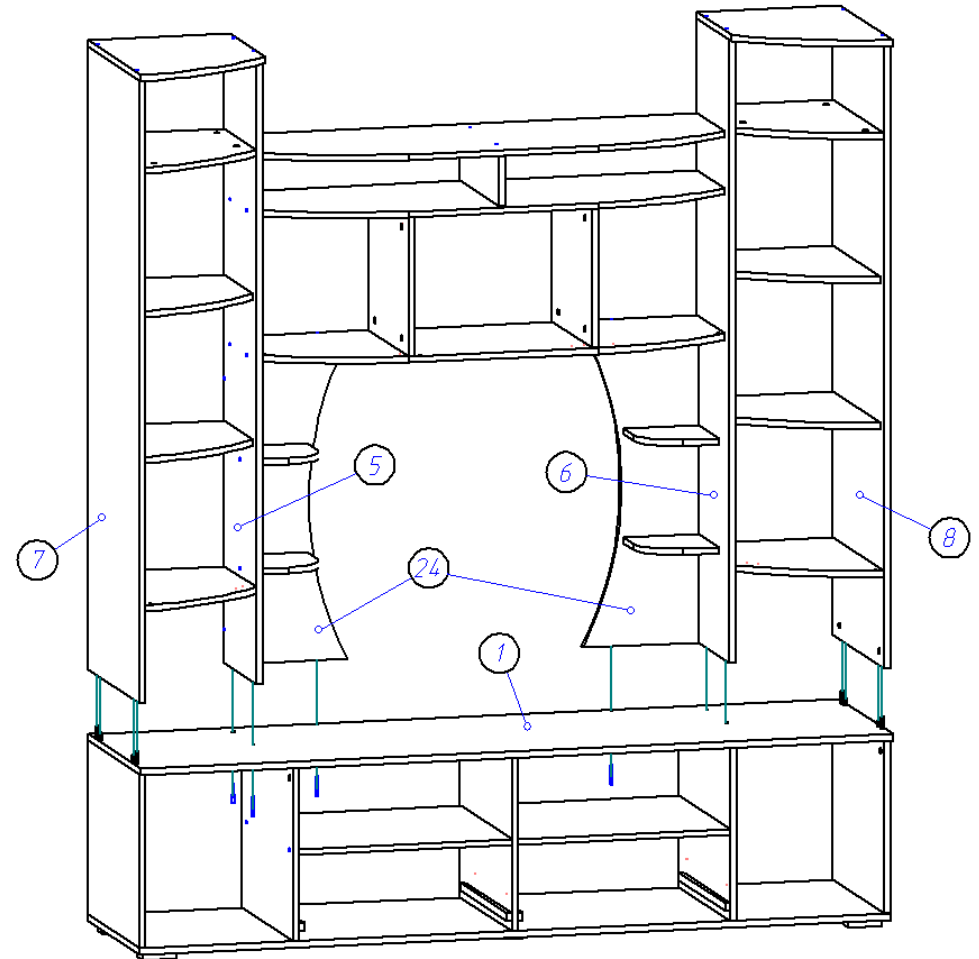
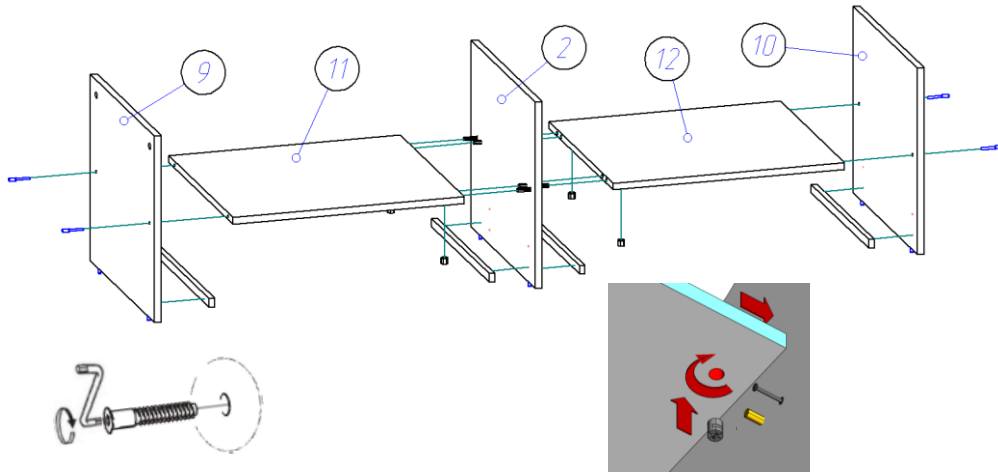

9. Евровинтами 6,3*50 соединяем вместе конструкции, собранные в пунктах 6,7,8, как показано на схеме.

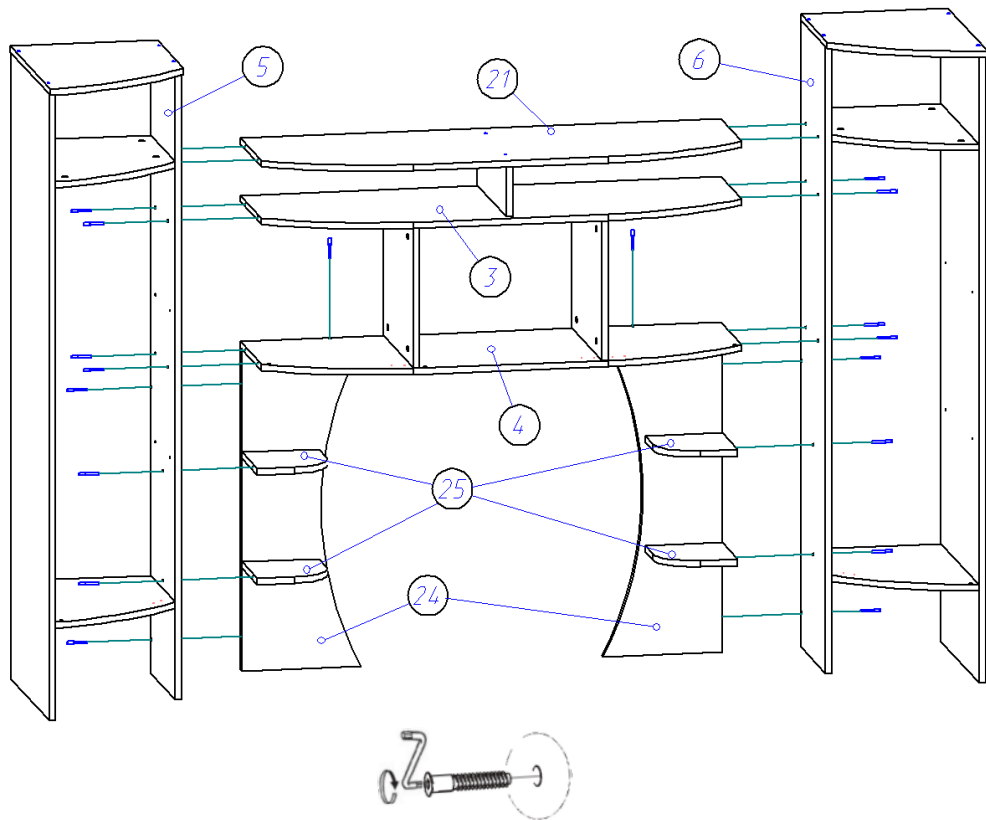

10. Устанавливаем надставку на собранную ранее тумбу. Для этого прикручиваем собранную в пункте 9 конструкцию евровинтами и стяжками эксцентриковыми со шкантами к крышке тумбы (1).

3. Ко дну (13) саморезами 3,5*16 крепим опоры. После чего к стоевым (2,9,10,14,15) евровинтами 6,3*50 крепим дно (13), стяжками эксцентриковыми и шкантами 8*30 – крышку (1).

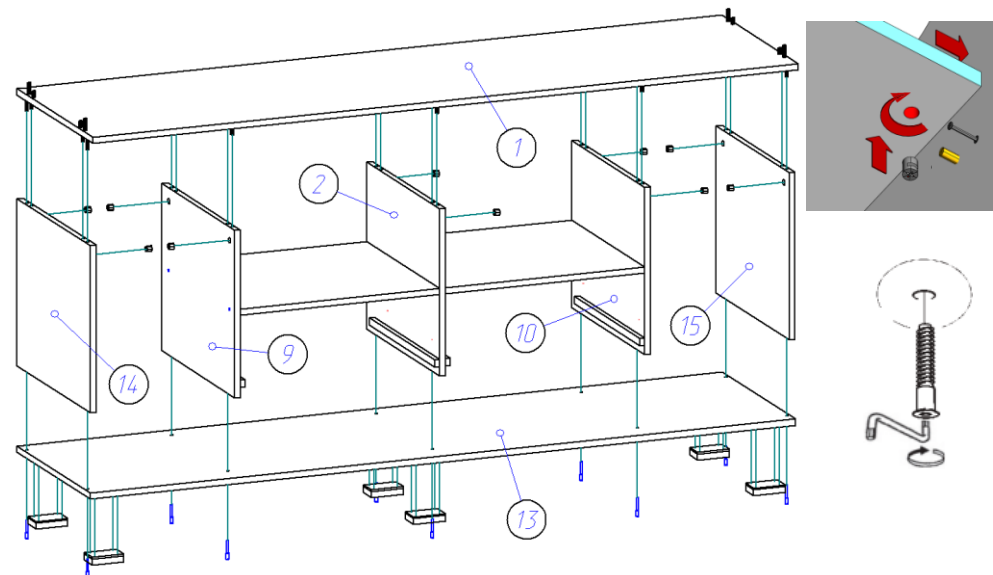

4. Переворачиваем полученный корпус тумбы лицевой стороной вниз, выравниваем диагонали изделия и гвоздями 1,2*20 прибиваем задние стенки (ДВП) (16,17).

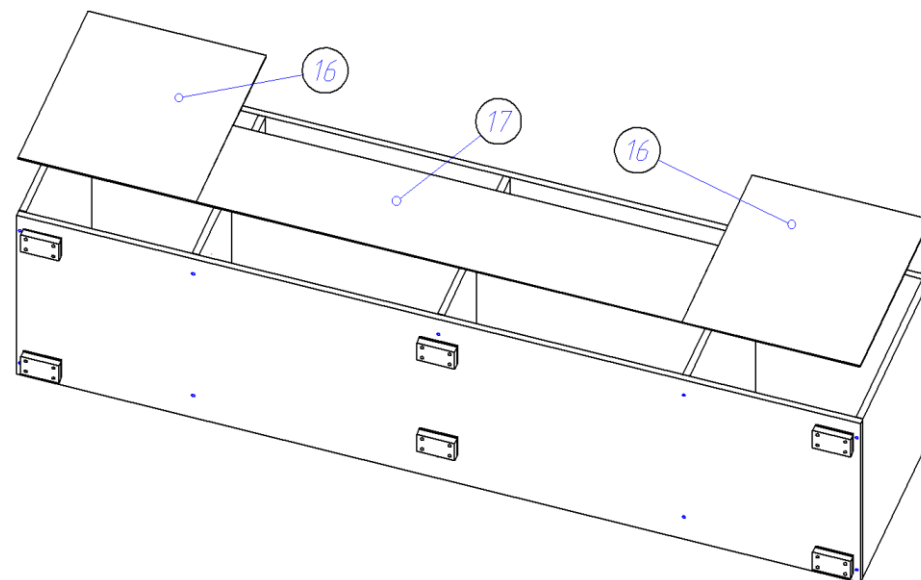

5. К бокам (5,6,7,8) стяжками эксцентриковыми и шкантами 8*30 крепим горизонты (18,19).

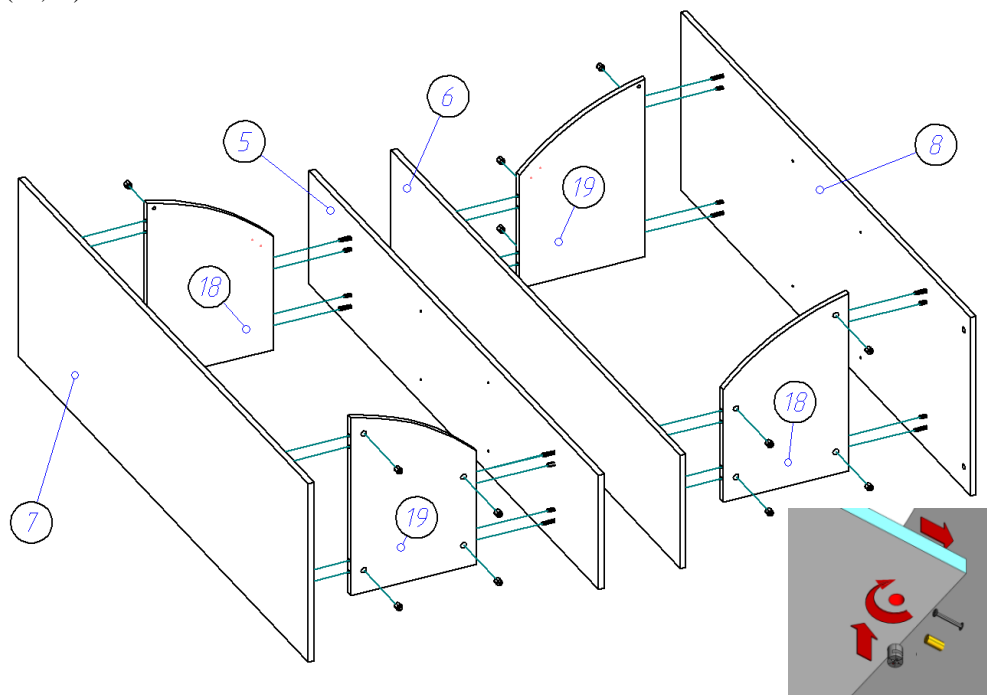

6. Евровинтами 6,3*50 к бокам (5,6,7,8) прикручиваем крышки (20).

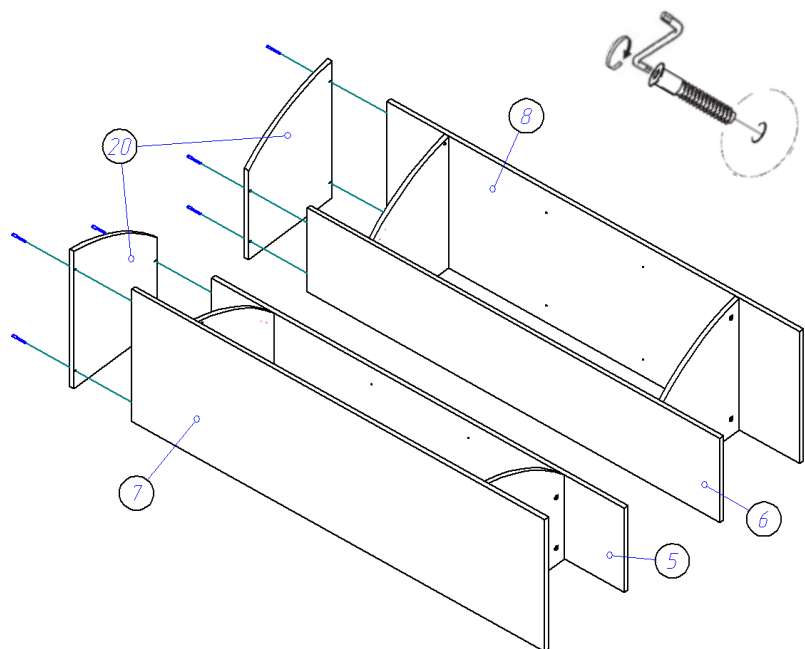

7. При помощи стяжек эксцентриковых и шкантов 8*30 к стоевым (23) крепим горизонты (3,4), после чего евровинтами 6,3*50 крепим стоевую (22) и горизонт (21).

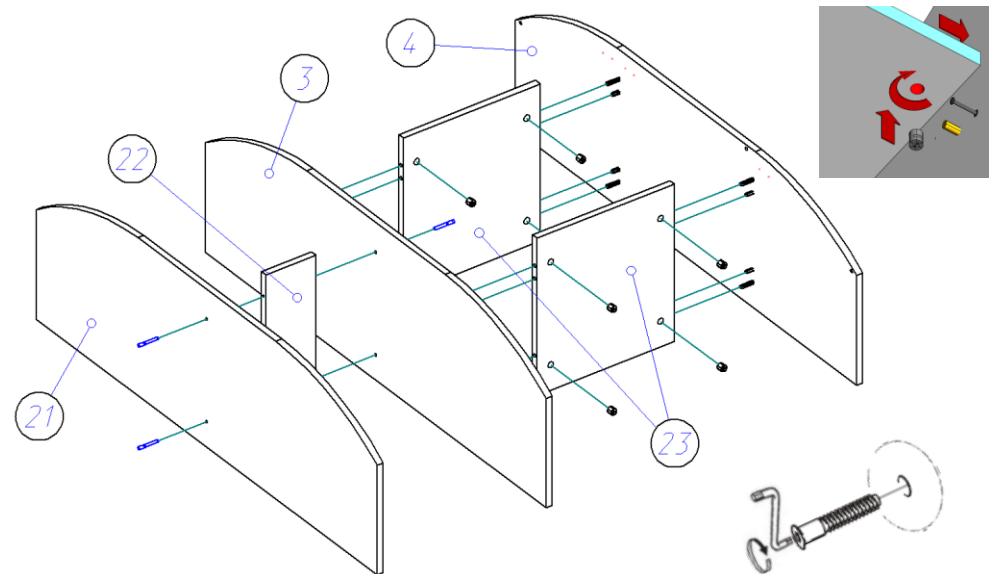

8. Евровинтами 6,3*50 к фронтальным панелям (24) крепим горизонты (25).

