

СХЕМА СБОРКИ

СП «Марсель»

КРОВАТЬ № 7.

x1400 (СП. 0425. 404) x1600 (СП. 0425. 405) x1800 (СП. 0425. 406)

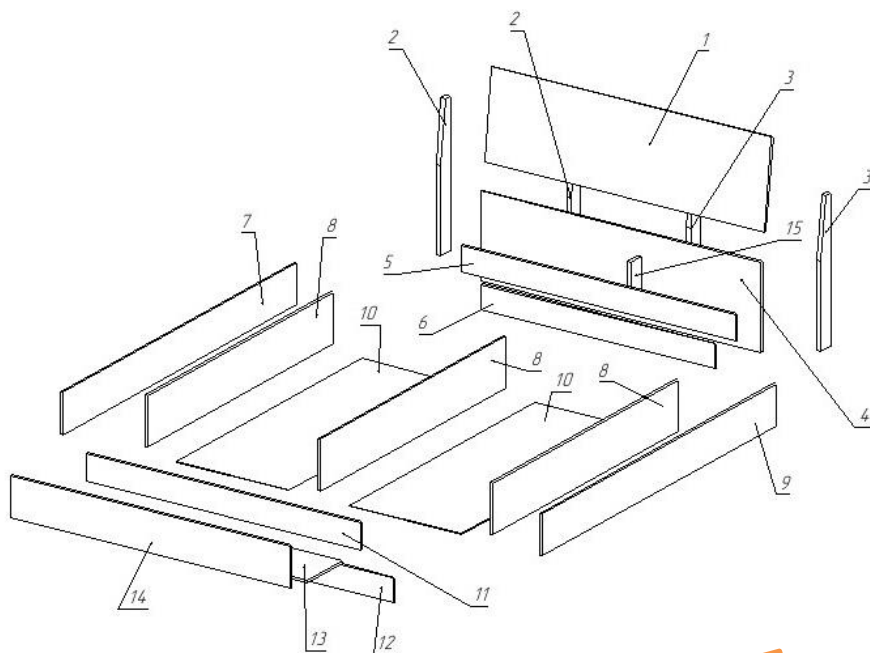

Мы знаем, что у Вас
есть выбор!
СПАСИБО что
выбрали нас!

Порядок сборки

1. На нижнем торце перегородок (6, 8, 12) щита (4) установить подпятники (С).
2. Закрепить на царгах (7, 9) подъемный механизм винтами (J) с шайбой (G) в металлические втулки.
3. Вкрутить стержни эксцентриков (D) во втулки, забитые в отверстия царги (7, 9) изножье (14) перегородках (5, 6) и щите (4) .
4. Установить шайбы эксцентриков (D) на перегородках (5, 6, 11, 15) царгах (7, 9) .
5. Установить замок стяжки (F) в отверстиях на царгах (7, 9).
6. Установить шканты в отверстия на царгах (7, 9) и изножье (14).
7. Соединить перегородки (6, 12) с перегородками (8) еврошурупам (А).
8. Соединить перегородки (5, 11) с перегородками (8) еврошурупам (А).
9. Соединить горизонт (13) с перегородкой (11) еврошурками (А).
10. Закрепить перегородку (15) эксцентриками (D) на перегородках (5, 6).
11. Прикрепить царги (7, 9) к перегородкам (5, 11) эксцентриками (D) и шкантами (К).
12. Соединить щит (4) с перегородкой (15) эксцентриками (D).
13. Закрепить царги (7, 9) на щите (4) с помощью стяжки (F).
14. Соединить изножье (14) с царгами (7, 9) и горизонтом (13) с помощью эксцентриков (D) и шкантов (К).
15. Закрепить стойки (2, 3) на щите (4) еврошурупам (А).
16. Установить и закрепить щит (1) на стойках (2, 3) с помощью уголков (L) саморезами (М).
17. Собрать ортопедическое основание согласно прилагаемой к нему инструкции по сборке.
18. Установить газлифты на подъемном механизме.
19. Закрепить орт. основание на подъемном механизме.
20. Приклеить подпятник (I) на орт. основание в местах соприкосновения с перегородками (5, 8, 11).
21. Вложить внутрь кровати дно (10).
22. Установить заглушки (E) в головки эксцентриков (D), заглушки (B) к еврошурупам (А).

Внимание!!! Предприятие оставляет за собой право вносить в изделие конструктивные изменения, в том числе с заменой фурнитуры.













	x1800	x1600	x1400	
1. Щит верхний	1832 x 480	1632 x 480	1432 x 480	1 шт.
2. Стойка левая	800 x 84	800 x 84	800 x 84	2 шт.
3. Стойка правая	800 x 84	800 x 84	800 x 84	2 шт.
4. Щит нижний	1832 x 470	1632 x 470	1432 x 470	1 шт.
5. Перегородка	1800 x 140	1600 x 140	1400 x 140	1 шт.
6. Перегородка	1560 x 130	1360 x 130	1160 x 130	1 шт.
7. Царга левая	2020 x 220	2020 x 220	2020 x 220	1 шт.
8. Перегородка	1604 x 270	1604 x 270	1604 x 270	3 шт.
9. Царга правая	2020 x 220	2020 x 220	2020 x 220	1 шт.
10. Дно ДВП	1602 x 754	1602 x 654	1602 x 554	2 шт.
11. Перегородка	1800 x 140	1600 x 140	1400 x 140	1 шт.
12. Перегородка	1560 x 130	1360 x 130	1160 x 130	1 шт.
13. Горизонт	1800 x 300	1600 x 300	1400 x 300	1 шт.
14. Изножье	1832 x 220	1632 x 220	1432 x 220	1 шт.
15. Перегородка	270 x 84	270 x 84	270 x 84	1 шт.
16. Ортопедическое основание				1 шт.
17. Подъемный механизм.				1 шт.

ОБЩИЕ ПРАВИЛА СБОРКИ КОРПУСНОЙ МЕБЕЛИ.

1. Внимательно изучить эскиз и инструкцию по сборке.
2. Разложить детали согласно инструкции.
3. Скрепить боковины с горизонтами с помощью шкантов и еврошурупов.
4. После того, как секция собрана в коробку, необходимо измерить диагонали. Они должны быть одинаковыми (+/- 1-2мм). Только после этого вы можете прибить заднюю стенку.
5. Положив изделие на боковину, примерить створки(створку).
6. Присадка осуществляется относительно верхнего горизонта.
7. При наличии нескольких створок, присадка начинается с верхней (относительно верхнего горизонта) и продолжается поочередно, с учетом зазора между створками.
8. При установке изделия, его нужно ставить на ровную поверхность. В противном случае возможно несовпадение углов створок и ровности всего изделия.

9. Небольшое отклонение в створках выравнивается регулировочными винтами.
10. При наличии в изделии угловой стяжки нужно помнить, что стороны у нее разные по длине, значит, и расстояние до центров.
11. При использовании шурупов обратите внимание на то, чтобы они не оказались слишком длинными или короткими.
12. Выбирайте крепеж, который подходит к материалу ваших стен и который обладает достаточной несущей способностью. В случае каких-либо сомнений обращайтесь в специализированный магазин.

Фурнитура.

A. Еврошуруп x 50  36 шт.	B. Заглушка к евро.  36 шт.	C. Подпятник  15 шт.	D. Эксцентрик  14 шт.
E. Заглушка для эксц.  14 шт.	F. Стяжка с боч.60 мм.  4 шт.	G. Шайба металл.  6 шт.	H. Ключ шестигранный  1 шт.
I. Подпятник резин.  6 шт.	J. Винт М6 x 16  6 шт.	K. Шкант  12 шт.	L. Уголок 40 x 40  6 шт.
M. Саморез 3,5 x 16  24 шт.			

Внимание!!! Предприятие оставляет за собой право вносить в изделие конструктивные изменения, в том числе с заменой фурнитуры.