

Правила эксплуатации и ухода за мебелью.

Мебель необходимо хранить и эксплуатировать в сухих и теплых помещениях, имеющих отопление и вентиляцию, при температуре от +5⁰ до +40⁰С при относительной влажности воздуха 50-60%.

Удаление пыли с поверхности мебели следует производить сухой мягкой тканью (фланель, миткаль). Не допускается применение соды, порошков и других материалов, не предназначенных для ухода за мебелью.

Поверхность изделия следует предохранять от попадания на неё влаги (во избежание разбухания), различных растворителей, кислот, щелочей и механических повреждений.

Помните, что сохранность и долговечность изделия зависит не только от её конструкции и качества материалов, но и от правильной эксплуатации и ухода за ней.

Гарантии изготовителя

Приобретая изделия мебели, убедитесь в полной комплектности набора и отсутствии механических повреждений комплектующих, облицовки и стеклянных элементов мебели.

Претензии от покупателей принимаются магазинами, продавшими товар, в течение 24 месяцев со дня приобретения мебели, с обязательным приложением товарного чека, этикетки и паспорта изделия.

Предприятие не рассматривает претензии, поступающие непосредственно от потребителей, без обращения в торговую организацию.

Предприятие не отвечает по дефектам, появившимся из-за несоблюдения покупателем правил эксплуатации, сборки, транспортировки и ухода за мебелью.

Предприятие не несет ответственности по повреждениям, возникшим в результате транспортировки мебели в собранном виде.

В процессе производства изготовитель считает возможным производить конструктивные и технологические изменения, направленные на улучшение качества мебели и удовлетворение спроса населения.

Дата комплектовки фурнитуры _____

Комплектовщик фурнитуры _____

УВАЖАЕМЫЙ ПОКУПАТЕЛЬ!

Благодарим за покупку и надеемся, что Вы примите во внимание наши рекомендации, и тогда мебель будет служить для Вас длительное время

ГОСТ 16371-93

МЕБЕЛЬНАЯ ФАБРИКА
МебельMARKET

Россия, 308501, Белгородская обл.,
г.Белгород, ул.Пушкина д.12 эт.5
кв.162
ООО «Селена»
www.mebelmarket31.ru
тел./факс: (4722) 40-24-45

Стенка «Каролина» Шкаф угловой

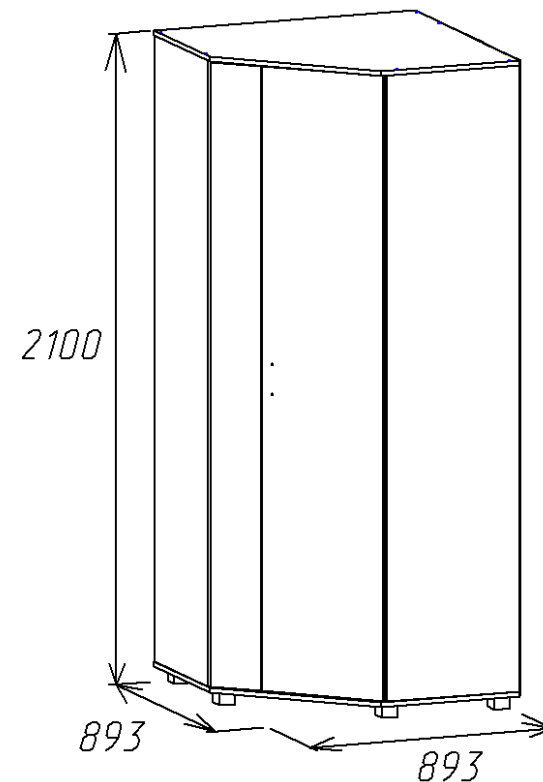

Паспорт

и инструкция по сборке и эксплуатации мебели

Общие технические указания по сборке

1. Освободить детали от упаковки.
2. Проверить наличие деталей и фурнитуры по комплектующим ведомостям. **При обнаружении дефектов или некомплектности к сборке не приступать. Обратитесь к продавцу.**
3. Во избежание порчи деталей, сборку необходимо производить вдвоем в горизонтальном положении на ровном полу, покрытом тканью или бумагой.

Таблица 1 Комплектующая ведомость на узлы и детали Стенка «Каролина»
Шкаф угловой.

Наименование детали	Размеры, мм	Кол-во	№ по схеме	№ пакета
Бок	2023*456	1	2	1
Бок	2023*456	1	3	1
Стовая	1697*386	1	4	1
Стовая	2023*260	1	5	1
Дно	893*893	1	1	2
Крышка	893*893	1	8	2
Полка	385*314	4	12	2
Горизонт	877*877	1	7	2
Планка	529*260	1	6	2
Фасад	2019*417	1	11	1
Фасад	2019*175	1	12	1
Задняя стенка ДВП	2051*443	2	10	1
Задняя стенка ДВП	2051*322	2	9	1
Труба хром 25 мм	860	1		1
Профиль соединительный для ДВП	2000	2		1

9. Устанавливаем фасады (11,12) по наколам согласно схеме. На фасады устанавливаем ручки при помощи винтов (винты в комплекте с ручками).

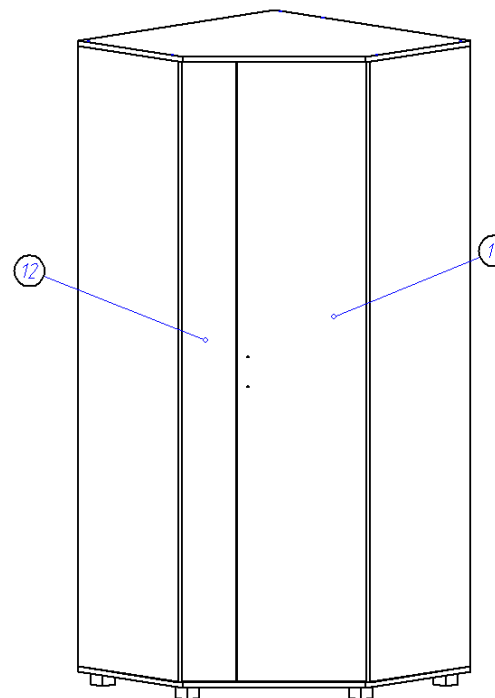

Производим регулировку фасадов согласно схемам, приведенным ниже.

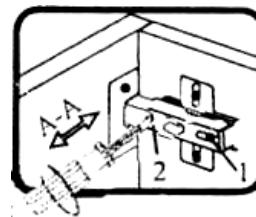

Если фасад наклонен вправо или влево относительно вертикали корпуса, нужно выправить наклон фасада в направлении А-А винтом 2.

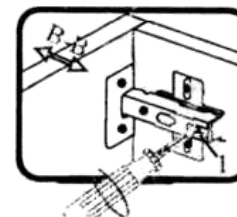

Если нижняя или верхняя часть фасада отстает от корпуса, нужно ослабить фасад и сдвинуть фасад в направлении В-В, а затем затянуть винт 1.

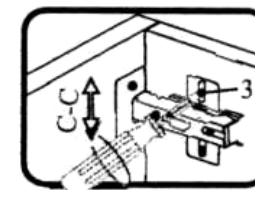

Если необходимо отрегулировать фасад по высоте, нужно ослабить винт 3, отрегулировать фасад в направлении С-С, а затем затянуть винт 3.

8. К фасаду прикручиваем саморезами 3,5*16 петли для угловой двери.





Таблица 2 Комплектующая ведомость на фурнитуру

№	Наименование		Ед. изм	Кол-во
1.	Гвоздь 1,2*20		шт	100
2.	Евровинт 6,3*50		шт	26
3.	Заглушка к евровинту		шт	26
4.	Ключ под евровинт		шт	1
5.	Петля для угловой двери 135 С ДОВОДЧИКОМ (комплектация ПРЕСТИЖ)		шт.	8
6.	Петля для угловой двери 135 БЕЗ ДОВОДЧИКА (комплектация ЭКОНОМ)		шт.	8
7.	Опора (ножка квадратная) Н=023 D=045		шт	6
8.	Полкодержатель D5 никель		шт	16
9.	Ручка-скоба 96-148 мм С-17 металл-венге (ВЕНГЕ+ДМ)		шт	1
10.	Ручка-скоба 96-148 мм С-17 металл-металлик (ШИМО)		шт	1
11.	Саморез 3,5*16		шт	62
12.	Стяжка межсекционная		шт	4
13.	Шайба под ручку		шт	2
14.	Скалкодержатель 25 мм хром		шт	2
15.	Паспорт изделия		шт	1

Внешний вид фурнитуры на картинке может отличаться от внешнего вида фурнитуры, идущей в комплекте

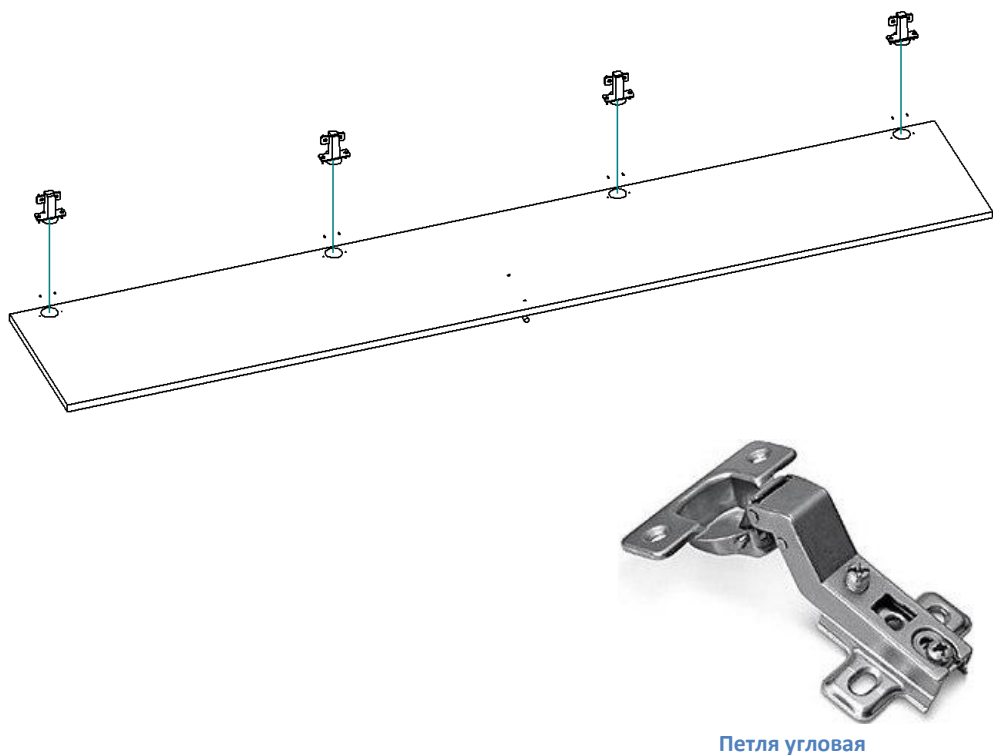
Инструкция по сборке.

1. Саморезами 3,5*16 по наколам к дну (1) прикручиваем опоры регулируемые, к боку (3) и планке (6) прикручиваем хромированные скалкодержатели.

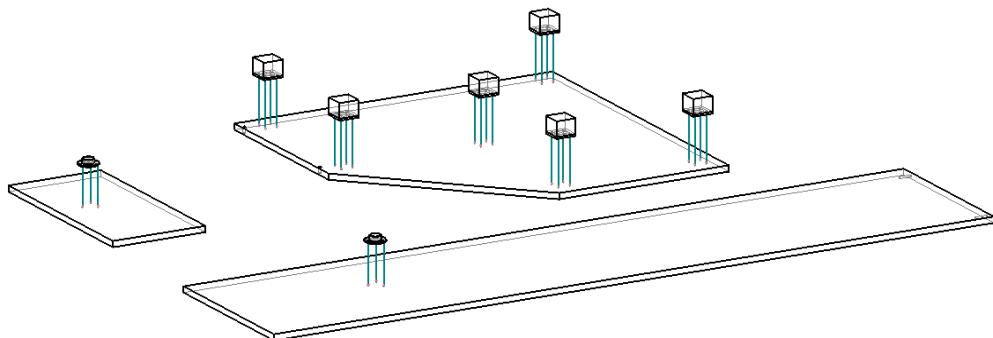

2. При помощи евровинтов 6,3*50 к стоевым (4,5) прикручиваем планку (6) и горизонт (7), как показано на рисунке.

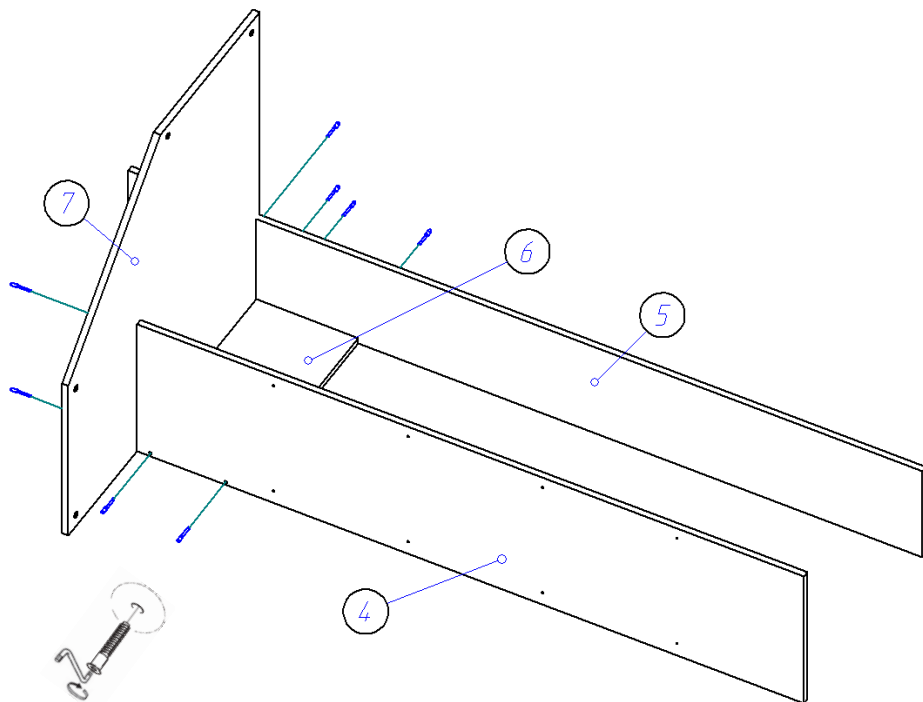

7. Между стоевой (4) и боком (2) на полкодержатели устанавливаем полки (12).

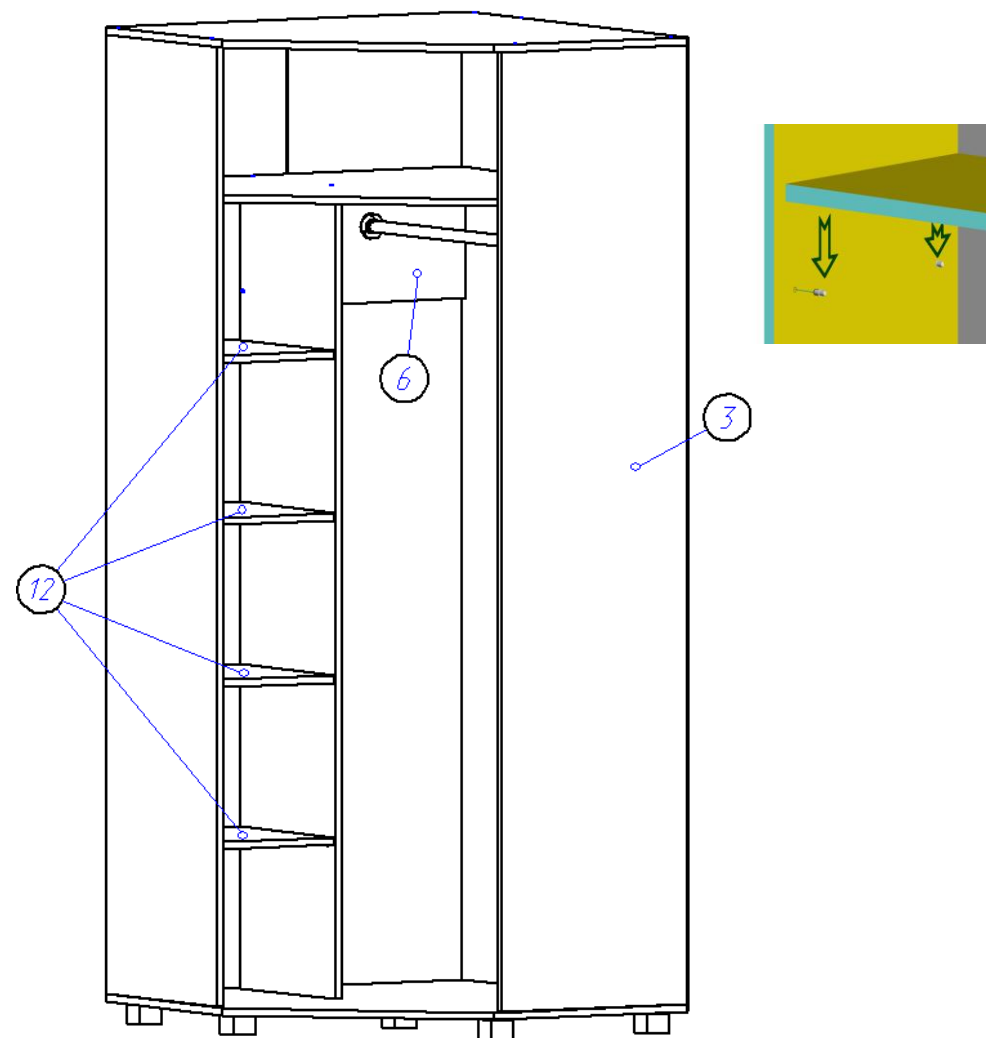

5. При помощи евровинтов 6,3*50 к бокам (2,3) и стоевой (5) прикручиваем крышу (8), как показано на рисунке.

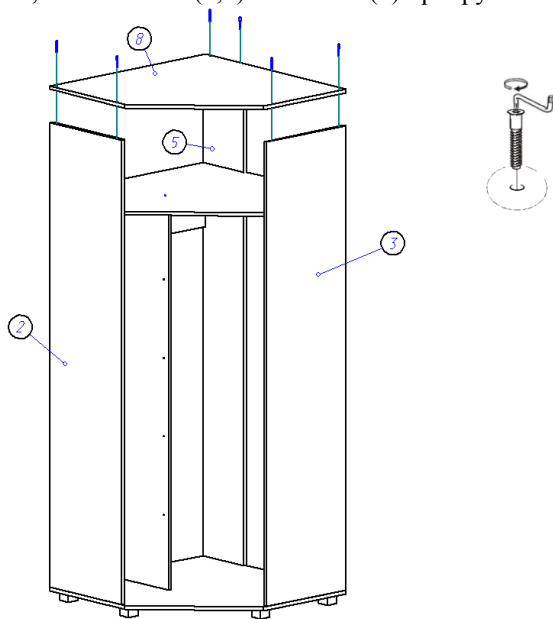

6. Гвоздями 1,2*20 прибаваем задние стенки ДВП (9,10). Между двумя листами ДВП (9,10) ставится соединительный профиль, поэтому прибавать второй лист ДВП нужно после установки этого профиля.

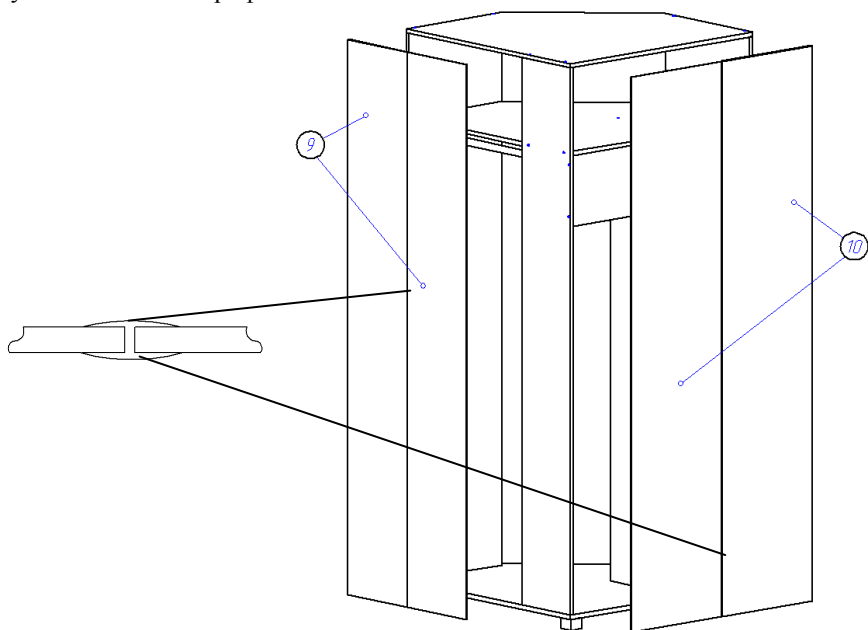

3. К собранной в предыдущем пункте конструкции, при помощи евровинтов 6,3*50 крепим дно (1).

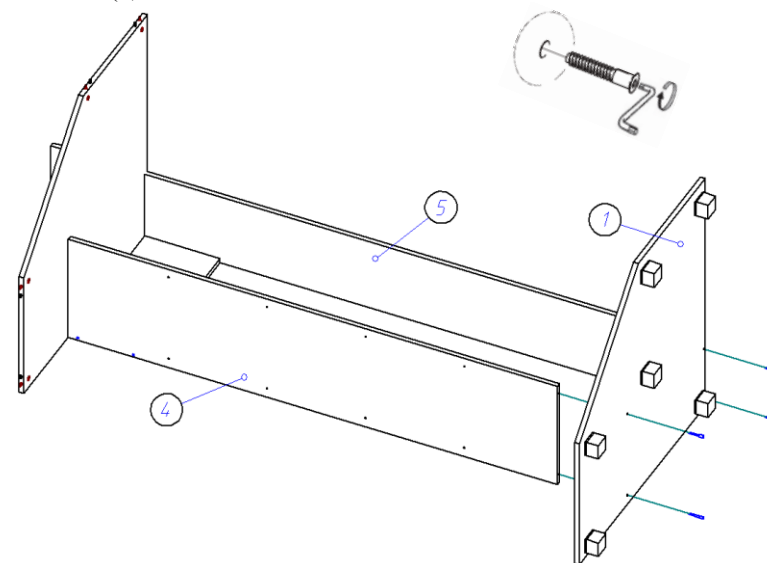

4. При помощи евровинтов 6,3*50 к горизонту (7) крепим бока (2,3). При помощи евровинтов 6,3*50 прикручиваем бока (2,3) к дну (1), как показано на рисунке. Одновременно между боком (3) и планкой (6) в скалкодержатели вставляем хромированную трубу.

